

BJEKTIV

Tissue stereocards

Nikkorex

J.F. Busch

Antirefleksbehandling

H.C. Andersen på glas

Ernemann tropekameraer

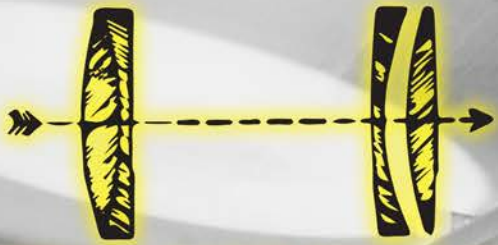

ONE OF MANY CAMERAS
· København ·

SÆLG DINE GAMLE KAMERAER
TIL ONE OF MANY CAMERAS
SÅ DE KAN FÅ ET NYT LIV

- VI GIVER DE BEDSTE PRISER!



PRIN
*DELUXE M
13x18cm
18x24cm

TOP 10

DET INTERNATIONALE
MAGASIN "DIGITAL FOTO"
NÆVNER OS SOM ENESTE
DANSKE BUTIK!

FOTOBUTIKKER

VI DRØMMER OM AT BESØGE

3 ONE OF MANY CAMERAS
DANMARK

Næste gang, du skal ud at rejse, må du ikke snyde dig selv for nogle af verdens **mest interessante fotobutikker**. Her er vores liste over de kamerabutikker, vi helst vil lægge vejen forbi.

I en lille kælderbutik midt i København ligger denne alternative forretning, der handler med nyt, men især brugt udstyr i stort set alle afskyninger. Så mangler du et storformatkamera eller et objektiv til et Leica-kamera, er det her stedet, og så er der et stort udvalg af analoge filmtyper. Et af de mange kameraer, du kan se i butikken, er i øvrigt Danmarks største, som en af butikkens bagmænd selv har bygget. De har også et fadølslanlæg.



FIND DEN HER:
Gråbrødretorv 4,
København

RING ELLER SKRIV TIL OS
ELLER KIG NED I BUTIKKEN
ONE OF MANY CAMERAS
GRÅBRØDRE TORV 4, KBH K
TELEFON 3514 72 58

EMAIL: CONTACT@ONEOFMANYCAMERAS.COM

***VI MANGLER ALTID ROLLEIFLEX, LEICA,
CONTAX, HASSELBLAD, MAMIYA ETC. ***

Indhold

- 5 Tissue stereocards
Leif Germann Jensen
- 11 Nikkorex
Klaus-Eckard Riess
- 16 Landskabsfotograf Busch
2. del
Ann Vibeke Knudsen
- 23 Antirefleksbehandling
Jakob Nielsen
- 26 H.C. Andersen på glas
Daniel Bødker Sørensen
- 32 Ernemann tropekameraer
Bernd K. Otto
- 39 Medlemsorientering
Klaus-Eckard Riess / Ann Vibeke Knudsen
- 43 Billedgruppen
Gerhard Ryding / Ann Vibeke Knudsen
- 48 Bog- & Udstillingsomtale
Ann Vibeke Knudsen / Klaus-Eckard Riess
- 51 Mødekalender
- 53 Anvisningssalg

Forside

Peter Elfelt.

*Den unge Peter Elfelt gik målrettet efter at få succes, hvilket han fik.
Foto tilhører Daniel Bødker Sørensen.*



Ernemann-Tropen-Klapp-Camera, ca. 1926.

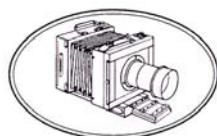

Lidt om franske "tissue stereocards"

med eksempler fra min samling

Leif Germann Jensen

J. L. Tardieux demonstrerede i 1853, at positive prints på gennemsigtigt papir, monteret mellem glasplader, kunne ses som et lysbillede, når de blev vendt mod en lyskilde. Oprindeligt benyttede man saltbilleder, men ret hurtigt gik man over til albuminbilleder.

De første tissue stereocards blev fremstillet i Frankrig i anden halvdel af 1850'erne, og billederne forblev populære til op i 1870'erne.

Der findes ikke rigtig noget dansk navn for disse tissue stereobilleder. Billederne er nu flerlags, tynde, transparente papirbilleder i paprammer med denne opbygning:

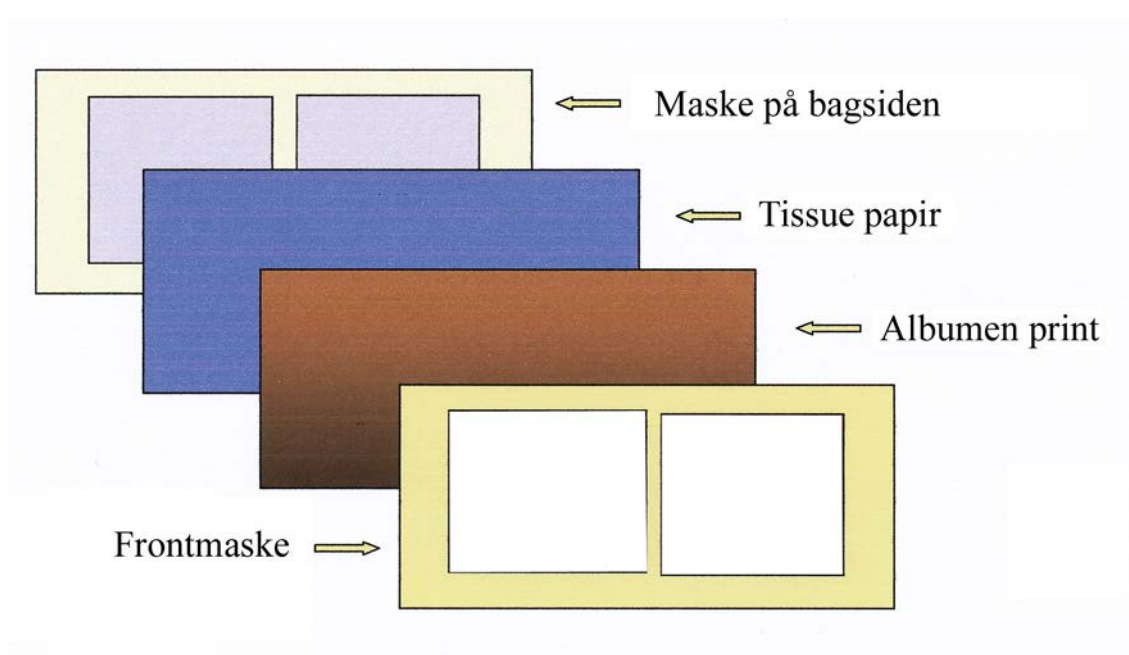

Frontbelyst billede



Belyst fra bagsiden

Tissuepapiret var håndmalet og bevir-
kede, at billederne fik farver ved belys-
ning fra bagsiden.

Et Brewster stereoskop er velegnet til
betragtning af disse billeder, da man
ved at åbne eller lukke spejllågen kan
se billedet skiftevis frontbelyst og bag-
sidebelyst:

Brewster stereoskopet, et stereo-
skop med linser, blev opfundet i 1849
af den skotske fysiker David Brewster
(1781-1868), som også i 1849 havde
opfundet kaleidoskopet.



Man fandt på at gennembore billederne med nåle eller at snitte i dem,
så man ved gennemlysning skabte fine højlyseffekter. Et omstændeligt
håndarbejde.



Versailles,
Spejlsalen.



Paris.



Som det ses, kunne tissuecards være skrøbelige, så man finder dem ofte med skader.



Her et sjældent, men desværre skadet billede af kejser **Maximilian I af Mexico**. Napoleon III, der havde besat Mexico, overtalte Maximilian til i 1864 at lade sig indsætte som kejser af Mexico. Han havde fornøjelsen at være kejser i fire år, indtil han i 1867 blev henrettet af mexicanske oprørere.





Næste side, øverst:

Et særligt samlerobjekt er de såkaldte **Diableries:**

Et smukt billede af en danserinde. Man har på venstre billede forsøgt at lave folder i billedet af kjolen. En teknik, som er meget usædvanlig.

Her er højlysene frembragt ved at prikke huller (øjnene) og ved snit i billedet (lynene):



”Den sidste dom”. - Det skal nok blive festligt, når vi kommer så vidt.

Den engelske storsamler af stereobilleder, Brian May, astrofysiker, guitarist og frontperson i rock-gruppen Queen, har sammen med andre udgivet flotte bøger om disse Diableries samt spændende bøger om andre stereobilleder. De er absolut anbefalelsesværdige:

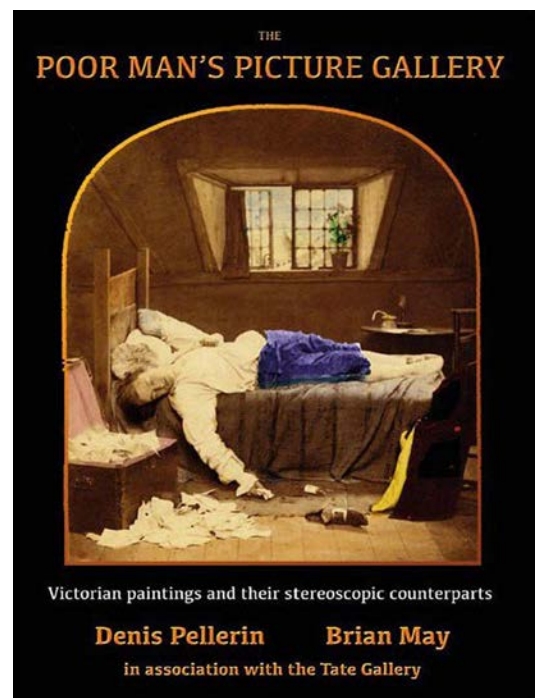
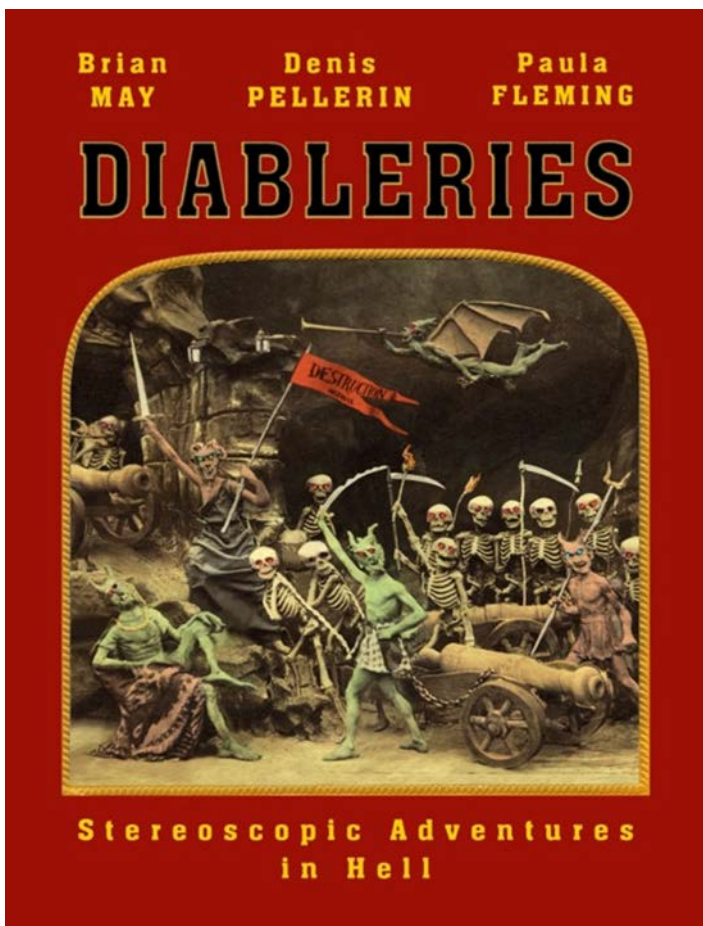

Til slut et fint fransk tissue-billede af **Københavns Domkirke**, ca. 1862:

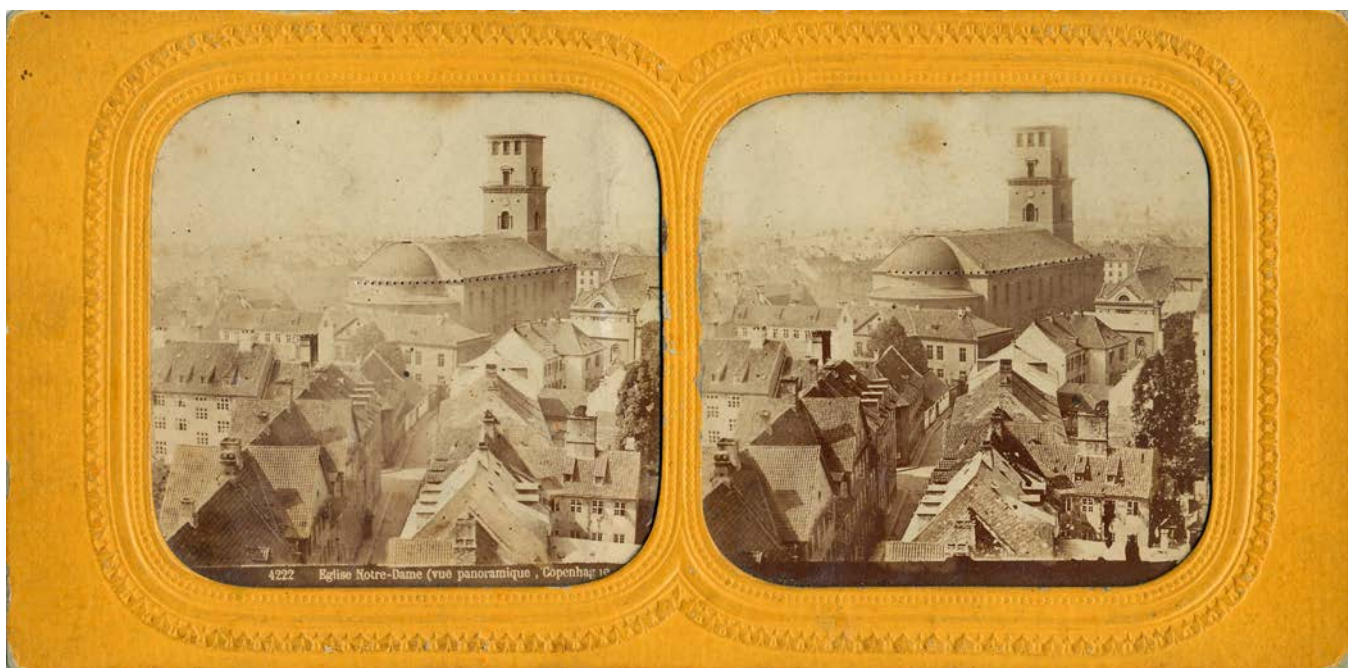

Leif Germann Jensen, marts 2021.

Nikon - Nikkorex

De allerførste "Nikon Family Cousins"

Klaus-Eckard Riess

... banebrydende zeiss ikon nyhed ...

Contaflex 1, 1953.



ZEISS IKON

CONTAFLEX

Det enøjede spejreflekskamera
● med centrallukker.

Synkronblænden ●
giver et søgerbillede
med fuld blændeåbning
indtil udløsningen.

● To koblede afstandsmålere:
efter snitbilledprincippet
og med matskivering.
Pentagonprismet giver et
opretstående ● og siderigtigt
søgerbillede uden parallakse.

Objektiv: det berømte
● ZEISS TESSAR 1:2,8/45 mm.

Miniatureformat og
to-kassette-system ●
til sort/hvid- og farveoptagelser
med samme kamera.

Pris kr. 795.00



CONTAFLEX

ZEISS IKON AG. STUTTGART

I efteråret 1953 vakte Zeiss Ikon AG Stuttgart opsigt med en helt ny type enøjet spejrefleks-kamera, som havde objektivet siddende i en Compur centrallukker. Kameraet var udstyret med fast prismesøger, der viste et vidunderligt lyst og klart billede på fresnelmatskiven med snitbillede. Kamera-typen blev med succes forbedret og udviklet, indtil den mere end et årti senere nåede sin zenit. Til gengæld kom konceptet med tiden også til at vise sine begrænsninger.

Det japanske Firma Nippon Kogaku K.K. havde siden 1948 udviklet og væsentligt forbedret sit high-end målsøger-kamera Nikon. Navnet på kameraet er ikke grebet ud af luften, fordi det helt tydeligt var en delvis kopi af det tyske Contax fra Zeiss Ikon AG i Dresden.

Fra en intern introduktion af kameraet.

Nikkorex 35

The **Nikkorex 35** was introduced in 1960 amidst major changes in the photographic industry.

That was when a boom in twin-lens reflex cameras (TLR) and spring cameras began to fade, while 35mm (135) format cameras secured their position.



I 1959 fik kameraet indbygget et spejlhus og blev bragt på markedet som Nikon F, der som bekendt kom til at erobre pressefotografernes verden i de følgende årtier.

Mon ikke Nippon Kogaku's teknikere forlængst havde kastet et sideblik på det hos fotoamatørerne succesrige koncept af SLR-kameraet Contaflex med centrallukker og fast søgerprisme?

Forståelig nok ønskede Nippon Kogaku at øge forretningen ved at få en andel af det ekspanderende marked for menigmands mere beskedne 35mm kameraer.

Nikkorex 35 havde den hos Nikon kendte 8-kantede udformning, søgerhuset ovenpå virkede som en påsat firkantet kasse, centrallukkeren var en Citizen MVL, og på objektivet stod Nikkor-Q 1:2,5 F=5cm. I stedet for søgerprismet havde man monteret et såkaldt "porro-mirror system". Meningen var, at det skulle gøre kameraet lettere og også billigere. Til gengæld viste søgeren et noget mørkere matskivebillede. Systemet bevirkede, at søger-okularet blev rykket lidt til venstre på bagsiden af kameraet. Men det anså man som en fordel, fordi folk var vandt til denne position fra målsøgerkameraerne med afstandsmåler.

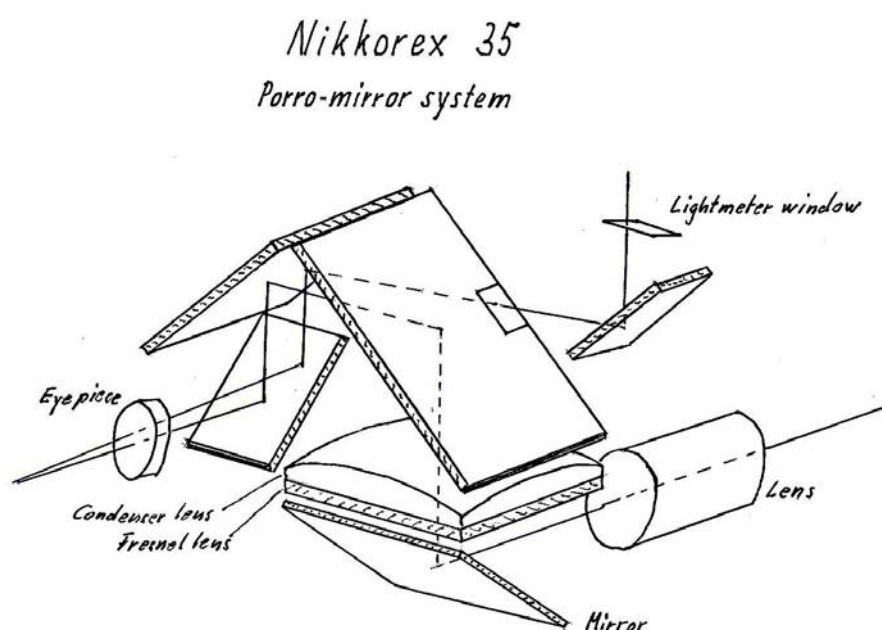

Porro-mirror system.

Produktionen af Nikkorex 35 voldte store og uventede problemer. Nippon Kogaku K.K. havde ingen erfaring med masseproduktion af kameraer i den billigere ende. Firmaet, man begyndte at samarbejde med som en slags underleverandør, havde en helt anden kultur, en anden måde at arbejde på, og andre standarder. Også den anvendte Citizen lukker var årsag til mange svigt. Nikkorex 35 blev altså ingen succes. Men "af skade bliver man klog!"

I 1962 blev Nikkorex II præsenteret. Kameraet havde undergået store forandringer. Allerede udefra kunne man notere et andet look. Kamerahuset var blevet afrundet, den næsten rektangulære fotocelle med Nikkorex navnet på fronten så pæn ud, og optræks-armen var lettere at

få fat i. Den upålidelige Citizen lukker var blevet udskiftet med en Seikosha SVL, og hele den indvendige filmtransport- og spejlmekanisme havde fået en forenkling og forbedring.

Men heller ikke Nikkorex 35II kameraet fik et særlig langt og succesrigt liv. Dog samlede folkene hos Nippon Kogaku K.K. gode erfaringer for eftertiden.

Allerede i 1959 havde firmaet lanceret sit første zoom-objektiv, hvilket var det store Auto Nikkor Telephoto Zoom 85mm f/4 - 250mm f/4,5. Dette blev i 1963 fulgt op af Zoom Nikkor Auto 43 - 86 f/3.5.



Nikkorex 35II, 1962.



Hatten løftet af.



”Venstreorienteret” søgerokular. © Leif Johansen.



Nikkorex Zoom 35, 1963. © Leif Johansen.

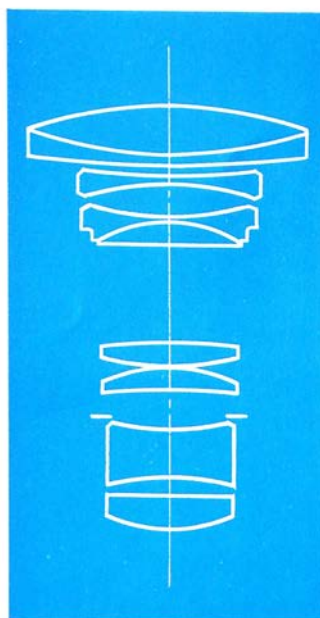
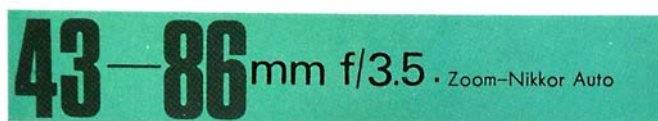

Lyse hoveder fandt på at montere dette objektiv på et Nikkorex 35 II kamerahus. Det kom der det praktisk anvendelige Nikkorex Zoom 35 ud af. Hvor stort et styktal, der blev produceret, vides ikke. Men adskillige må da have fundet vej til Danmark. Dem fik jeg på bordet, når lukkeren svigtede på grund af olie på lukkersektorerne. At grave sig frem til Seikosha-lukkeren, der sad midt i objektivet, var temmelig besværligt. Og det kan der fortælles en lille anekdote om.

En dag fik vi en ung tekniker fra Nikon på besøg, som vi spurgte, om han kunne vise os en nemmere vej til at ordne lukkeren i dette kamera. Straks gik han i gang uden at indrømme, at han slet ikke kendte Nikkorex Zoom 35. Efter at han havde bikset og bakset i to dage, stod han

med lukkeren i hånden. Men nu blev han alligevel nødt til at tilstå, at han ikke var bekendt med centrallukkeren. Den kom jeg kom så til at reparere, inden manden gav sig til at samle kameraet igen. Jeg fik næsten medlidenhed med ham, stakkels lille japaner!

En måned før de Olympiske Lege i Tokyo åbnede i oktober 1964, viste Nippon Kogaku K.K. sit nye Nikon Auto35 frem. Kameraet vakte opsigt med sin nye, store og flade formgivning.



*Nikkorex Zoom 35 oppefra.
© Leif Johansen.*



*Pentina, 1961.
© zeissikonweb.de.*

Nogle påstod at designet var inspireret af det automatiske Agfa Optima IIIS fra 1961. Jeg tror snarere, at japanerne har skulet lidt til Pentina fra VEB Kamera und Kinowerke Dres-

den 1961 (tidl. VEB Zeiss Ikon, senere Pentacon), da dette kamera har samme form og dimension, bare lidt mere kantet.



*Nikon Auto35, 1964.
© Foto Koeberl, Graz.*

I modsætning til sine forgængere havde Nikon Auto35 et rigtigt prisme under topdækslet. Kameraet var det første fra Nippon Kogaku K.K., som havde blænderautomatik. Der gik næsten tyve år, inden Nikon FA kom med samme facilitet, hvis vi ser bort fra Nikon F2 med EE-Servo DS-1 (1974).

Nikon Auto35 var også udstyret med et tilbageklappende spejl. Men det viste sig at være kameraets akilleshæl. Det kræver nemlig rimelig stor fjederkraft, efter eksponeringen at give låsen fri, der holder spejlet oppe. En spaltelukker besidder denne fjederkraft, central-lukkeren gør det derimod ikke. Den behøver en ekstra lille forstærker-mekanisme. Dennes upålidelige funktion var nok årsagen til, at Dansk Fotoagentur A/S kun solgte to eksemplarer af denne kameratype. Ifølge min erindring blev det ene købt af en NESADirektør, der fik en masse bøvl med det.

Hos Vogtländer kæmpede konstruktør Walter Swarofsky i 1961 med samme problem ved Ultramatic kameraet, som han derfor tillod sig at benævne Ultra-Dramatic. På side 8 i Objektiv Nr. 160 fortælles historien.

Juni 1962 kom SLR-kameraet Nikkorex F på markedet. Inklusiv et Nikkor 50mm/2,0 var prisen kun godt og vel det halve af et Nikon F med samme objektiv. Hovedformålet for Nippon Kogaku K.K. var nok at få solgt flere Nikkor objektiver. Kameraet var blevet udviklet af samarbejdspartneren uden navn, som dog en sjælden gang optrådte som 'M' - Mamiya. Det virkelig bemærkelsesværdige ved Nikkorex F var den nye lodretgående metalspaltelukker Copal.

Det af Mamiya fremstillede Nikkorex F kom også som Ricoh Singlex og Konica FS på markedet.

Nippon Kogaku K.K. har nok betalt dyre lærepenge for de mange eksperimenter med Nikkorex SLR-kameraerne. Men erfaringerne kom firmaet til gavn ved udviklingen af Nikkormat FT, der blev præsenteret i juli 1965. Denne succesrige se-



Nikkorex F, 1962. © Peter Due.



Den nye, robuste Copal Square lukker. © Peter Due.

Prøv at læse Svend Frederiksen's interessante Artikel om lukkeren i Objektiv nr. 116.



Til Nikkorex F kunne man få en påsættelig belysningsmåler, der både var koblet til lukkertidsindstillingen og til objektivblænden. © Pe-

rie forblev populær i mere ti år indtil belysningsautomatikkens indtog.

Virksomheden, der fremstillede de nævnte Nikon og Nikkorex kameraer har i denne artikel kun været omtalt som Nippon Kogaku K.K., men det er fordi, firmaet først i april 1988 skiftede navn til Nikon Corporation.

Landskabsfotograf Busch

Del. 2

Ann Vibeke Knudsen

Historien om Johan Busch og hans liv - første del kan læses i Objektiv nr. 165.



For nogle år siden fik jeg af Fotohistorisk Selskabs daværende formand, Andreas Trier Mørch, en samling på 18 fine, bornholmske "prospekter", fotograferet af Johan Frederik Busch 1880. Det må have været en af Buschs sidste, større fotoopgaver. Johan Busch var født i 1825, uddannet som håndværksmaler og senere landskabsmaler på Kunstakademiet i København, fra 1854 bosat i Næstved som malmester, fra 1859 som fotograf og fra 1872 i København. Han døde i 1883.

Det klassiske, smukke motiv af Hammershus Ruiner. Den største seværdighed på Bornholm, beliggende med en uforlignelig udsigt over Østersøen med Sveriges kyster i det fjerne. Det er middelalderens og renæssancens Bornholm, herfra styrede man øen i flere hundrede år. Busch fotograferede og vi ser hans rejseselskab med fotografens yngste søn, Herluf, en vognmand og Buschs veninde, Johanne Marie Dyrhauge iført rejsekappe og med sin lille hvide puddel-hund. Samling avk.



Apostelhuset i Næstved, som det så ud inden en restaurering i 1880'erne. Sct. Mortens Kirke i baggrunden. Læg mærke til de to drenge på trappen, et par af Busch's sønner. Man kan næsten altid finde en af hans drenge på hans billeder, fotografens "signatur". Næstved Museums samlinger.

1859-1872 - atelier i Næstved

Johan Busch var den første fotograf i Næstved og med en annonce i Næstved Avis fortalte han, hvad han kunne tilbyde:

"Atelier for Photographie. Undertegnede tillader hermed at bekendtgjøre, at jeg daglig aftager Portraiter, Tirsdag og Fredag dog undtagne, saavel efter Naturen som efter Forbilleder og saavel paa Papiir som paa Glas; dog bemærkes, at til Papiirbilleder kun bruges lyse Dage. Snarest muligt vil et Atelier med Glastag og Varmeindretning blive færdig, saaledes at jeg under hvilke som helst Veirforhold vil kunne imødekomme Publicums Fordringer. Næstved i december 1859. Busch".

Det var hans første, men også hans længste avertissement som fotograf. Han averterede meget gennem årene i Næstved Avis, men kun med ganske korte, enslydende meddelelser, fx *"Portraiter aftages daglig. Landskaber m.m. udføres paa Bestilling. Busch, Ringstedgade"*. I juli 1860 averterede han, at Ateliere *"er fremdeles lukket indtil Onsdagen den 1ste August"*. Man kunne tænke sig, at lukningen skyldtes den i hans første annonce omtalte indretning af *"Atelier med Glastag og Varmeindretning"*. Før

den Tid har han formentlig kun haft et interiørmæssigt atelier, som de blev benyttet af de rejsende fotografer.

I folketællingen 1860 finder vi ham med familie i ejendommen Ringstedgade 9 i Næstved. Familien omfattede da hans kone Ane Marie, børnene Marie på tre år og Søren på et år, to lærlinge og en tjenestepige. Året efter fødtes Peter Busch, som senere blev kunstmaler. De to ældste og en yngre bror døde som moderen af tuberkulose. En søn, født 1871, var i 1885 murerlærling i København.

Peter Busch udgav i 1939 sine erindringer *"Jorden rundt i 80 Aar"*, hvori han meget kort omtalte sin far. Han mindedes det grå hus i Ringstedgade, hvor han blev født 4. maj 1861 og *"hvor min Fader havde et Fotografisk Atelier"*. Som treårig kunne Peter Busch huske den daværende kronprins Frederik (Frederik 8), som da var i dragonregimentet i Næstved. *"Prinsen kom ofte hos min Fader for at blive fotograferet til Hest. Det tog lang Tid at præparere og (senere) fremkalde Pladerne, saa i Ventetiden beskæftigede Prinsen sig med os Børn. Vi fik lov at ride Ranke og undertiden fik vi ogsaa en Ridetur paa Hesten."*

De første år fotograferede Busch især på Næstvedkanten og karakteristisk for ham, benyttede han sine egne sønner som en slags staffage, målestok eller signatur på billederne.



Fotograferet af Maler J. F. Busch.

Kjøbenhavn.

Danske  Minder
Eneberettiget.

1865 udsendte Busch en subscriptionsindbydelse, med anbefalinger af J. D. Herholdt, F. Meldahl og J. J. A. Worsaae, til serien "*Danske, slesvigske og skaanske Prospekter. Fotograferede af Maler J. F. Busch. Med tilhørende Text*" (af vennen Jacob Kornerup). Tegnedes man sig for et år, fik man hver sjette uge et hæfte med tre fotos og tekst for 1 rdl. 48 sk. pr. hæfte. Det blev imidlertid kun til én årgang. Allerede fra tredje hæfte droppede han "*slesvigske og skaanske*" på omslaget, og - desværre - han nåede end ikke ud over Sjælland. I den omgang.

Men Busch var anerkendt. Han modtog en sølvmedalje "*for Landskabsphotographier af udmærket Klarhed*" på den landøkonomiske og industrielle udstilling i Slagelse 1867 - og mon ikke det var de fine sjællandske prospekter, han udstillede.

I 1868 fik han skøde på en ejendom ved Ringstedport i Næstved. Indtil da var alt tilsynela-

Gammel Maglemølle ved Susåen, vest for Næstved, 1866. En møller i en døråbning og en af fotografens sønner er kommet med på billedet. Fra Kongernes Fotografisamling. H. M. Dronningens Håndbibliotek.

dende gået godt for Busch; det, at han nu indlod sig på at købe eget hus, tydede på det. Men fra da af begyndte vanskelighederne at melde sig.

Sidst i 1860'erne flyttede malermester og fotograf Busch så først sit atelier og værksted og senere også sin privatbolig til Ringstedport, Ringstedgade 31 i Næstved. En gammel bygning i bindingsværk var blevet revet ned i løbet af sommeren 1868, et nyt hus på otte fag og i grundmur blev opført i stedet. Men indretningen af det ny atelier, som blev taget i brug i november 1868, og de andre ar-

bejder på ejendommen, kostede ham sikkert en del penge, og muligvis gik forretningen det nye sted ikke så godt som forventet. Han kan også være blevet plaget af andre genvordigheder, fx sygdom, tuberkulosen var hård ved hans familie. Han pådrog sig åbenbart stadig større og større gæld.

Allerede i september 1868 - et halvt år efter overtagelsen af ejendommen - gjorde en kreditor udlæg i ejendommen for et beløb, Busch ikke kunde betale, men hans hovedkreditor, skomagermester Ferdinand Fischer og ti fremtrædende borgere i Næstved trådte til, så en berammet tvangsauktion blev aflyst. I efteråret 1869 var der igen fare for, at han måtte ud af sit atelier, for han averterede i avisen, at han fra "Oktober Flyttedag" agtede at ophøre med at være portrætfotograf; men endnu en gang drev faren over, og han kunne i begyndelsen af november meddele, at han "formedelst indtrufne Omstændigheder" vedblev som hidtil, daglig at aftage portrætter i atelieret ved Ringstedport.

Fotografere kunne han. I januar 1870 indbød han igen til subscription, denne gang på "Nestved i 12 fotografiske Billeder med Text at levere med ét per Maa-

ned á 12 Mk". Ikke mindst billederne fra Næstved fortæller, hvor god en fotograf Busch var. Han havde det særlige kunstneriske blik for motivet, udviklet i tiden på Kunstakademiet, og hans håndværksmæssige og tekniske dygtighed var i top.

Men - i 1872 måtte han lade huset gå på tvangsauktion. Det var skomager Fischer, der overtog ejendommen for de beløb, han havde til gode med påløbne skatterestancer og omkostninger.

1872-1883 - i København

I 1872 - efter tvangsauktionen - flyttede Busch med sin familie til København og bosatte sig på Frederiksberg, hvor han indrettede sig med atelier. I de følgende år høstede han - heldigvis må man sige - flere udmærkelser. 1872 fik han endog sølvmedaljen for sine fotografier på den Nordiske Industri- og Kunstudstilling i København.

I 1873 udgav han - med anbefalinger af billedhuggerne Harald Conradsen, Adolf Jerichau og Carl Peters - en mappe med 24 optagelser af og fra Thorvaldsens Museum, en meget fin samling, som han også modtog stor anerkendelse for. Han udgav også andre serier i de første år i København, blandt andet med københavnske - og altså nogle år senere bornholmske - prospekter.



Holmens Kanal set mod Holmens Kirke og Holmens Bro. 1870'erne. En af fotografens sønner ses på broen. Den nationale fotosamling. Kongelige Bibliotek.



Marmorkirkens berømte ruin, 1870'erne. Fotografens søn ses ved en af søjlerne. Den nationale fotosamling. Kongelige Bibliotek.

I 1874 var han dog tilbage i Næstved, måske på sin gamle adresse, Ringstedgade 9, måske uden et egentligt atelier, men samme år modtog han en udmærkelse for sine billeder på Næstved og Slagelses Industriforeningers Udstilling: *"Fortrinlig Anerkjendelse (har ved tidligere Udstillinger erholdt Sølvmedalje), Fotograf Busch, Frederiksberg, for Fotografier af Thorvaldsens Værker"*. Formentlig allerede ved nytårstid 1876 vendte han dog igen tilbage til København, og her udgav han *"Tegnebog til Skolebrug for Viderekomne efter Pennetegninger af J.F.B."*, I, Næstved 1876 (med 14 litografier).

Familiemæssigt havde Busch det hårdt. I maj 1877 mistede han sin kone, Ane Marie Busch, af tuberkulose, som også havde taget livet af ægteparrets datter og to sønner. Hun blev bragt til Næstved, hvor hun blev begravet fra Sankt Mortens Kirke.

Busch må have haft gode bekendte som hjalp en ven i nøden, for fra oktober 1877 fik han arbejde bl.a. på Kunstakademiet som docent, fortæller sønnen Peter Busch, andre kilder fortæller, at han blev assistent ved dagundervisningen i Akademiets Forberedelsesklasse og også lærer i tegning og maling på Teknisk Skole i København.

Johan Frederik Busch boede adskillige steder i København, især på Frederiksberg. Hans sidste adresse var på Lykesholmsvej 33 på Frederiksberg, hvor han døde 14. januar 1883 af en blodprop i hjernen. Sønnen Peter skrev i sine erindringer, at faderen havde fået en hjerne-rystelse, og at han var hos sin far til det sidste. Han blev 57 år.

1880 Bornholm

Men inden det hele var forbi, fik Busch endnu en opgave, måske sit livs sidste, som han enten selv tog initiativ til eller blev overtalt til af vennen, fotograf Vilhelm Tillge: Han rejste til Bornholm i sommeren 1880 for at fotografere nogle af øens seværdigheder og udgive sine billeder i en mappe på Vilhelm Tillges Forlag. Det blev til 18 fine prospekter af landskaber og arkitektur på Bornholm, af de kendte seværdigheder med 'traditionelle' billeder af Helligdomsklipperne, Hammershus mv., men også billeder af knap så kendte steder og med et lidt anderledes valg af motiver. Man kunne forestille sig, at en guide, udgivet af museumsinspektør Peter Hauberg 1879, har vist ham rundt til de særlige steder på Bornholm.



UDSIGT OVER GUDHJEM.

Busch var ikke alene på rejsen. Med sig havde han yngstesønnen på otte år og en ung slægtning, som vel hjalp ham med barnet og det praktiske. Hun hed Jensine Johanne Marie Dyrhauge og var født 29. april 1853 i København. Af en folketælling fra 1880 fremgår det, at hun var en slægtning og boede sammen med Busch på adressen Lille Helliggeiststræde, (nu Niels Hemmingsensgade), lige ved Gråbrødre Torv. Her boede også Buschs to sønner, Peter på 18 år og Johannes på otte år.

Vi ved, hvordan Johanne Marie så ud, for hun blev som ganske ung, 30. maj 1872, blot 19 år gammel, indført i Københavns politis protokoller som "offentligt fruentimmer". De to, den gamle maler og Johanne Marie Dyrhauge, blev gift 25. januar 1882. Måske ville han sikre sin unge slægtning? Sønnen Peter omtaler ikke ægteskabet i sine erindringer.

Et usædvanligt motiv, "Udsigt over Gudhjem". Det er sønnen Herluf, der har fået besked på at sætte sig og se ud over Gudhjem. "Zoomer" man ind, kan man se rigtig mange stråtage og skorstene og det er uden tvivl røg fra en skorsten, vi ser, hvad enten det er et silderøgeri eller middagsmaden, der er på vej. Det må have været anderledes og overvældende at komme kørende til Gudhjem i hestevogn, stå af, gå ud på klipperne og se et syn som dette. Samling avk.



UDSIGT OVER SANDVIG MED HAMMERSHUS FYRTAARN.

"Udsigt over Sandvig med Hammershus Fyrtaarn".

Fotografen ser forbi Sandvig - byen ligger nede i "hullet" til højre - over mod Langebjerg. Sønnen Herluf, Johanne Marie og den lille puddelhund nyder sommeren i græsset mellem klipperne.

Efterskrift

Vilhelm Tillge var blandt de dygtigste fotografer i København. Han var først fotograf i Helsingør og på Frederiksberg fra 1862, for i 1873 at flytte ind i ejendommen Købmagergade 38 i København. Her havde han bolig, atelier og forlag. Tillge var i bestyrelsen for Dansk fotografisk Forening, der blev etableret i 1879. Han var aktiv i foreningens understøttelsesfond, hvor man bl.a. hjalp kolleger, der var kommet i nød. Tillges hjerte bankede så meget for den sag, at han, da han i 1893 trak sig tilbage som aktiv fotograf, overlod hele sit pladelager til kollegaen Chr. Neuhaus - der var formand for understøttelsesfonden - med den klausul, at han skulle lade overskuddet af genudgivelserne af Tillges billeder tilfalde fonden.

J.F. Busch's egen store samling af glasnegativer var i 1875 blevet overtaget af Tillge, der gennem hele 1876 og 1877 i Næstvedbladene averterede med "de af Hr. Maler Busch udmærket udførte Fotografier af Næstved og Omegn". Senere overgik både Busch's og Tillges negativer fra Chr. Neuhaus til dennes efterfølger, fotograf Oluf W. Jørgensen, København, som i mange år genudgav såvel Busch's som Tillges topografiske fotografier.

Se meget mere om Busch, billeder, tekster, referencer, mv. på min hjemmeside <https://www.fotohistorie.com/busch-jf-naelgstved--kbh.html>.

Antirefleksbehandling

Jakob Nielsen

STARTEN PÅ ANTIREFLEKSBEHANDLINGEN

PROBLEMET

De der i 1800-tallet stræbte efter at udvikle mere ydedygtige optiske konstruktioner var hæmmede af flere faktorer. Tidens objektiver var baserede på de optiske håndværkeres erfaringer, men var det ikke muligt at regne sig frem til mere avancerede konstruktioner? Jo, i den sidste del af århundredet udvikles den optiske teori, og samtidig kommer der gang i produktionen af nye glassorter med andre egenskaber end de hidtil kendte.

Men en tredje hæmsko satte stadig en alvorlig grænse for udviklingen, det faktum at ca. 5% af det lys, der rammer en linseflade ikke trænger ind i glasset, men kastes tilbage (det samme er tilfældet, når lyset går fra glas til luft). Nogle reflekser vil forsvinde forud af objektivet, andre vil ramme den sorte inderside af linsefatningen, medens igen nogle vil reflekteres flere gange og kastes mod negativet og her danne mere eller mindre skarpe pletter i billedet. Pletter der er så store at de dækker hele negativet ses ikke, men nedsætter kontrasten. Det var et stort problem da de objektiver man gerne ville udvikle, det vil sige objektiver med stor lysstyrke eller med stor billedvinkel til f.eks. spejlreflekskameraer, nødvendigvis må sammensættes af mange linser for at neutralisere de såkaldte linsefejl der naturligt følger af linsefladernes kugleform, den eneste form der let kunne fremstilles dengang.

Man kan forestille sig at det objektiv man vil udvikle kræver 8 brydende linseflader, men opbygget af 4 fritstående linser vil der opstå rigtig mange reflekser i objektivet. Dertil kommer som nævnt ca. 5% lystab for hver gang lyset går fra luft til glas eller omvendt, i dette tænkte eksempel altså 40%. Det nærmer sig et blændetrin! Nu brydes lyset ikke blot ved at gå fra luft til glas men også ved at gå fra glas af en slags til glas af en anden slags. Det sker når man sammenkitter to linser, refleksion fra en sådan overgang er meget svagere end fra en glas/luft overgang. Denne måde at begrænse antallet af glasflader mod luft ved at sammenkitter linser bliver meget brugt fra 1890'erne. Typisk samler man linserne i kun to grupper som f.eks. den kendte Dagor, i nogle tilfælde tre grupper men nødigt flere.

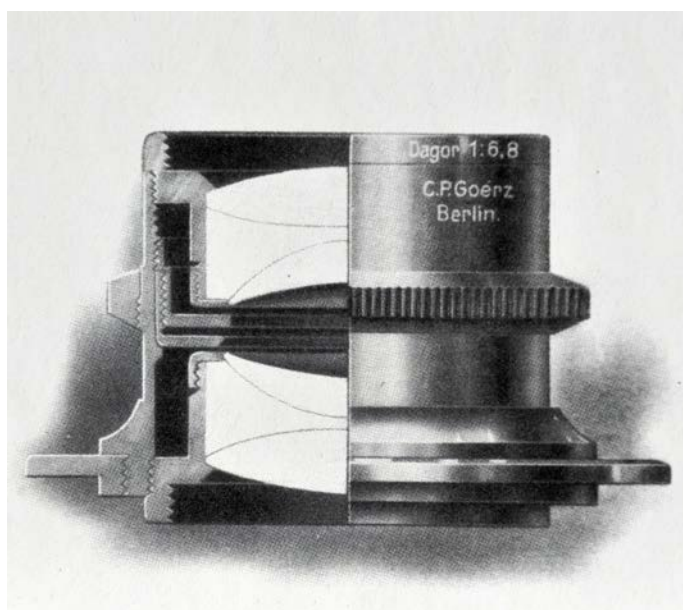

Goerz Dagor.

OPDAGELSEN

Med tiden kan glaslinser ved luftens virkning løbe an, det ses som et farvet genskin der minder om farvespillet ved olie på en vandpyt. Englænderen H.D. Taylor, kendt for Tripletobjektivet (1893), lagde mærke til at der kom mere lys gennem de anløbne linser, de havde altså en større lystransmission end de nypole-rede. Andre før ham havde set det, men Taylor besluttede at eftergøre det. Han forsøgte at ændre glassets overflade med syre, og det lykkedes med nogle glassorter at halvere reflektionen fra overfladen, mens andre glassorter slet ikke lod sig påvirke. Han fik patent på ideen i 1904. Siden prøvede andre den samme vej, men det førte aldrig til en praktisk anvendelig metode, resultaterne var svingende fra gang til gang og da glassortene jo er kemisk forskellige, ville man i en industriel produktion skulle arbejde med forskellige specifikke behandlinger af hver enkelt slags.

LØSNINGEN

I stedet for at ændre glasset i overfladen kunne man prøve at lægge en hinde af et egnet stof på glasset. Det kunne f.eks. ske ved at dryppe et flydende stof ned på den hurtigt roterende linse i en centrifuge, eller man kunne pådampe et stof i vakuum, en teknik der først for nylig var blevet mulig takket være nye effektive pumper. En Gerhard Bauer beskrev i en artikel i 1934 hvordan han havde iagttaget et meget betydeligt fald i refleksionen fra en overflade der var pådampet en tynd hinde han forsøgte at måle tykkelsen af, og han antydede en mulig teknisk anvendelse. Det viser sig at har det pådampede lag den rette brydning i forhold til glassets brydning og har det den rette tykkelse, så reduceres refleksionen fra glasset kraftigt og transmissionen gennem glasset øges tilsvarende. Virkningen er størst for lys af en bestemt bølgelængde/farve og bliver svagere desto fjernere bølgelængden er fra den optimale. Allerede i begyndelsen af 1940'erne eksperimenterer man derfor med pådampning af flere lag for at optimere virkningen over hele farvespektret, men der går flere årtier før "multicoated" objektiver kommer i handlen.

UDFØRELSEN

I 1935 bliver Alexander Smakula hos Carl Zeiss sat til at udvikle en industrielt anvendelig fremgangsmåde og finde tilstrækkeligt slidstærke stoffer at pådampe. Og det går hurtigt, allerede 1. november kan han indlevere en patentansøgning. De første behandlede objekti-

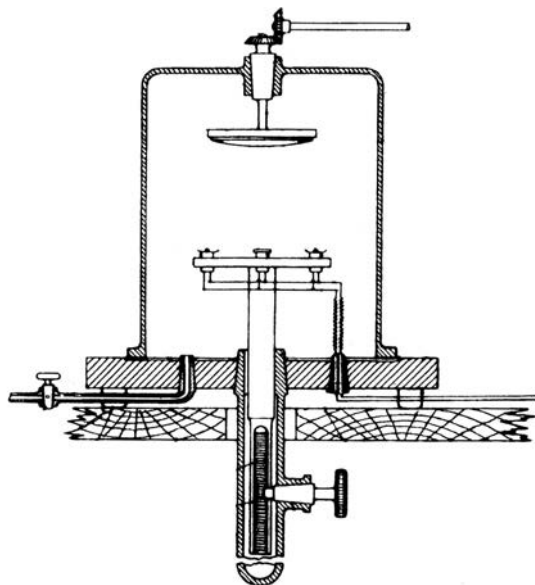

Vakuumkammer. Øverst hænger linsen, nedenunder ses en holder med små elektrisk opvarmede skåle som stoffet, der skal fordampes ligger i.

ver var beregnet til fotografering fra fly. Det kan forekomme overraskende da jorden set fra luften er et kontrastfattigt motiv uden stærke lyskilder, men her er det afgørende den større lystransmission i objektivet der muliggør en kortere lukkertid og dermed finere detaljer i billedet. I 1938 råder Zeiss over 17 pådampfingsanlæg som udelukkende producerer til militæret, ikke blot linser men også andre optiske elementer som prismer i kikkerter og militære afstandsmålere forbedres ved behandlingen. Efter at Smakulas patent (DE 685 767) har været hemmeligholdt i 4 år, offentliggøres det i december 1939. Det kan synes overraskende da 2. verdenskrig netop er startet, men i USA har andre forskere gjort samme erfaringer og publiceret deres resultater, så hemmeligholdelsen har mistet sin betydning.

På forårsmessen i Leipzig i 1940 præsenteres de første behandlede Biotar og Sonnar-objektiver, og i 1941 kan man købe 1,5/5cm Sonnar til Contax-cameraet. Denne type får en 35% større lystransmission ved behandlingen som i begyndelsen kun omfatter de fire indre linseflader, man undlader at behandle de to umiddelbart tilgængelige ydre flader da

belægningen endnu ikke er slidstærk nok. Løsningen på det problem bliver at "bage" linserne efter pådampningen ved høj temperatur, og fra 1943 ses objektiver der er behandlede på alle flader. Zeiss kalder den således behandlede optik for "T-Optik" markeret med et rødt T på objektivets nummerring.

Alternativet til pådampningsmetoden, centrifugemetoden, lader ikke til at have fået nogen praktisk betydning. Det var angiveligt den man først eksperimenterede med hos Leitz men siden opgav, og allerede i 1941 sælger man i Schweiz "Brillant-Optik" behandlet ved pådampning.

Med den engelske betegnelse "coating" breder antirefleksbehandlingen sig hurtigt efter krigen og muliggør fremtidens mangelinsede zoom-objektiver og retrofokus-vidvinkler.

KILDER:

R. Richter i Zeiss Nachrichten Sonderheft 5 Dezember 1940.

K. Leistner i Photographie und Forschung Band 3 Heft 6 1941.

G. Rosenthal i Mitteilungen der Leitzwerke Nr.63 1941.

A. Smakula i Glastechnische Berichte Dezember 1941.

Johannes Flügge: Das Photographische Objektiv 1955.

Hans Sauer i Photo Technik International Nr.4 1974.

Hartmut Thiele: Legenden und Geschichten der Photoindustrie 2006.

V. Blahnik, B.Voelker: Zur Refleks-minderung von Photoobjektiven, www.zeiss.de.



Ubehandlet Sonnar fra 1937.

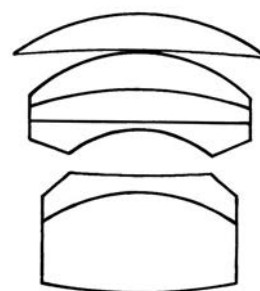

Sonnar.

Indvendigt behandlet Sonnar fra 1939.

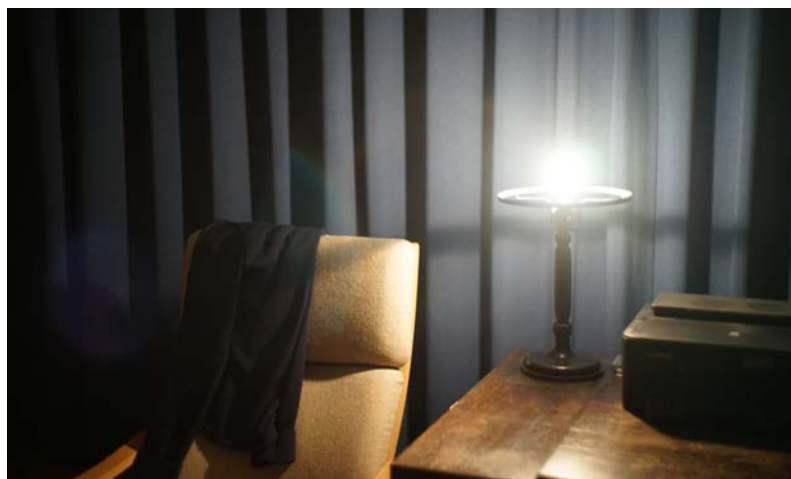

H.C. Andersen på glas

Daniel Bødker Sørensen



Billeder optaget af Peter Elfelt er så godt som altid af ekstra høj kvalitet. Man kan næsten omgående se, om de stammer fra Eلفelts hånd, på grund af skarpheden, holdbarheden af trykket, kompositionen og så videre. Der var mange andre vældig gode fotografer dengang, men Elfelt var bare lidt bedre. Dette er naturligvis også årsagen til, at Peter Elfelt er det eneste navn blandt datidens utallige fotografer, som stadig den dag i dag vækker genklang, også uden for fotokredse.

Efter at have stået i lære hos Carl Rathsach i Hillerød og dygtiggjort sig yderligere hos blandt andre Johannes Hauerslev i København, lagde Peter Elfelt hårdt ud i 1890 (1), hvor han etablerede eget atelier i hjertet af København med udsigt over Kultorvet. Tilsyneladende uden at skælve placerede han sig iblandt

hårdt konkurrerende fotografer, som dengang stort set var at finde i hver en gade, rundt om i byen. Det til trods kom Elfelt godt og sikkert fra start, og kvaliteten i hans billeder var tydelig helt fra begyndelsen.

Peter Elfelt kom fra fattige kår, og man må tro, at fiasko ikke var en mulighed for den unge fotograf, som stræbte efter en anden tilværelse end den, som havde domineret hans yngste år.

Følg pengene

At være fotograf i slutningen af 1800-tallet var på mange måder et erhverv som så mange andre. Om man var snedker, bogbinder eller fotograf, kom nærmest ud på et.

Da tørpladerne kom frem i 1870'erne og for alvor blev taget i brug op gennem 1880'erne, blev det nemmere at praktisere inden for faget. Man var i langt mindre grad bundet af avancerede kemiske blandinger og transportable mørkekamre. Det blev nu muligt for endnu flere at gå efter titlen som fotograf. Det var altså knap så eksotisk og kunstnerisk et er-



hverv, som det måske anses for at være i dag. Man fulgte i højere grad pengene fremfor kunstneriske ambitioner, hvilket man må tro, var et almindeligt livsvilkår på den tid. Derfor ser man også flere eksempler på mænd og kvinder, som først ernærede sig som fotografer i en årrække, for dernæst at slå sig på noget helt andet.

Glasplader til salg

Når det skete, at en fotograf døde, gik på "pension" eller blot skiftede branche, var det helt naturligt at andre, aktive fotografer, overtog pågældendes gamle glaspladenegativer med diverse fotografiske optagelser. Det var særligt motiver med datidens kendte skuespillere, forfattere, balletdansere og operasangere, som var

interessante at overtage og bruge på ny. Her var Peter Elfelt, som den dygtige forretningsmand han også var, ofte først på pletten, når der var glasplader til salg.

Det lykkedes ham derfor at overtage store arkiver fra professionelle fotografer som blandt andre kgl. hoffotograf Georg E. Hansen, men også fra den dygtige



*Til venstre:
Peter Elfelt formåede både at være en formidabel fotograf og en driftig forretningsmand. Foto tilhører forfatteren.*

*Til højre:
Skønt Peter Elfelt kun var fire år gammel, da Georg E. Hansen optog dette billede af H.C. Andersen i 1870, er det alligevel Elfelts navn, som står trykt ind i kartonen. Noget som har skabt forvirring, når den rette kreditering skulle gives. Foto tilhører Det Kgl. Bibliotek.*

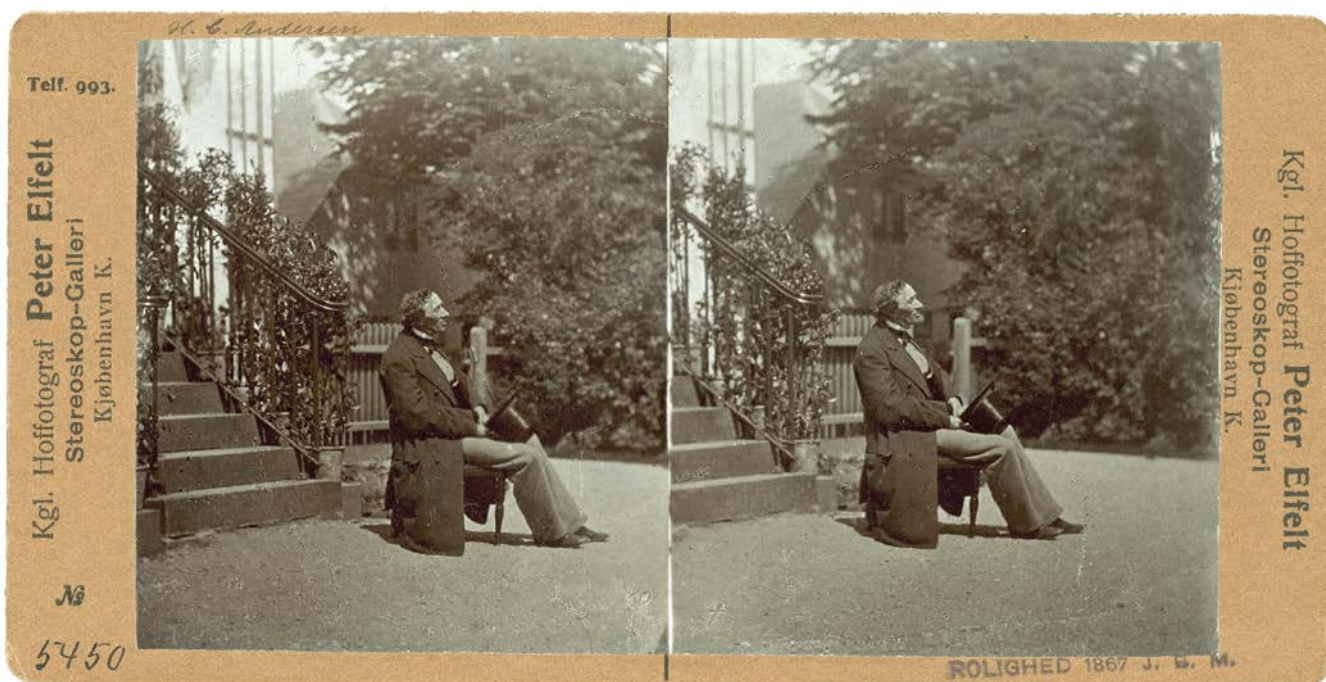

amatørfotograf Israel B. Melchior hentede han plader. Fælles for disse herrer var, at de stod bag nogle af de mest vellykkede optagelser af Danmarks store stolthed, H.C. Andersen.

Hjemme i atelieret på Købmagergade lavede Peter Elfelt affotograferinger af de gamle plader, som derefter med al sandsynlighed blev smidt ud.

Elfelts kopier var altså nu, i flere tilfælde, det tætteste man kom på originalen.

Ud fra disse kopier satte Elfelt straks gang i produktionen af både stereobilleder og de populære kabinetbilleder med blandt andre H.C. Andersen, blot med den forskel, at det denne gang var med Elfelts signatur trykt ind i kartonen.

Ironisk nok er det netop gennem Elfelt, at billederne med H.C. Andersen for alvor blev udbredt. Nu havde menigmand og -kvinde mulighed for at gå ind fra gaden og anskaffe sig billeder med den berømte digter. Skønt disse billeder blev trykt i mange eksemplarer, er de i dag samlerobjekter. Senest var en samling, bestående af syv Elfelt-stereobilleder med H.C. Andersen, sat til salg på Lauritz.com for et års tid siden. Her måtte undertegnede kapitulere, da budene nåede op på svimlende 7200 kr. for den lille samling kartonkort!

Masseproduceret sjældenhed. Peter Elfelts udgivelse af I.B. Melchiors stereobillede med H.C. Andersen fra sommeren 1867 på Rolighed. Foto tilhører Det Kgl. Bibliotek.

Peter Elfelts død

Da Peter Elfelt noget uventet døde i 1931 i en alder af 65 år, var det begyndelsen til enden for Elfelt-firmaet, som herefter blev drevet videre af virksomhedens bogholder Elisabeth Christensen. Hun havde af uvisse årsager arvet en stor andel af firmaet med mulighed for at tilkøbe sig en endnu større andel, hvilket hun gjorde. Derved pressede hun langsomt, men sikkert, den ellers naturlige arving Torkel Elfelt (Peter Elfelts søn) ud af firmaet og ind i en deroute, som endte tragisk for både Torkel og hans kone i 1958.

Efter Elisabeth Christensens død i 1971 overtog tidligere fotograf og afdelingschef Poul Johansen firmaet, men glæden blev kort, for allerede to år senere døde Johansen, og det blev hans datter Anne-Lise Johansen, som skulle lede Elfelts gamle firma. Anne-Lise ejede dog tilsyneladende hverken store evner som fotograf eller som chef, og firmaets skæbne var nu i frit fald. De mange fotografiske opgaver hos kongehuset, som gennem et halvt århundrede havde givet ære til navnet Elfelt, blev hurtigt skåret ned til



Torkel Elfelt slægtede sin far på, når det gjaldt udseendet, men ambitionerne gik i forskellige retninger, hvilket måske var årsagen til den arvestrid, som opstod efter Peter Elfelts død.

Foto tilhører forfatteren.

et minimum. På en relativt kort periode var Peter Elfelts hæderkronede firma gået fra altid at være ét skridt foran, til at blive sat på vågeblus.

Plader som garanti

Da Anne-Lise Johansen i 1977 havde giftet sig med prins Waldemar (dronning Margrethes halvfætter), gik en stor drøm i opfyldelse, nemlig at blive prinsesse. Dette lader til at have været et mål, som lå langt over det at drive en succesfuld virksomhed. Det nygifte par levede et ekstravagant liv i rampelyset, hvor særligt deres tumultariske privatliv sørgede for saftige overskrifter. Til at finansiere denne tilværelse måtte der penge til, og det var sandsynligvis også årsagen til, at Anne-Lise og Waldemar i 1980 søgte støtte fra Kulturministeriet til bevaringen af Elfelt-arkivet. De fik afslag.

I 1981 optog parret et lån i Henriques Bank, hvor der som garanti for oprettelse af lånet indgik en del af de gamle glasplader fra Elfelt-arkivet, heriblandt pladerne



*Prins Waldemar og Anne-Lise med Nellerødmandens atelierkamera (nr. 275) fra 1904.
Foto: Bjarne Lüthcke/Ritzau Scanpix, 1978.*



*Prins Waldemar viser et Elfelt-negativ med H.C. Andersen frem.
Foto: Mini Wolf/Ritzau Scanpix, 1978.*

med H.C. Andersen. Senere samme år lavede ægteparret en aftale med Det Kongelige Bibliotek og Københavns Bymuseum om, at de to sidstnævnte skulle købe hele Elfelt-arkivet indeholdende flere hundred tusinde glasplader, dog med undtagelse af de plader, som stadig lå deponeret hos Henriques Bank. Efter overdragelsen af arkivet til Det Kongelige Bibliotek og Københavns Bymuseum, indfrieede Anne-Lise og Waldemar lånet hos Henriques Bank og fik pladerne med H.C. Andersen tilbage. Kort før Anne-Lises tidlige død i 1994 (47 år gammel), i hvad der måske har været blandt de sidste forsøg på at skaffe sig penge, solgte hun H.C. Andersen-pladerne til ejeren af Fotografica, i indre København.

Her lå de i en skuffe, uden at tiltrække sig megen opmærksomhed, helt frem til 2015, hvor de blev solgt på auktion hos Bruun Rasmussen til en privat køber.

Det er netop fra denne køber, at jeg selv erhvervede mig pladerne i 2019 og nu ligger de her hos mig på Sydlyn, ikke langt fra flere af H.C. Andersens favorit opholdssteder.

H.C. Andersen. Nu i farver!

Skønt de gamle glasplader med H.C. Andersen har været på lidt af en rundrejse gennem deres over 120 års eksistens, har de ikke været i direkte brug siden Peter Elfelt trykte fra dem i starten af 1900-tallet. Før nu. Under overskriften "H.C. Andersen Eksponeret" har jeg haft fat i et udvalg af glaspladerne og lavet en produktserie bestående af magneter, postkort og mint-æsker, med de gamle billeder trykt på. Inden de overhovedet er nået dertil, er pladerne blevet scannet og affotograferet for derefter at gennemgå en omfattende og tiltrængt digital restaurering.

Dertil er alle billeder pertentligt blevet kolorenet strøg for strøg, så H.C. Andersen nu optræder i farver. Her rammer jeg ned i et ømt punkt i fotokredse. Særligt fothistoriske.

Holdningen er ofte den, at det fjerner stemningen og ånden i et gammelt sort/hvid billede, når man som jeg, vælger at farvelægge disse mange år efter deres optagelse.

"Den rene vare"

I dag er der flere fotografer, mig selv inklusiv, som ofte vælger at fotografere i sort/hvid, for netop derved at tilstræbe en særlig stemning og opnå en forenkling i billedet. Datidens fotografer havde naturligvis ikke denne valgmulighed, for dem var det kun muligt at optage i sort/hvid. Havde de haft valget, vil jeg tro, at de havde foretrukket farve. Derfor ses der helt fra fotografiets barndom masser af eksempler på håndkolorering. Ved at tilbyde "farve"-fotos, kunne de praktiserende fotografer øge interessen og dermed salget. Der ses i det hele taget mange eksempler på fotografernes manipulation, også flere år efter, at billederne var optaget. Pludselig kunne man opleve billeder med skyer tegnet på, der hvor himlen ellers var "brændt ud", eller på de såkaldte "mondscheinkarte", hvor billeder optaget i dagslys fik påført en mørk, blå tone og en påtegnet måne, således, at de fremstod som stemningsfulde natbilleder.



De gamle glas er støvet af og atter klar til brug. Foto: Tine T. Bødker Sørensen, 2021.

H.C. Andersen anno 2022, her på magneter og mint-æsker.

Billedet med H.C. Andersen og den lille pige med storken, er et eksempel på to separat optagne billeder som senere er klippet sammen, således at Andersen og pigen nu ses i skøn forening, selvom der er cirka syv år imellem de to optagelser.

Det er vel ret beset sådan, at der allerede ved overførelsen til albumin - og senere andre papirtyper - blev tilføjet et præg og sat en stemning, i form af den sepia-tone som er kendetegnet for fotografier op gennem sidste del af 1800-tallet og mange år frem.

Note:

(1) Peter Elfelt hed på dette tidspunkt Peter L. Petersen. Efternavnet Elfelt tog han først i 1901, efter at være blevet kongelig hoffotograf samme år.

Den såkaldt "rene vare" eksisterer måske i virkeligheden kun på de oprindelige fotografers gamle glasplader.

Litteratur:

Arven efter Elfelt (Lennart Weber, 2015).

Arven efter Elfelt II (Lennart Weber, 2017).

Objektiv nr. 49, 57, 63, 90, 92, 108.

Det Rette Udseende (Henrik G. Poulsen, 1996).

Fotografernes H.C. Andersen (Tove Thage, 2007).

Geniet fra Nellerød (Lennart Weber, 2019).

Mine egne veje (Jane Aamund, 2016).

History of photography (hjemmeside).

Særlig tak til Lennart Weber, for at øse ud af sin uendelige viden om Peter Elfelts liv og virke.

Henrykt og forundret må H.C. Andersen have været, da han efter sigende fik foræret denne nye version af billedet i fødselsdagsgave i 1875, af den lille pige selv. Foto tilhører forfatteren.



Ernemann tropekameraer

Bernd K. Otto

Oversættelse og indledning af Klaus-Eckard Riess.

Indledning.

Den opsigtsvækkende, muntre reklameplakat fra 1908 "Med Wunsche kameraer holder ingen trit" har været kendt for mig i mange år. Men først da Bernd K. Otto i et læserbrev til "Photo Antiquaria" gjorde opmærksom på, at manden med sine store skridt trådte et kamera i stykker, og at en anden mand bagved var kommet til at smadre sit apparat, gik det op for mig, at reklamen var en grov nedvurdering af konkurrentens produkter. Mest sigtede den nok imod Ernemann, der på plakaten fra 1903 ikke helt uberettiget roste sine egne kameraer som de bedste.

Begge firmaer kom senere til at figurere på Zeiss Ikon AG's stamtræ.

Ernemann-Tropen-Klapp-Camera

Se billede på side 4.

Beskrivelse.

Den første version af Ernemann-Tropen-Klapp-kamera blev leveret i 1904 og besad et letmetalkamerahus af magnalium, som er en legering af aluminium og magnesium.

Fra 1911 fik kameraerne en solid konstruktion af teaktræ og blev fremstillet i formaterne 9 x 12 cm, 10 x 15 cm og 13 x 18 cm. Konstruktionen var patentbeskyttet (D.R.P.) og opbygget som de andre Ernemann Klapp-Cameraer. Alle synlige dele var elegant poleret eller betrukket med safianlæder, bælgen bestod af oksekind. Den meget tyst løben-



Øverst: Plakat 1907/08

Nederst: Plakat 1902/03

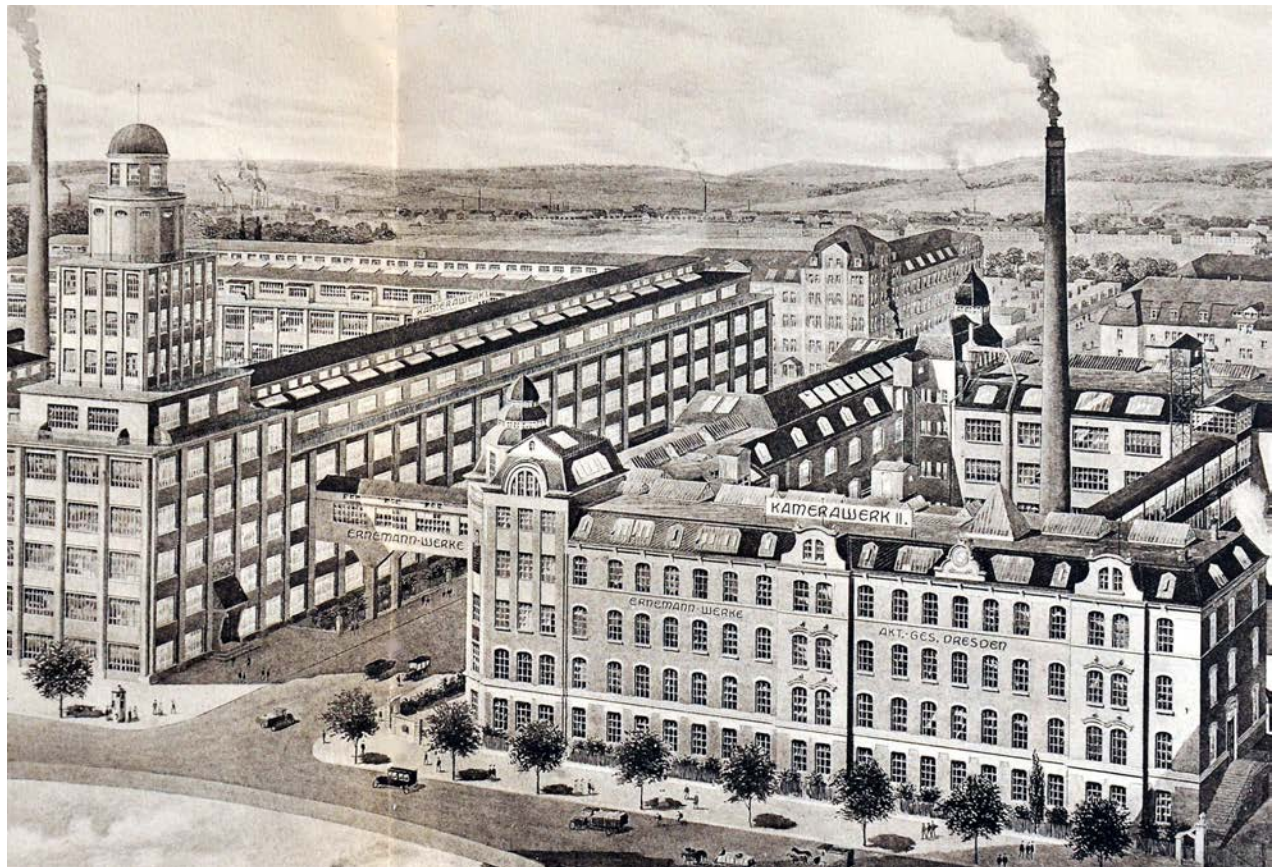
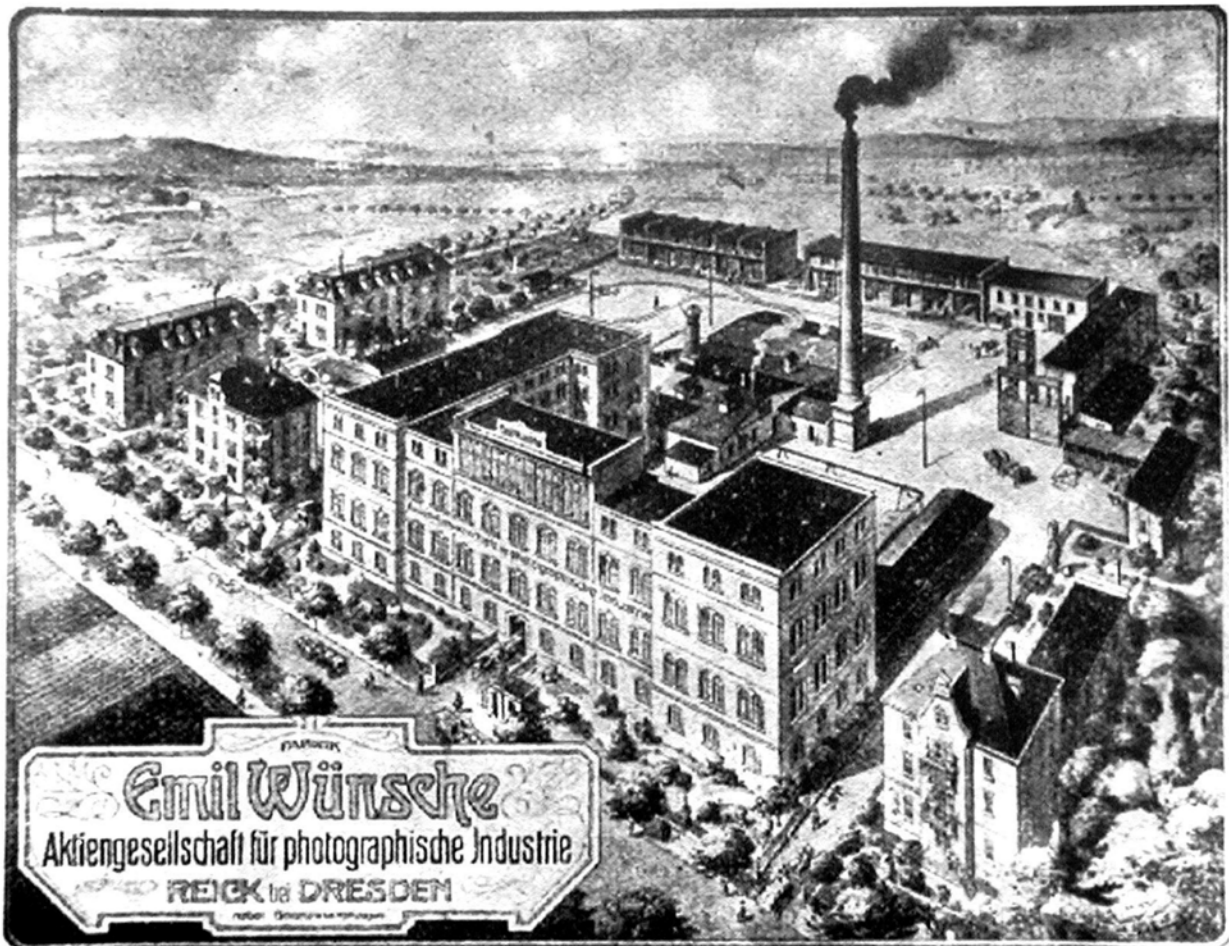

*Emil Wünsches kamerafabrik i Dresden-Reick, ca. 1908.
Heinrich Ernemanns fabrik 1922. Yderst til højre den ældste bygningsdel fra 1898.
Bygningerne eksisterer den dag i dag.*

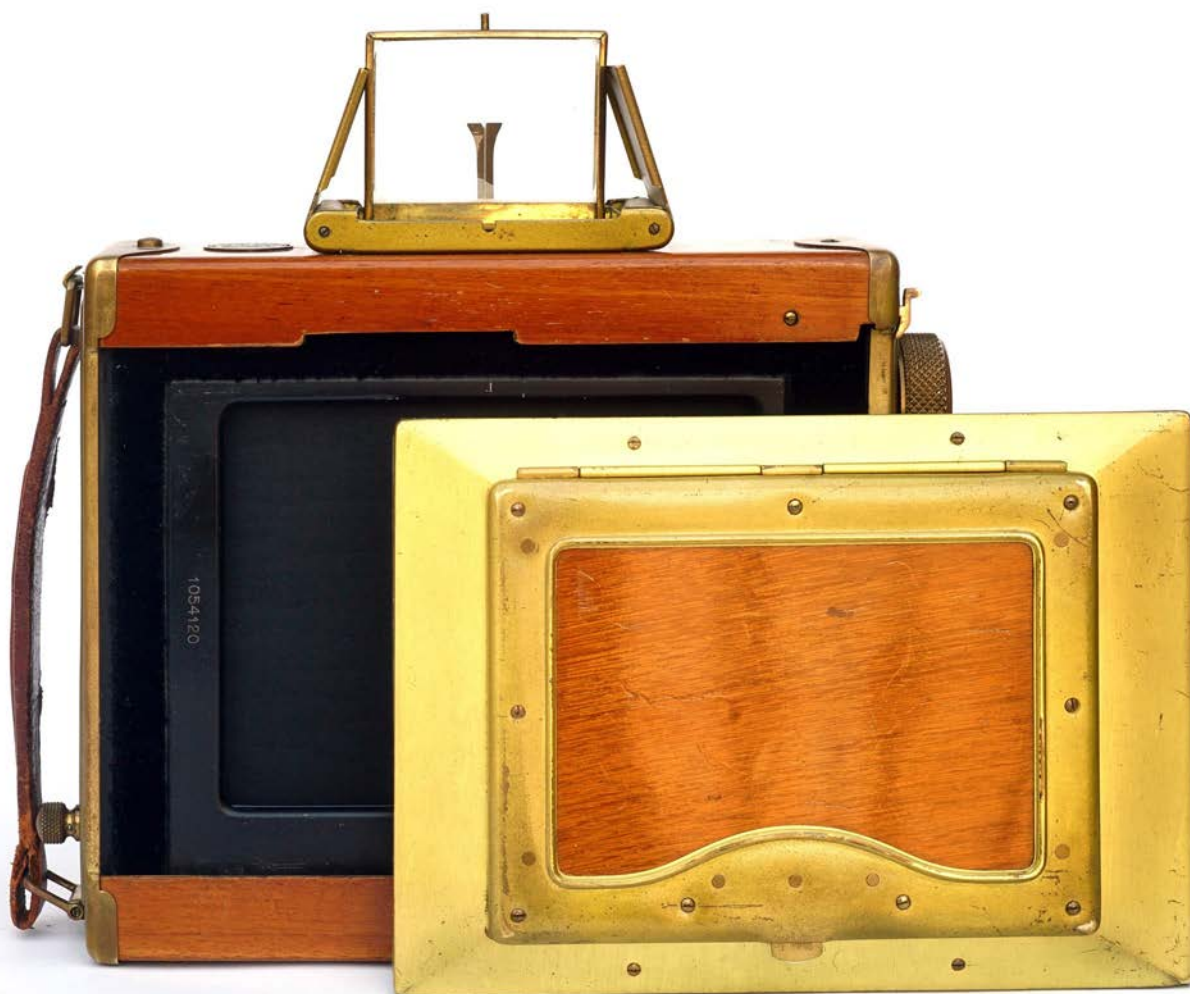

Ernemann-Tropen-Klapp-Camera set bagfra med matskiverammen løftet af. Bemærk udskæringen i trælisten foroven.

de lukker kunne indstilles på spaltebredder fra 1 til 90 mm, hvilket muliggjorde en korteste belysningstid på 1/2500 sek. til hurtige momentoptagelser. Da kameraet ikke besad en frontklap med skinner, sørgede fire solide arme for at holde objektivpladen urokkelig på plads. Objektivets placering kunne forskydes både vandret og lodret.

Teksten i datidens katalog berettede om tropeudgaven:

Ernemann-Tropen-Camera er fremstillet af det bedste tropesikre materiale og kan, da det modstår næsten enhver klimatisk påvirkning, særligt anbefales til forskningsrejsende, skibsofficerer og andre, der permanent opholder sig i tropiske lande. Det er en sjælden smuk og elegant model, som er blevet fremstillet med den største omhyggelighed.

Kamerahus, matskiveramme og frontplade består af det bedste, imprægnerede og højglanspolerede teaktræ med mange messingbeslag.

De øvrige metaldele er blevet fremstillet af forniklet messing. Teaktræet imprægnerede man, idet man kogte det en time i paraffin. Bælgen og lederlisterne, der beskyttede mat-skiven imod falsk lys, var tropesikret og behandlet imod insektangreb. En sindrig udskæring i bagstykkets føringsliste af træ betød, at matskiverammen kun behøvede at blive trukket ca. en fjerdedel til siden ved udskiftning med kassetten.



Bemærk den skålformede messingring omkring objektivvinduet.

Kameraet set fra oven.



Omkring marts 1922 blev søgeren modificeret. Den store glaslinse blev beskyttet af to messingdæksler, der i opklappet tilstand skærmede mod sidelys. På sidedækslerne stod Ernemann navnet indgraveret. Dioptersigtet, der hidtil havde været anbragt bag den store søgerlinse, var blevet flyttet til kameraets objektivplade, hvor det kunne klappes til side. Omkring gevindtet til indskrining af objektivet kom en skåleformet ring, der beskyttede Objektivet og lod det nærmest sidde lidt fordybet. Denne ring var også god at tage fat i, når man ville trække frontpladen ud.

Til Afstandsindstillingen besad objektiverne en snækkegang. Et stort udvalg af objektiver stod til rådighed, bl.a. Ernemann "Ernon", Goerz "Dagor", Carl Zeiss "Tessar" og de lysstærke Ernemann "Ernostar".

Spaltelukkeren med belysningstider fra 1/15 sek. til 1/1500 sek. må betegnes som kameraets hjerte. Indstillingen af tiden foregik ved hjælp af en knap på siden af huset. På en skala midt under søgeren kunne fotografen aflæse de nødvendige kombinationer af spaltebredde og lukker-spænding i forhold til den ønskede lukkertid.

Til udstyret hørte tre dobbeltkassetter af teaktræ med messingbeslag samt skydelåg af nysølv.

Ernemann Tropen-Heag XI.



Modellerne i format 9 x 12 og 10 x 15 vejede ca. 1,3 kg, og 13 x 18 kameraet bragte 1,9 kg på vægten.

Ovenpå kamerahuset er anbragt et rundt skilt med Zeiss Ikon navnet, fordi kameraet blev leveret derfra efter den store fusion i 1926. Men det er Heinrich Ernemann, der har fremstillet det i tidsrummet forinden.

Tropen-Heag XI 9x12 cm

Beskrivelse.

Det andet tropekamera fra Heinrich Ernemanns produktion blev præsenteret i katalog nr. 375 fra maj 1917.

I teknisk henseende svarede det til seriemodellen af HEAG XI, der var tiltænkt vor klodes tempererede regioner. Tropekameraerne derimod skulle udmærke sig ved modstands-dygtighed overfor det fugtigt-varme tropeklima og lange sørejser påvirkninger, takket være indsamlingen af mangeårige erfaringer og studier.

Tropen-Heag XI blev af Ernemann kun tilbudt i format 9 x 12 cm. Efter fusionen i 1926 overtog Zeiss Ikon AG både Tropen-Klapp og Tropen-Heag XI i salgsprogrammet for 1927. Også det sidstnævnte kamera fik påsat det runde Zeiss Ikon mærke, som viser at man havde overtaget Heinrich Ernemann restlager.

Kamerahuset kan vippes i horisontal retning. Ligesom frontklappen består det af tropesikret, højglanspoleret teaktræ. Indsatte messingvinkler og beslag stabiliserer konstruktionen. Den brune læderbælg har en længde på 29 cm til et dobbelt udtræk af objektivfronten. Denne fremtræder smukt i udførelse af messing og kan forskydes både vandret og lodret, og tilmed vippes. Desuden er fronten forsynet med vinkelsøger og libelle (vaterpas). Objektivbrættet er flot betrukket brunt læder. Skydes fronten ind og klappes fronten op, så følger søgeren og dioptrisigtet automatisk med ind.





Ernemann tilbød et større udvalg af objektiver, f.eks. Detektiv-Aplanat, Doppel-Anastigmat Vilar, Anastigmat Ernar og Ernon samt Goerz Dagor, alle med åbning 6,8 og brændvidde 135 mm. Også Zeiss Tessar 6,3/135 mm og senere Zeiss Tessar 4,5/15 cm blev tilbudt.

I den nærværende model sidder et Novar 4,5/13,5 cm uden angivelse af fabrikat. Lukkeren er en selvspændende Ernemann Chronos B med lukkertider fra 1 til 1/100 sek. samt B og T. I stedet for Ernemanns logo er dog Zeiss Ikons kendte varemærke indgraveret, formentlig for at give det indtryk, at dette firma nu er producenten.

Matskiverammen besad en aftagelig lysbeskyttelse af tropesikret læder og en indretning til autokrome optagelser. Der fandtes en trådløsertilslutning og to stativgevind til optagelser i såvel højformat som tværformat. Det smukke tropekamera havde et bæregreb i læder og vejede ca. 1,15 kg. Alt efter det valgte objektiver kostede det i 1927 mellem 235 og 326 Reichsmark.



Frontdæksel er klappet i og kameraet blevet lukket.

Medlemsorientering

Klaus-Eckard Riess / Ann Vibeke Knudsen

Referat af DFS Generalforsamling d. 23.04.2022

1. Valg af dirigent.

Bjarne Meldgaard blev valgt til dirigent og takkede for valget. Han konstaterede at generalforsamlingen var rettidigt indkaldt.

2. Formandens beretning.

Det var med stor sorg, at vi kort efter vores landsmøde i oktober 2021 modtog det triste budskab, at vores mangeårige formand Andreas Trier Mørch var død. Andreas var meget dedikeret til fotografika, - især de gamle fotografier, og han delte gerne sin entusiasme og viden med os alle. Andreas havde gennem årene skabt en stor og meget fin samling af gamle fotografier som bl.a. skribenter og foredragsholdere fik stor glæde af i form af kopier i god kvalitet.

Når vi ser på medlemsaktiviteterne i en Coronatid, er det opløftende at kunne konstatere, at vi siden i sommer har kunnet gennemføre samtlige arrangementer og mødeaftener uden aflysninger eller ud sættelser. Foredragsholderne spænder vidt i emnevalg, og det kan man læse mere om i foredragsreferaterne i Objektiv. Jeg vil dog fremhæve et helt specielt teoretisk og praktisk foredrag, nemlig Henrik Wichmanns demonstration af den gamle og besværlige vådpladeteknik – en fantastisk oplevelse, anskueliggjort ved at vore to redaktører Ann Vibeke Knudsen og Klaus-Eckard Riess blev aftaget og fremkaldt!

En forening som Dansk Fotohistorisk Selskab er ret omfattende, når man kigger

nærmere på, hvad der skal til for at holde foreningen kørende. Jeg vil derfor gerne benytte denne lejlighed til at rette en STOR TAK og ANERKENDELSE til alle frivillige der aktivt har bidraget med ord og handling:

Vi kan begynde med os selv – Tak til alle DFS' medlemmer for interesse, vidensdeling og aktivt fremmøde, og ikke mindst kontingentbetalingen, som dækker ca.80% af foreningens udgifter:

Benefice, arv.

Foredragsholdere og referenter.

Skribenter til Objektiv samt bidragsydere med gamle fotografier og billeder af kameraer mv.

Bladredaktionen med redaktører og layouter.

Annoncører i Objektiv.

Webmaster som bl.a. vedligeholder og forbedrer vores hjemmeside og forbereder møderne vest for Storebælt.

Anvisningssalgsleder, auktionarius, ”løbere”, regnskabsfolk ved anvisningssalg og skrotsalg.

Hele bestyrelsen med formand, næstformand og kasserer.

To revisorer.

Har jeg glemt nogen?

EFTERLYSNING:

Flere foredragsholdere

Flere skribenter inden for fotografika, specielt kamerasiden

Flere referenter som vil tage referater af medlemsmøderne til Objektiv

Som I kan se i vores flotte medlemsblad Objektiv har vi gennem årene nydt godt af dygtige foredragsholdere, skribenter og referenter, men vi har også trukket hårdt på flere af dem, så derfor denne henvendelse, som også skal være med til at sikre bredden og variationen i vores blad og på vores medlemsmøder.

Redaktionen. Niels-Ove Rolighed redegjorde for, at redaktionen har besluttet sig for en ny administrativ opdeling af arbejdsopgaverne. Da Klaus-Eckard Riess bliver formand for Dansk Fotohistorisk Selskab, overtager Niels-Ove det redaktionelle ansvar for Objektiv. Efterfølgende består redaktionen af Klaus-Eckard Riess, Ann Vibeke Knudsen og Niels-Ove Rolighed, som tilsammen står for bladets indhold. Klaus leverer både egne artikler og artikler skrevet af andre inden for sit område og Ann Vibeke tilsvarende inden for fotohistorien. Klaus står for sikring af foredragsholdere til møderne i København, Gerhard Ryding for foredragsholdere i billedgruppen og begge sikrer, at der tages referater. Møderne i Middelfart bestyres fortsat af Leif Johansen. Anden medlemsorientering i Objektiv løses ad hoc i samarbejde med bestyrelsen i DFS.

Webmaster, Leif Johansen gjorde opmærksom på vores hjemmeside, og slog et slag for hjemmesidens "Forum" – prøv at lukke op og gå på opdagelse der.

3. Det reviderede regnskab fremlægges / fastlæggelse af kontingent.

Jesper Bruus Pedersen gennemgik det reviderede regnskab for året 2021. Regnskabet ser fremragende ud, med et overskud på 9.187 kr. som desværre skyldes Corona-aflysninger af møder i 2021. Foregående års trend fortsætter ærgerligt nok med dalende medlemstal, således var der med udgangen af 2021, trods nye medlemmer, en nettoafgang på 14 medlemmer. Et lyspunkt er at Østerbrohallen har nedsat beløbet for lokaleleje, og det vil betyde en besparelse på ca. 10.000 kr. om året. Alt i alt må vi regne med et underskud på 25.000 kr. i 2022. Regnskabet blev godkendt.

Bestyrelsen foreslog uændret kontingent hvilket også blev godkendt.

4. Indkomne forslag.

Bestyrelsen havde modtaget et forslag fra John Chr. Mikkelsen, som selv læste sit forslag op. Forslaget vedrører foreningens økonomiske situation pga. det faldende medlemstal. Forslaget går ud på at medlemmer, der deltager i foreningens møder betaler en mødeafgift pr. deltagelse. Bestyrelsen har diskuteret forslaget, og alle var enige om, at vi ikke kan gå ind for det, af flere årsager. Bl.a. er det for upraktisk, vores kasserer har rigeligt at lave omkring anvisningssalg og skrotsalg. Bestyrelsen er også be-

kymret for om en afgift oven i egentransport og P afgifter vil medføre en nedgang i antal mødedeltagere. Medlemsmøderne øst og vest for Storebælt har en vigtig social funktion omkring vores fælles hobby. Så vi skal ikke ødelægge en funktion for at redde en anden: økonomien/bladet. Ann Vibeke har gode erfaringer med at søge tilskud til en lignende publikation fra Velux fonden, og anbefalede denne mulighed til bestyrelsen. Det indkomne forslag blev sat til afstemning og resultatet var at 3 stemte for og 24 imod.

5. Valg til bestyrelse.

Jesper Bruus Pedersen og Leif Johansen blev genvalgt til bestyrelsen. Jacob Nielsen og Niels-Ove Rolighed blev valgt som nye bestyrelsesmedlemmer. Herefter blev de to mangeårige bestyrelsesmedlemmer Leif Germann Jensen og Tune Laug takket af bestyrelsen og DFS med hhv. en boggave og en vingave.

Bestyrelsen udnævnte Leif Germann Jensen til Æresmedlem for hans godt 20-årige og ekstraordinært krævende post som anvisningssalgsleder, ledsaget af en lille tale og æresbevis i glas og ramme.

6. Valg af to revisorer.

Lars Schönberg-Hemme og Willy Thomsen blev genvalgt.

7. Eventuelt.

Bestyrelsen har fundet frem til en løsning på den vanskelige opgave med at finde en ny anvisningssalgsleder. Løsningen bliver i første omgang så enkel som mulig. Noget af den service som Leif Germann i årevis har ydet har vi måttet skære væk. Det gælder bl.a. opbevaringen af anvisningssalgsvare, - det må sælger / evt. arvinger selv stå for. Og eventuelle kommissionsbud, afhentning og afregning af købte varer må man få et andet medlem til at hjælpe sig med.

Alle DFS medlemmer kan være med - man mailer eller brev-sender blot sin liste med varer til Niels-Ove Rolighed, som herudfra sammensætter den endelige anvisningssalgssliste som han sætter i Objektiv og mailer videre til vores webmaster Leif Johansen.

Nogle medlemmer efterlyste om der var mulighed for at sende billeder med, og jeg har efterfølgende fået bekræftet at dette bliver muligt. Den fuldstændige



Den nye formand flankeret af de afdøde medlemmer af bestyrelsen.

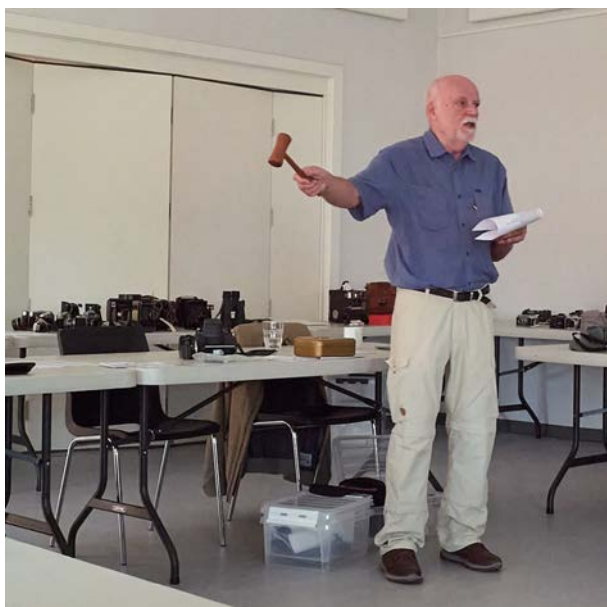

Støt står den nye auktionarius.

Lidt af udvalget til anvisningssalget.



ordlyd af den nye organisering af anvisningssalgene vil blive bragt i september nummeret af Objektiv (side 52) og på DFS' hjemmeside.

Bestyrelsen har efter generalforsamlingen konstitueret sig således:

Klaus-Eckard Riess: Formand og redaktionsmedlem.

Jesper Bruus Pedersen: Næstformand og kasserer.

Leif Johansen: Webmaster og ansvarlig for møder vest for Storebælt.

Ann Vibeke Knudsen: Bestyrelses- og redaktionsmedlem.

Jakob Nielsen: Bestyrelsesmedlem.

Niels-Ove Rolighed: Bestyrelsesmedlem og redaktør af Objektiv.

Der deltog 36 medlemmer i Generalforsamlingen.

Formandsberetning og referat ved Tune Laug.

Kommende møder

Torsdag den 15. september 2022.

En kasse med gamle fotografiske rekvisitter.

Esben Hother, kendt og afholdt forhandler af professionelt fotoudstyr, besøger os med en stor kasse fyldt med fotogrej. Det er alt muligt blandet, som han har arvet fra sin far og farfar, og som han synes er for interessant til at smide ud. Det har kun interesse for fotofolk, der går lidt op i det historiske, da der er tale om blandet litteratur og fototing. Men han vil også fortælle lidt om starten af E. Jul. Hother for snart 100 år siden, samt lidt om DFGH (Danske foto grossisters handelsforening).

Lørdag den 8. oktober 2022.

Vest for Storebælt i Middellart.

09.00 Dørene åbner.

10.00 Loppemarket starter.

11.00 **En amatør fotograf og kame-
rasamlers oplevelser.**

Anders Borg fortæller om sin egen tilgang til et liv med fotografi, kameraer og billeder.

12.00 Frokost.

13.00 Skrotsalg.

Torsdag den 20. oktober 2022.
**Brændvidde, billedvinkel
- og vore egne blå øjne.**

Jens Frederiksen tager følgende interessante spørgsmål op, sammen med os.

På et 4" x 5" kamera er en 50 mm optik en ekstrem vidvinkel, på et småbilledkamera er det et såkaldt 'normalobjektiv' og på et smalfilmskamera er det en meget kraftig tele. Til sammenligning har vores egne øjne en brændvidde på ca. 19 mm og en billedvinkel på op mod 360 grader. Men kan kamera og øje overhovedet sammenlignes?

Torsdag den 17. november 2022.
Det optiske firma C.A. Steinheil i München.

Klaus-Eckard Riess beretter om Carl August Steinheil og hans virksomhed, der blev verdensberømt for sine astronomiske og andre videnskabelige instrumenter. I Dansk Fotohistorisk Selskab er vi dog mest interesseret i, at firmaet også beskæftigede sig med fotooptik og i nogle perioder tilmed fremstillede kameraer. Med mange illustrationer føres vi igennem historien.

Lørdag den 3. december 2022.
Kl. 11-16.
Julemødet.

Østerbrohuset
Århusgade 103
2100 København Ø.

Klaus-Eckard Riess og Jakob Nielsen reklamerede for DFS på Time-Winder.

DFS på TIME WINDER.
Klaus-Eckard Riess.

Pinselørdag kørte undertegnede og Jakob Nielsen til TIME WINDER festivalen på Grønnessegaard Gods nær Hundested.

Med ret kort varsel havde vi modtaget en invitation samt to gratis billetter til at deltage, så vi kunne promovere DFS og vise noget historisk fotoudstyr. Et arrangement som TIME WINDER havde vi aldrig hørt om før. Men vi tog afsted med en lille kuffert fuld af fine gamle kameraer, og vi fandt også det omtalte fototelt, hvor to flinke unge fotografer var aktive med storformatkamera og glasplader. Én af de gutter bliver et nyt medlem i vort selskab. Vennerne fra billedgruppen færdedes i nærheden, tilmed i festlig gammeldags påklædning. Mange besøgende stak hovedet indenfor teltet, men desværre viste kun forsvindende få af dem interesse for vore gamle kameraer.

Det blev ikke anderledes pinsemandag, hvor der i det hele taget var afmatning at spore, nok på grund af regnvejret.

Den åbenbart begrænsede interesse for de historiske kameraer får én på den tanke, at samlerlidenskab med henblik til eksempelvis fotografika, frimærker, postkort eller andet tilsyneladende i dag hører de ældre generationer til.



Billedgruppen

Gerhard Ryding / Ann Vibeke Knudsen

Mødereferater

Jan Rasmussen fortalte om kilder til historien om fotograf Th. Christesen i Aabenraa.

Torsdag 24. marts 2022.
Af Per Christiansen.

Jan har jo på glimrende vis skrevet tre indlæg i Objektiv om den spændende fotograf Thomas Christesen fra Aabenraa. I aftenens foredrag kom Jan nærmere ind på, hvordan et loppefund af et billede i A4-størrelse førte til en årelang detektivopgave, der førte ham landet rundt. Billedet, som er en kollage med flere soldaterbegivenheder, havde navnet Th. Christesen tilføjet ret diskret i højre side. Opslag i Ochsners fotografleksikon (til år 1920) førte ikke til noget, da Christesen slet ikke er nævnt.

Da Christesen var fra Aabenraa, måtte det være nærliggende at besøge Museum Sønderjylland, og sandelig om der ikke var bid: flere billeder af soldater, taget af Th. Christesen, der fulgte med rundt i lejrene og boede i et telt på pladsen. Christesen tog også til Nordtyskland lige efter befrielsen i 1945 og forevige det sønderbombede land.

En anden kilde er postkortene, sendt til hjemmet af Christesen som tysk soldat under Første Verdenskrig. Christesen var dansksindet, men forældrene var tysksindede. Christesens bror døde under krigen i tysk tjeneste.

Jan fik ad omveje kontakt til Christesens datter, som boede i Helsingør. Hun kunne kun bidrage med få familiefotografier, omend de få hun havde, var ret interes-

sante. Det kongelige garnisonsbibliotek og Telegrafmuseet i Fredericia har også været kilder til mange gode oplysninger.

Christesen blev tilkendt erstatning fra Tyskland for en skade, han pådrog sig under Første Verdenskrig. Men da Aabenraa overgik til Danmark ved Genforeningen i 1920, så overgik erstatningsforpligtelsen også til Danmark. Danmark så bare anderledes på det med erstatning og mente ikke, at der skulle udbetales så meget. Christesen klagede over afgørelsen og i Invaliderrådet har Jan kunne finde sagsakterne fra dengang.

Aviser som kilde: de digitaliserede aviser på Mediestream var en god kilde til historien om Christesen. Opslag på jubilæer, navne, mm. førte til mange nye oplysninger. Et tysk feltpostbrev købt på en webauktion viste sig også at indeholde historie om Christesen, også selv om det var sendt til naboen.

Jan fortalte en anekdote om Christesen, der skulle fotografere frihedskæmpernes bortsprængning af et ”tysk” monument i dagene efter befrielsen. Sprængningen lykkedes, men man havde ikke nået at få Christesen væk. Han kom dog så vidt vides ikke noget til.

Til slut fortalte Jan om de veje, han også kunne have fulgt i opklaringen, men som han afstod fra – og det var ikke så få. Det var et meget interessant og lærerigt foredrag - tak Jan.

”Bordet rundt”

Andrew Daneman viste et fint album med interessante billeder. Han har allerede præsenteret flere af dem i Facebookgruppen ”Gruppe for history of photography”. Andrew blev opfordret til at holde et foredrag om albummet og præsentere billederne ved et senere møde. Det glæder vi os til Andrew!

Ann Vibeke Knudsen fortalte om den store samling af 5000 billeder hun købte på auktion ved Bruun Rasmussen sidste år. Hun præsenterer løbende billeder fra samlingen i Facebookgruppen, mærket samling PA/AVK. Ann Vibeke vil meget gerne vide, hvis der er nogen, der kendte til en ellers anonym billedsamler ved navn Poul Andersen. Desuden bliver de lagt på Ann Vibekes fantastiske hjemmeside Fotohistorie.com. Siden er en digital videreførelse af Ochsner's værk om Danske fotografer frem til år 1920. Nu bare med billeder, levnedforløb og kilder, der hele tiden udbygges. Det kan varmt anbefales at besøge både Facebookgruppen og Fotohistorie.com.

Ann Vibeke præsenterer også mange af Gerhard Rydings fine billeder af fotografer og andre håndværkere. Gerhards samling er en udtømmelig kilde til gode og interessante motiver. Tak Gerhard fordi vi må se med.

Andrew Daneman hjælper med at sortere Andreas Trier Mørchs store samling for at finde ud af, hvad der skal ske med samlingen.

Klaus Eckard Riess havde tre udenlandske klubblade med som selskabet får i bytte for Objektiv. Bladene solgtes til fordel for selskabet.

Russerne kom.

Torsdag 21. april 2022.

Af Tune Laug.

”Russerne kommer”!

Med dette lokalkendte udtryk indledte Ann Vibeke Knudsen sit foredrag om russernes bombardement og besættelse af Bornholm i 1945 – 1946. Der er gennem årene publiceret meget historisk materiale om denne ulykkelige begivenhed. I sit foredrag fokuserede Ann Vibeke på de ekstraordinært mange fotografier, der blev taget den gang.

Bornholmerne havde lige nået, sammen med det øvrige Danmark, at glæde sig over befrielsen d. 4., 5. og 6. maj, da det uvarslede bombardement af russerne 7. maj gik ud over de to største byer Rønne og Nexø. Ann Vibeke og hendes frivillige medarbejdere på Bornholms Museum har gennem årene indsamlet rigtig mange fotografier taget af både amatører og

professionelle, bl.a. Bornholms første pressefotograf Svend Erik Parksø. Billederne, som Ann Vibeke havde udvalgt, skildrede resultatet af russernes bombarderinger, som ramte beboelsesejendomme mv. – alt sammen bygninger uden militær betydning! 10 bornholmere og et ukendt antal tyskere døde.

Efter bombardementerne ankom russiske soldater som ”befriere” og blev på øen i 11 måneder.

Ann Vibeke fortalte om, hvordan russerne elskede at blive fotograferet og viste dagligdagsbilleder med russerne, hvoraf det fremgik, at der både var kvinder og mænd i det russiske militær. Sammenlignet med Europas øvrige, besatte lande gik den tyske og den russiske besættelse temmelig fredeligt for sig på Bornholm. Alligevel måtte følelsen af at blive glemt og overset af den danske regering og de allierede i forbindelse med bombardementerne 7.- 8. maj, have siddet dybt hos mange bornholmere. Det må have været en kæmpe lettelse, først at slippe af med den tyske værnemagt i maj 1945, og endelig også russerne 5. april 1946. Også disse begivenheder illustrerede Ann Vibeke på storskærmen.

Ann Vibeke havde sammensat denne billedhistorie af mange gode og udtryksfulde fotografier.

Der var stor spørgelyst og mange kommentarer. Flere gav udtryk for, at foredraget var uhyggeligt aktuelt. Afslutningsvis satte Klaus-Eckard Riess ord og følelser på nogle oplevelser, han kunne huske, fra da han som 6-årig bevidnede russernes indtog i hans hjemby Dresden i 1945.

Relaterede bøger:

Ernst G. Olsen: ”Bornholm besat, bombet, befriet. Ernst G. Olsens forlag 1945.

Ernst G. Olsen: ”Russerne og Bornholm. Ernst G. Olsens forlag 1947.

Ann Vibeke m.fl.: ”Bornholm i Krig”. Bornholms Museum 2000, genoptryk 2016.

Kommende møder

Torsdag 22. september.

Andrew Daneman har lovet at komme og fortælle os om sin store samling af de fantastiske, amerikanske tintypes. Men vi skal også høre lidt om kanonfotografernes ferrotypier – som tintypes hedder på dansk – og om andre danske fotografers ferrotypier, ”instantaneous” ”øjebliksfotografi” – og billige. (Vådkollodium på en tynd jernplade, intet negativ, de er derfor altid spejlvendte).

Andrew udgav i 2007 en bog med nogle af sine bedste tintypes. Han kalder bogen: ”Not on your tintype” - og fortæller at han elsker udtrykket, men stadig er lidt usikker på betydningen! De amerikanske tintypes er noget særligt, de er uhøjtidelige, sjove, måske lidt frække – eller en umiddelbar dokumentation af hverdagen, hvad enten det er personer, miljøer, huse etc.

Desværre har vi ikke den type fotografiske jernplader i Danmark, ordet ferrotypi dækker meget godt, at det her ”blot” drejer sig om hurtige og billige portrætter, taget på en markedsplads (kanon-fotografen), i Tivoli (også en slags kanonfotograf) eller hos nogle få fotografer i Danmark.

Torsdag 27. oktober.

Lennart Weber holder foredrag om fotopostkortene, deres historie og kulturhistoriske værdi.

Fotopostkort har fået stigende opmærksomhed.

Blandt postkortsamlere kan man spore en stigende interesse for de fotografiske postkort samt de professionelle fotografers indflydelse på postkortenes motiver og kvalitet. Det er der flere gode grunde til. Fotopostkortene har en særlig kvalitet, og glæden ved et postkort øges, hvis man kan stedfæste motivet og knytte fotografens navn til postkortet.

Andrew Daneman: Hestevogn i ”det vilde vesten”.



Det har i en del år været en vedholdende opfattelse, at fotopostkortene først kom i brug i Danmark fra 1911, men det kan rimelig let dokumenteres, at vi i hvert fald skal tilbage til 1907. Der findes desuden et utal af fotopostkort, som har været anvendt tidligere, og måske er de ældste fotopostkort fra 1900-1902.

Den historiske brug af fotopostkort er et emne, som har optaget Lennart Weber en del år. Men

også den kulturhistoriske betydning af fotopostkort spiller en vigtig rolle. Postkortet var menigmands nemme adgang til den fotografiske verden, i en tid, hvor aviser og ugeblade kun i yderst begrænset omfang bragte fotografiske illustrationer. Desuden var det omkring 1900 stadig en relativ dyr fornøjelse at gæste en fotograf eller selv optage fotografier.



Et af Lennart Webers dejlige fotopostkort. Hvor det er taget? Ja, måske ved DU det?

Torsdag 24. november.

Poul E. Faarvang fortæller om sin samling af marinebilleder.

”Til fotografen i marineuniform”.

Efter 17 måneder i marinen fra 1964 til 1966 begyndte jeg at samle maritime blankvåben (sabler og vagtdolke). Men i forbindelse med en byttehandel fik jeg en skotøjsæske fyldt med gamle fotos af danske søofficerer og menige. Fine, detaljerede billeder – som jo er velegnede til at understøtte en våbensamling – men det kom reelt til at betyde, at jeg blev marinefotosamler!

Min fotosamling består af portrætter af alt dansk marinepersonel fra søværnet samt billeder af skibe og installationer. For at begrænse samlingen, har jeg valgt tiden fra 1840 til og med Første Verdenskrig. Det er den periode, hvor både fotografiet og marinens våben, uniformer og skibe udviklede sig rigtigt meget - og fotografiet er den bedste dokumentation.

Kvaliteten af fotografierne er meget væsentlig for mig, for det er de små detaljer, der er vigtige. Jeg har selvfølgelig nogle favoritbilleder, bl.a. et daguerreotypi fra

1848 samt nogle fantastiske officers- og underofficersportrætter. Desuden nogle sjove, lidt skæve, men autentiske optagelser, hvor udfordringen ligger i at identificere person og tid.

Jeg er mangeårigt medlem af marinehistorisk selskab/orlogsmuseets venner og vi er også en gruppe venner/samlere, der mødes hver tirsdag og diskuterer vores interesse - men gruppen skrumper, bl.a. pga. medlemmernes alder.



Marinefotograf J. Danielsen: Mandskabet på skruekanonbåden Hauch omkring 1890.



Kaptajnen er vist ikke helt tilfreds med sine sømænds udskjelser.
- eller vil han bare gerne være fjerde mand?

Bog- og udstillingsomtale

Ann Vibeke Knudsen / Klaus-Eckard Riess

Primar-Cameras.

Das Sammlerbuch.

Hartmut Thiele.

Hartmut Thiele har forfattet en omfattende bog på hele 131 sider om de berømte Primar og Primarflex kameraer fra Görlitz. Vi læser om familiens Bentzins historie fra grundlæggelsen af "Werkstatt für photographische Apparate" i 1889 over den påtvungne nationalisering i 1945 til indstillingen af produktionen i 1953.

Hovedparten af bogen udgøres af de utallige kameraers beskrivelser og illustrationer. Man erfarer, at det beskyttede navn Primar allerede dukkede op i 1905. Tilmed kan det overraske, at nogle kameramodeller blev fremstillet næsten uforandret over årtier. Bentzin forsynede de fleste af dem med sine egne spalte-lukkere. Rullefilms- og klapkameraer blev udstyret med tilkøbte centrallukkere. Tabellerne sidst i bogen formidler en god oversigt over alle forskellige kameramodeller samt over de leverede objektiver.

Privattryk, pris € 24,80

Bogen kan bestilles hos:

Hartmut Thiele

Herterichstr. 83, D-81477 München

Tlf. +49 89 79 81 05

Email: thiele.hartmut@t-online.de

Louisiana Museum Humlebæk.

Tysklad 1920-erne – Neue Sachlichkeit.

14.10.22 – 19.2.23.

Som udstilling i udstillingen vises et stort udvalg af den tyske **fotograf August Sanders** (1876-194) livsværk "Menschen des 20. Jahrhunderts" (Mennesker i det 20. århundrede). Sander påbegyndte det i 1919 med en ambition om at skabe en encyklopædisk og komperativ dokumentation.

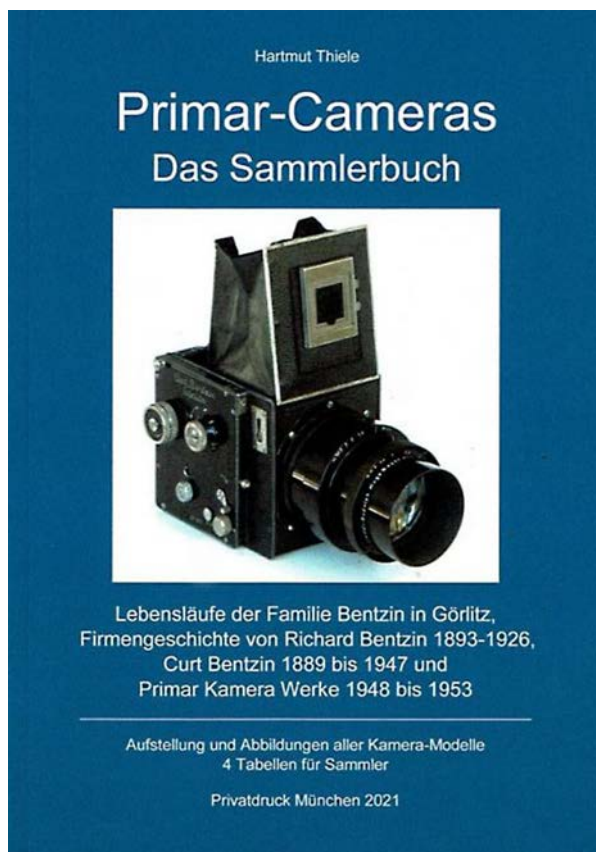

August Sander portrætterede såvel fremtrædende som anonyme tyskere fra alle samfundslag i en enkel og nøgtern billedstil, der på eksemplarisk vis skildrer markante 'typer' for samtidig at lade individet træde i karakter. Det monumentale billedatlas bestående af over 600 sort-hvide fotografier udgør i sin helhed et enestående gruppeportræt af det tyske samfund under Weimarrrepublikken og er en klassiker i europæisk kunst- og fotografihistorie.

(Tekst Louisiana Museum Humlebæk)

Øverst næste side:

Et af August Sanders portrætter.



”Askov i fotografi”

Ny udstilling 2022 - 2023 på Museet Sønderсков, Sønderсковgårdvej 2, Brørup.

I udstillingen kan man gå på opdagelse i Askov og på Askov Højskole, som det så ud for 100 år siden.

Museet fortæller:

”Udstillingen er baseret på en samling af glaspladenegativer, der er utrolig skarpe. Derfor har vi kunnet skalere små fotos op i stor størrelse, så man nu kan se alle de små detaljer, man ikke kunne se før! Vi har fået trykt billederne i stort format, så man kan komme helt tæt på fortidens Askov!

I udstillingen kan man se et lille udvalg af mange, mange billeder. I nogle tilfælde kender vi de portrætterede personer og steder - andre gange kun enkelte personer. Men uanset om de er kendte eller ukendte, så har de alle været en del af det samfund, der voksede op omkring Askov Højskole i slutningen af 1800-tallet og det tidlige 1900-tal.”

De mange, originale glasnegativer findes på Vejen Lokalarkiv, og også de gamle protokoller, der fulgte med.

Museet Sønderсковgård - midt i Vejen Kommune - er åbent tirsdag til søndag: 11.00 - 16.00.

Udstilling om Askov og Askov Højskole. Foto Museet Sønderсков.





1888



*Højskoleliv.
Øverst: Ungdom.
Nederst: Havana Band.
Fra Museet Sønderkov/Vejen Lokalarkiv.*

Mødekalender - 2022

Andet halvår 2022

Medlemsmøder:

- Torsdag 15. september: Esben Hother viser sine mange gamle fotorekvisitter og fortæller om dem.
- Lørdag 8. oktober: Middelfart - En amatør fotograf og kamerasamlers oplevelser. Ved Anders Borg.
- Torsdag 20. oktober: Fotograf Jens Frederiksen fortæller noget om brændvidde, billedplan, billedvinkel, eller måske mere dækkende "Kameraets øje - og menneskets".
- Torsdag 17. november: Klaus-Eckard Riess holder foredrag om Steinheil Optik i München.
- Lørdag 3. december: Julemøde, med loppesalg og anvisningssalg. OBS! Kl. 11-16.

Billedgruppen:

- Torsdag 22. september: Andrew Daneman kommer og viser os nogle af sine amerikanske tintypes - og vi skal også se lidt om kanonfotografernes ferrotypier.
- Torsdag 27. oktober: Lennart Weber vil fortælle os om fotopostkortene, deres historie og kulturhistoriske værdi.
- Torsdag 24. november: Poul E. Faarvang fortæller om sin samling af marinebilleder.

Første halvår 2023

Medlemsmøder:

- Torsdag 19. januar: Klaus-Eckard Riess holder foredrag om Emile Zola som fotograf.
- Lørdag 4. februar: Møde i Middelfart.
- Torsdag 16. februar: Iselin Herman fortæller om sit billedsyn: 'Det flydende moment fikseret'.
- Torsdag 16. marts: Svend Erik Nørklit underholder om sine 30 år i fotobranchen.
- Lørdag 22. april: Middelfart - Landsmøde.

Billedgruppen:

- Torsdag 26. januar: Olaf Hermansen, fotos af og fortællinger om "den sidste sporvogn i København".
- Torsdag 23. februar: Leif Germann Jensen, "Hvordan en interesse for at fotografere kan blive til en større samling af fotografika, bl.a. en samling af tissue stereocards".
- Torsdag 23. marts: Ann Vibeke Knudsen om nogle af de ældste, danske topografiske billeder, vådkollodium på papir.

Møder i København afholdes i Østerbrohuset, Århusgade 103, 2100 København Ø, kl. 19.30.
Lokalet er åbent kl. 18-22.
Møder i Middelfart afholdes i Østergades Forsamlingshus, Østergade 33, 5500 Middelfart.

Organisering af anvisningssalget i Dansk Fotohistorisk Selskab (DFS).

Niels-Ove Rolighed (NOR) står for udarbejdelse af listerne til anvisningssalget.

01. Sælger skal selv beskrive sine varer.
(Beskrivelsen skal kunne stå på én linje og må ikke indeholde en tilstandsbetegnelse).
02. Sælger skal selv angive en evt. minimumspris.
03. Sælger sender en liste med emnerne til NOR.
(Se *Objektiv* næstsidste side for NORs e-mail og postadresse).
04. NOR lægger sælgers varer ind i DFSs liste og giver emnerne et løbenummer.
05. NOR sender nummereringen tilbage til sælger, der sætter numrene på sine varer.
06. Sælger sørger for, at de nummererede varer er til stede ved anvisningssalget.
07. Sælger skal sørge for at evt. usolgte emner bliver afhentet.
08. Såfremt sælger ikke selv er til stede ved anvisningssalget, må sælger have en repræsentant, der kan tage imod provenuet, eller anvise en konto, som DFSs kasserer kan overføre pengene til.
09. Hverken DFS eller NOR kan påtage sig at opbevare anvisningssalgsvarer.
10. Ved dødsbo kan 2 medlemmer af DFS evt. foretage en vurdering af emnerne, men sælger må selv opbevare dem og bringe dem til anvisningssalget, jf. ovenstående regler.
11. Deadline for indlevering af lister følger deadline for resten af bladets indhold.
12. Leif Johansen har indvilget i at lægge anvisningssalgslisten på foreningens hjemmeside. Sammen med beskrivelsen kan der lægges et billede af emnet. Billedet sendes også til NOR sammen med beskrivelsen.
13. I øvrigt gælder disse regler for anvisningssalg:
*Anvisningssalgseffekterne sælges som beset, og DFS påtager sig intet ansvar for eventuelle fejl og mangler eller evt. anført tilstandsbetegnelse. Køber og sælger erlægges hver 12,5 % til DFS. Der afregnes kontant på stedet med såvel køber som sælger. Den, der afgiver bud for tredjemand, hæfter for budet.
DFS kan **ikke** påtage sig kommissionskøb. Et medlem, der ikke selv kan deltage ved anvisningssalget må aftale med et deltagende medlem om evt. køb.*

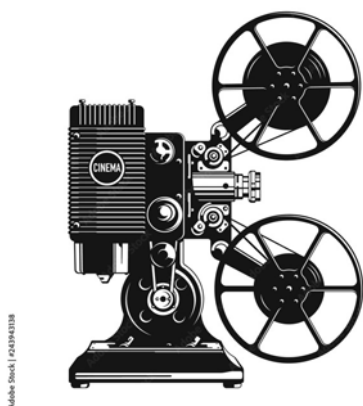

Er du interesseret i historie om levende billeder - smalfilm video - vil jeg gerne have et praj. Det drejer sig om, der eventuelt skal være en lille selvstændig underside på vores hjemmeside for dette område. Du behøver blot at meddele mig dette med et "ja". Svar i Forum, send mig en mail eller ring/SMS til mig.

Leif Johansen, webmaster.

Anvisningssalgslisten til lørdag, d. 23.04.22 i Middelfart

Anvisningssalgseffekterne sælges som beset, og Dansk Fotohistorisk Selskab påtager sig intet ansvar for eventuelle fejl og mangler og den anførte tilstandsbeskrivelse. Køber og sælger erklærer hver 12,5% til D.F.S. Der afregnes kontant på stedet med såvel køber som sælger. Kredit gives kun til medlemmer, der har lagt kommissionsbud. Kommissionsbud accepteres kun, hvis køber selv arrangerer afhentning. Den, der afgiver bud for tredjemand, hæfter for budet. Medlemmer kan indsende bud pr. telefon og e-mail til:

Leif Germann Jensen
tlf. 30617145 - e-mail: leif.gj@mail.dk
Kommissionsbud modtages indtil 2 døgn før anvisningssalget.

Nr.	Beskrivelse	Limit	H.slag
1	Phillips 7" LCD PhotoFrame (i org. emballage)	30	
2	Kodak Retina IIc (type 021), m. Heligon-C, f.2/50 (fremtræk defekt)	80	
3	Rodenstock Retina-Heligon-C f.4/80 teleforsats	70	
4	Kodak Retina IIc (type 020), m. Heligon C f.2,8/50 og BT	80	
5	Kodak Retina IIc (type 020), m. Xenon C, f.2,8/50	50	
6	Kodak Retinette II (type160), m. Anastigmat f.3,5/5cm. og Compur	100	
7	Kodak Retina I (type 118), m. Xenar f.3,5/5cm. og Compur	300	
8	Altix IV, m. Trioplan f.2,9/50 og Prontor -SVS	120	
9	Olympus OM40 Program, m. Zuiko Auto-S, f.1,8/50 og brugsanvisning	170	
10	ZENIT 12 XP, m. Helios-44M-4, f. 2/58 og BT	120	
11	Asahi Pentax K2, m. SMC-Pentaxf.1,4/50 og BT	270	
12	Asahi Pentax vinkelsøger med etui	110	
13	Carl Zeiss Jena Sonnar f.4/13,5cm. (tele til Contax)	110	
14	2 stk. Meyer-objektiver til Exa/Exakta: Domiplan f.2,8/50 og Primotar f.3,5/50	80	
15	Miranda Sensomat RE, m. Auto Miranda 2,8/50 + Auto Mirand 2,8/135	100	
16	3 Schneider-objektiver til Aka/Akarelle: Xenar 2,8/50 + Xenon 2/50 + Tele-Xenar 3,8/75	110	
17	Topcon Wink Mirror S, m. Topcor 2/53 og Topcor 4/135 og BT	120	
18	Kershaw Raven (6x9 bakelit foldekamera fra 1947, som nyt)	160	
19	Ihagee Exa 500, m. Jena T f.2,8/50 og brugsanv.	60	
20	Nikkormat FTN, m. Zoom-Nikkor f.3,5/43-86mm	320	
21	Vivitar Macro Focusing Zoom f.4/80-200mm + Vivitar mellemringssæt, (til Nikon)	50	
22	Carl Zeiss V Werra I (E), m. Jena T f.2,8/50 og Werralux lysmåler	330	
23	Rollei A 26 med C 26 flash, ladeaggregat og brugsanvisning	50	
24	Blyantspidser formgivet som TLR-kamera	150	
25	Polaroid Land Camera Model J66 (fra 1961-63)	50	
26	Polaroid Macro 5 SLR	100	
27	Keramisksparebøsse (Picolette-kamera kopi)	50	
28	Leitz Tripode bordstativ, m. Leitz kuglehoved	500	-
29	Leitz FODIS afstandsmåler, sort, m. org. læderetui	500	500
30	Leitz APD00 selvudløser, i rød Leitz æske	500	500
31	Nikon F repro kameraholder m. finjustering	140	
32	Minox EC med blitz, i gaveæske, med brugsanvisning	170	
33	Sammenklappelig teaterkikkert "Licht", rød, made in Japan	50	
34	Kodak Retina Naheinstellgerät (komplet med linse N1 og N11, i etui)	60	
35	Nikon vintage kikkert 7x21mm, med taske	220	
36	Kodak Retina Ia, m. BT og PRIX-lysmåler	50	
37	"Dansk Fotografihistorie" (Gyldendal, 462 sider)	70	
38	Minoltina 8 smalfilmsoptager	10	
39	View-Master stereobetrager og View-Master monoprojektor samt 4 "hjul"	50	
40	Polaroid SX-70, sonarversion sort	650	
41	Contax II, m. Tessar 3,5/5cm (sløv lukker)	300	
42	Tidligt EXA (1951-52), m. Meritar f.2,9/50 og Trioplan f.2,8/100	550	
43	Kodak 35 Rangefinder, m. Anastigmat Special f.3,5/50	200	
44	Kodak Retina IIc (type 020), m. Xenon f.2,8/50, nærdstillingssæt og BT	400	
45	Kodak Retina Automatic III (type 039)	100	
46	Kodak Retinette IB (type 045), m. Rodenstock Reomar f.2,8/50	80	
47	Kodak Vollenda 620 m. Anastigmat f. 4,5/10,5 + Kodak No1 Pocket Junior	150	
48	Exakta VX500, m. Domiplan f.2,8/50 og Jena f.4/135	80	

Anvisningssalgslisten til lørdag, d. 23.04.22 i Middelfart

Anvisningssalgseffekterne sælges som beset, og Dansk Fotohistorisk Selskab påtager sig intet ansvar for eventuelle fejl og mangler og den anførte tilstandsbeskrivelse. Køber og sælger erklærer hver 12,5% til D.F.S. Der afregnes kontant på stedet med såvel køber som sælger. Kredit gives kun til medlemmer, der har lagt kommissionsbud. Kommissionsbud accepteres kun, hvis køber selv arrangerer afhentning. Den, der afgiver bud for tredjemand, hæfter for budet. Medlemmer kan indsende bud pr. telefon og e-mail til:

Leif Germann Jensen
tlf. 30617145 - e-mail: leif.gj@mail.dk

Nr.	Beskrivelse	Limit	H.slag
49	Stor måleup		160
50	2 Lysbilledprojektorer: Minolta Mini 44 + Unoskop (m. Voigtlander objektiv)	OK	50
51	Sony Cybershot DSC-RX100, m. Vario Sonnar 10,4-37,1		300
52	2 stk. 9x12 pladekameraer: Ernemann Heag I og Contessa Nettel		150
53	EXA I, m. Meritar f.2,9/50		50
54	Pentax 12x50 4.2" kikkert i org. taske		170
55	4 stereobilleder: 2 fra Grønland (Alb. Schou jun), 2 Elfelt (nr.1220 og nr.1886)		320
56	5 stereobilleder: 2 københavnermotiver (Budtz Müller), 3 Keystone View Comp.		120
57	5 stereobilleder fra P. Fangel, Carl Schreiber, H. Hansen, H. Andersen og H. P. Jensen		100
58	4 tissue-stereobilleder: 2 fra fotografer i Paris og 2 fra ukendte fotografer		100
59	5 stereobilleder med Elfelts bademotiver (nr. 1388, 1976, 1980, 2392 og 4722)		340
60	5 stereobilleder med Elfelts bademotiver (nr. 818, 1974, 5089, 5090 og 6171)		350
61	Digitalt spionkamera i kuglepen, m. manual og kabel, (ubrugt)		90
62	Flykamera (U.S. Army Air Force) med filmkassette		50
63	"AMATEUR" magasin-kamera med 12 pladeholdere (ca. 9x12 cm.)		400
64	Pentax Auto 110 udstyr i org. æske (lille version)		500
65	Kodak No2 Beau Brownie / brun-sort		100
66	Glanz Micro T-M kikkertoptik med etui og manual		130
67	Super Wide forsatsobjektiv (0,42x) med etui og manual		20
68	Ikarex 35, + løst prisme		260
69	Agfa Flexilette TLR		120
70	FED Stereo (35mm kamera) med manual		450
71	Olympus Pen-EE		50
72	Trækamera med messingoptik, roterende hulblænde og to kassetter	600	600
73	Minolta SRT101 (sort), m. MD Rokkor f.1,7/50		220
74	Contax 139 Quartz (Yashica), m. Yashica Lens ML f.1,9/50		100
75	Zorki 1d (leica II kopi), m. Industar-22 f.3,5/50		420
76	Taxona (VEB Zeiss Ikon), m. Jena Tessar f.3,5/37,5		300
77	Contaflex 126, m. Tessar f.2,8/45		150
78	Contax D (VEB Zeiss Ikon), m. Jena Tessar f.2,8/50		200
79	Exakta Varex VX, m. Jena T f.2,8/50		180
80	Minolta SR-7, m. Auto Rokkor PF f.1,4/58 og BT		120
81	Retina II (type 142), m. Retina-Xenon f.2,8/5cm		160
82	Practica VF, m. Domiplan automatic lens f.2,8/50		50
83	Olympus 2N, m. G.Zuiko Auto-S f.1,4/50		500
84	Nikon F-501, m. AF Nikkor f.1,8/50		200
85	Nikkormat FT2, m. Nikkor-HC Auto f.2/50		340
86	Kiev-4 (Contax III kopi), m. Jupiter-8M f.2/5cm		220
87	Jupiter-12 f.2,8/35 i etui		180
88	Kiev 2,8-13,5cm universalsøger i etui		380
89	Zeiss Ikon Contax Ila, m. Jupiter-8M f.2/53 og org. BT		400
90	Zeiss Ikon Contax Ilaa, m. Zeiss Opton Sonnar f.2/50		1700
91	Rollei 35 (Singapore), m. Tessar f.3,5/40		500
92	Leica II (fake, guld, svastika og slangeskind), m. fake Elmar guld f.3,5/50 og BT		450
93	Canon Lens FL 3,5/19mm R	1.800	-
94	Canon Lens FL 3,5/19mm + org søger + taske + Canon converter B (til Leica M)	2.000	2000
95	Zeiss Ikon Bob (510/2), m. Nettar Anastigmat 7,7/105 (1934-41) 6x9 på 620 film		50
96	Zeiss Ikon Super Ikonta II (523/2) 1952-57 m. Opton Tessar 3,5/105, Synchr.-Compur, 120 film	1.350	-

Anvisningssalget 23.04.2022 i Middelfart

REGNSKAB:

Hammerslag i alt:

21.530,00 kr.

Heraf til DFS:

Benefice salg, lot 1-7 og 35-40:

1.760,00 kr.

Plus salær 12.5% fra køber:

220,00 kr.

Benefice i alt:

1.980,00 kr.

Salær for restbeløb, 25% af 19.770,00:

4.942,50 kr.

I alt til DFS:

6.922,50 kr.

Deadline
for indlevering
af stof til Objektiv

April
1. marts

September
1. juli

December
1. november

NJAL FOTO

Njalsgade 22. Tlf.: 3254-5590
www.njalfoto.dk



Goecker for shooters

www.goecker.dk

Butik i København: Hejrevej 37 - 2400 København NV
Butik i Aarhus: Sindalsvej 37 - 8240 Risskov
Tlf: 3582 1100

Bestyrelse & Redaktion

Bestyrelse

Formand

Klaus-Eckard Riess
Opnæsgård 53, 2.tv
2970 Hørsholm
Tlf.: 4586 6810
klauseckardriess583@gmail.com

Web-master & møder vest for Storebælt

Leif Johansen
H.C. Andersens Vej 7
6100 Haderslev
Tlf.: 7452 6038
leif@dagnyleif-johansen.dk

Bestyrelsesmedlem

Jakob Nielsen
Bybækterrasserne 161B
3520 Farum
Tlf.: 4495 5868
jakobdnielsen@gmail.com

Kasserer/næstformand:

Jesper Bruus Pedersen
Overgaden oven Vandet 82, 1.tv
1415 København K.
Tlf.: 2172 4202
jesperbruus@gmail.com

Bestyrelsesmedlem

Ann Vibeke Knudsen
Vimmelskaftet 2
3700 Rønne
Tlf.: 2619 0735
annvibekeknudsen@gmail.com

Bestyrelsesmedlem

Niels-Ove Rolighed
Peder Munks Vej 81
9300 Sæby
Tlf.: 6061 6699
nor@kanok.dk

Redaktion

Artikler, møder, referater

Klaus-Eckard Riess
Opnæsgård 53, 2.tv
2970 Hørsholm
Tlf.: 4586 6810
klauseckardriess583@gmail.com

Billedgruppen, møder, referater

Ann Vibeke Knudsen
Vimmelskaftet 2
3700 Rønne
Tlf.: 2619 0735
annvibekeknudsen@gmail.com

Layout, koordinator, ansvarshavende

Niels-Ove Rolighed
Peder Munks Vej 81
9300 Sæby
Tlf.: 6061 6699
nor@kanok.dk

Møder i København & Middelfart

København

Den 3. torsdag i månederne september-marts kl. 19:30.
Østerbrohuset, Århusgade 103, 2100 København Ø.

Middelfart

Møder i april, september/oktober og januar/februar.
Østergades Forsamlingshus, Østergade 33, 5500 Middelfart.

Medlemsskab

Anvisningssalg

afholdes ved generalforsamlingen i Middelfart i april, og i København i december.

Anvisningssalgsbetingelser

Henv.: Niels-Ove Rolighed.

Tilmelding af fotografika senest

1. marts og 1. november.

Medlemskab af DFS er obligatorisk for deltagelse i anvisningssalg.

Sælger og køber betaler hver 12,5% i salær til DFS.

Loppemarkeder

afholdes normalt i forbindelse med alle medlemsmøder.

Kontingent

Danmark kr. 400.-.

Udland kr. 500.-.

Netbank: Konto nr. 1551 1506447.

SWIFT-BIC: DABADKKK.

IBAN: DK35 30000001 5064 47.

Medlemsperiode

1. januar til 31. december.

Indbetalingskort udsendes i december.

Indmeldelse pr. 1/10-31/12 kr. 100,-
Objektiv udsendes i april, september og november.

Adresseændring eller udmeldelse:

Henvendelse til kassereren.

Æresmedlemmer

John Philipp, Svenn Hugo,
Klaus-Eckard Riess,
Leif Germann Jensen

Objektiv

Objektiv udsendes kun til medlemmer af DFS og forhandles ikke kommercielt.

Redaktionen gør opmærksom på, at artikler ikke nødvendigvis afspejler foreningens holdning.

Indsendt materiale er underlagt bladets layout.

Alle rettigheder forbeholdes. Mekanisk, fotografisk eller anden gengivelse af skriftet, samt dele deraf, er kun tilladt efter skriftlig tilladelse fra Dansk Fotohistorisk Selskab.

No part of this publication may be reproduced in any form without permission in writing from DFS.

Web-site:

www.objektiv.dk

Copyright 2022.

ISBN 0107-6329.

For a few of the illustrations, it has not been possible to locate the legal copyright holder. Any infringement of copyright whatsoever is not intended. All legal claims in this respect will be honoured as if an authorization to use the illustrations had already been obtained.

Tryk: Strandbygaard Grafisk a/s,
Trykkerivej 2, 6900 Skjern.



BOUTIQUE
Copenhagen

