



C.P. Goerz

Icarex

Landskabsfotograf Busch

Kine-Exacta

Skuespillere var et samleområde

ELFELT  
Fot.

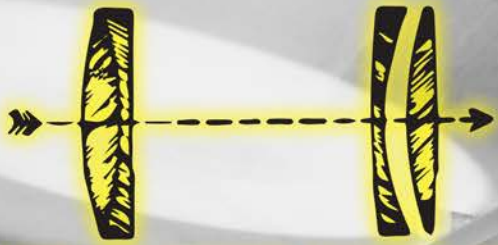

ONE OF MANY CAMERAS  
· København ·

SÆLG DINE GAMLE KAMERAER  
TIL ONE OF MANY CAMERAS  
SÅ DE KAN FÅ ET NYT LIV

- VI GIVER DE BEDSTE PRISER!



PRIN  
\*DELUXE M  
13x18cm  
18x24cm

TOP 10

DET INTERNATIONALE  
MAGASIN "DIGITAL FOTO"  
NÆVNER OS SOM ENESTE  
DANSKE BUTIK!

FOTOBUTIKKER

VI DRØMMER OM AT BESØGE

3 ONE OF MANY CAMERAS  
DANMARK

Næste gang, du skal ud at rejse, må du ikke snyde dig selv for nogle af verdens **mest interessante fotobutikker**. Her er vores liste over de kamerabutikker, vi helst vil lægge vejen forbi.

I en lille kælderbutik midt i København ligger denne alternative forretning, der handler med nyt, men især brugt udstyr i stort set alle afskyninger. Så mangler du et storformatkamera eller et objektiv til et Leica-kamera, er det her stedet, og så er der et stort udvalg af analoge filmtyper. Et af de mange kameraer, du kan se i butikken, er i øvrigt Danmarks største, som en af butikens bagmænd selv har bygget. De har også et fadølslanæg.



FIND DEN HER:  
Gråbrødretorv 4,  
København

RING ELLER SKRIV TIL OS  
ELLER KIG NED I BUTIKKEN  
ONE OF MANY CAMERAS  
GRÅBRØDRE TORV 4, KBH K  
TELEFON 3514 72 58

EMAIL: [CONTACT@ONEOFMANYCAMERAS.COM](mailto:CONTACT@ONEOFMANYCAMERAS.COM)

\*\*\*VI MANGLER ALTID ROLLEIFLEX, LEICA,  
CONTAX, HASSELBLAD, MAMIYA ETC. \*\*\*

# Indhold

- 5      Optische Anstalt C.P. Goerz i Berlin  
*Lawrence J. Gubas*
- 12     Leif Johansens fine Icarex samling  
*Klaus-Eckard Riess*
- 19     Landskabsfotograf Busch  
*1. del*  
*Ann Vibeke Knudsen*
- 25     Kine-Exacta  
*Klaus-Eckard Riess*
- 28     Skuespillere var et samleområde  
*Lennart Weber*
- 33     Bog- & Udstillingsomtale  
*Ann Vibeke Knudsen*
- 39     Billedgruppen  
*Gerhard Ryding / Ann Vibeke Knudsen*
- 45     Medlemsorientering  
*Ann Vibeke Knudsen*
- 50     Mødekalender
- 51     Anvisningsalg

## Forside

*Peter Elfelts fine foto af Anna Larssen. Hun var i flere årtier en stor stjerne, men pludselig forlod hun scenen og blev missionær for en af datidens frikirker.*

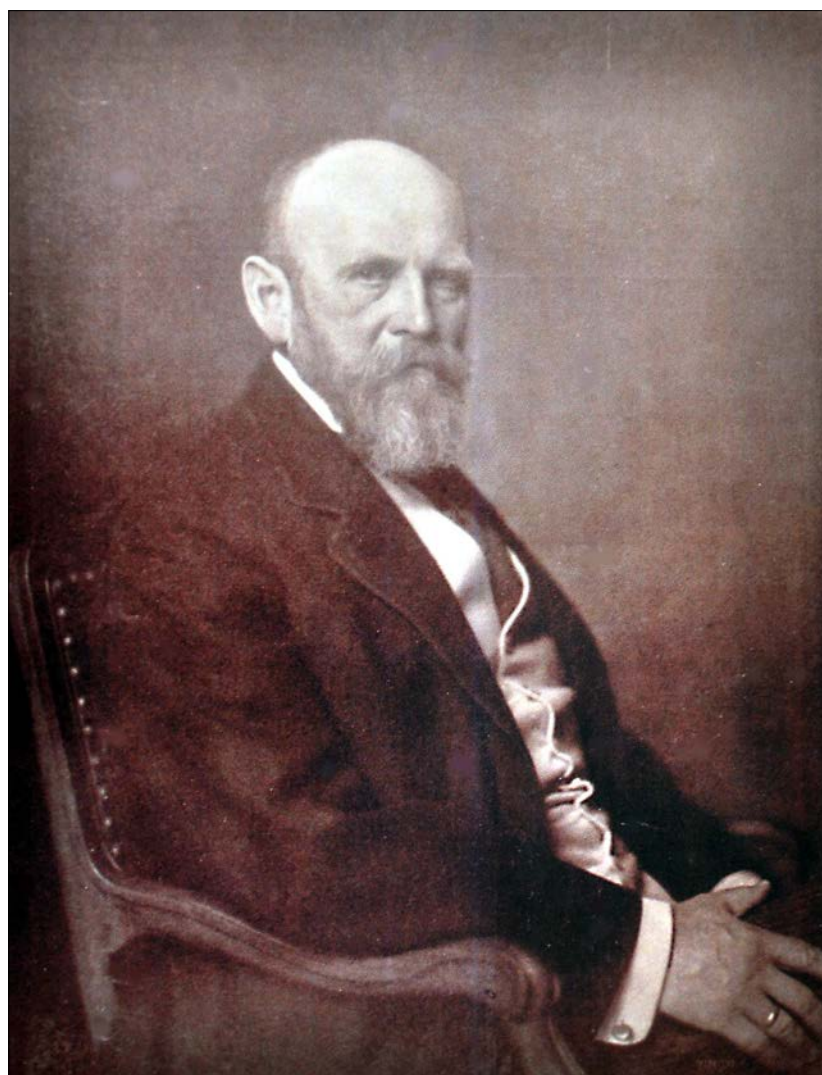

*Carl Paul Goerz, 1854 - 1923.*

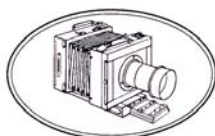

# Optische Anstalt C.P. Goerz i Berlin

*Lawrence J. Gubas*

*Oversat og redigeret af Klaus-Eckard Riess.*

C.P. Goerz i Berlin var nok det mest komplekse af de firmaer, som i 1926 slår sig sammen til at danne Zeiss Ikon AG. I mange henseender kunne virksomheden betragtes som en stor konkurrent til Carl Zeiss i Jena, idet det ligeledes var en optisk fabrik, der fremstillede fotografiske objektiver, prisme-kikkerter, rif-fel-kikkerter, brilleglas, teleskoper, medicinsk udstyr, videnskabelige instrumenter og andet opto-mekanisk udstyr.

Carl Paul Goerz blev født den 21. juli 1854 i Berlin. I en alder af 17 år begyndte han en treårig uddannelse som teknisk sælger hos Emil Busch i Rathenow. Kun tyve år gammel tog han til Paris, hvor han endte som mindre partner i det anerkendte firma Eugen Kraus og tilegnede sig megen viden om den optiske branche. 1886 vendte han tilbage til Berlin og grundlagde i en alder af 32 år sin egen forretning. I starten forhandlede han matematisk værktøj samt tegneapparater, inden han gik over til salg af kameraer. Med overtagelsen af værkstedet F.A. Hintze i 1888 blev han kameraproducent og etablerede sig 1890 i Berlin-Friedenau som Optische Anstalt C.P. Goerz. Allerede 1888 fik han ansat ingeniøren Carl Moser (1858-1892) og optikeren Karl Hertel til udvikling af egne objektiver, der hurtigt kom til at indtage en fremtrædende plads. Det var tiden før de anastigmatiske objektiver (også kaldet aplanater), som fik navnene Paraplanat (1888) og Lynkeioskop (1890). Moser fandt ud af at forbedre disse objektivers konstruktioner med nye glastyper fra Schott i Jena.

Goerz havde det store held at stifte bekendtskab med Ottomar Anschütz fra Lissa i Polen (se Objektiv nr. 134). Anschütz var en mand

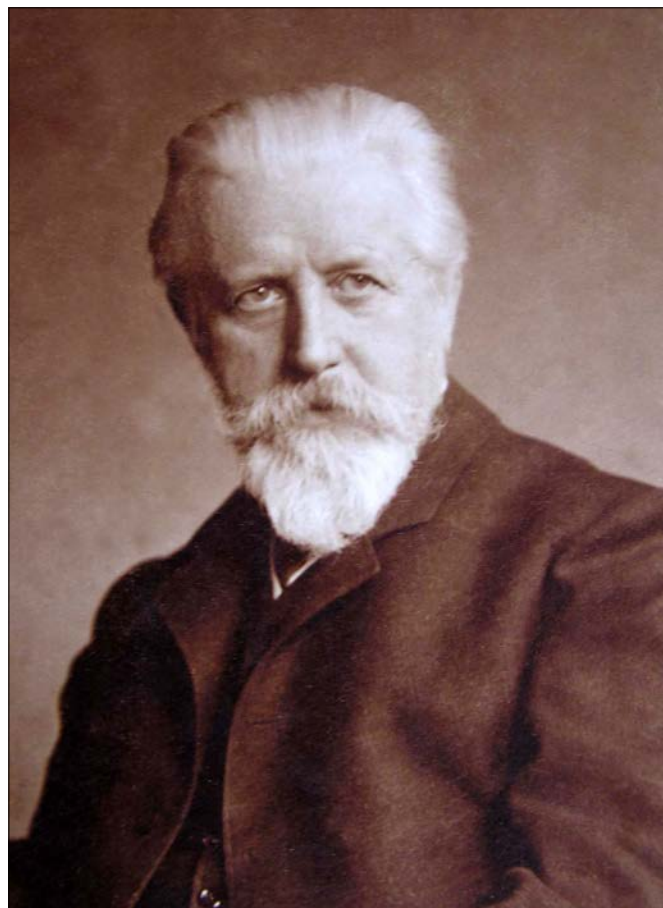

*Ottomar Anschütz, 1846 - 1907.*

fra den sidste halvdel af det 19. århundrede med fingrene i forskellige teknologier og på samme tid en indflydelsesrig og dygtig fotograf. Ved sine forsøg med seriekoblede kameraer hørte han til pionererne i udviklingen af de bevægelige billeder. Hans Tachyscope, på tysk kaldet Schnellseher, kunne vise sekvenser af bevægelige billeder til et mindre publikum, dvs. en slags forgænger til filmen i biografen.



*Anschütz-Handkamera Stereo, 1889.*

*Anschütz-Handkamera, 1889.*



Anschütz udviklede et kamera med sin egen dengang enestående opfindelse, der senere blev kendt som spaltelukkeren. Han optog serier af galoperende heste eller flyvende fugle, som vi også kender dem fra Eadward J. Muybridge's tilsvarende fotografiske eksperimenter. I en hel række år holdt Anschütz sin opfindelse hemmelig og benyttede den kun i sit eget fotografiske arbejde. 1889 fik han dog omsider patenteret opfindelsen, i Schweiz fik det Patent nr. 966 og i Tyskland nr. 49919.

Efter at enkelte forretningseventyr var mislykkedes for ham, tog Anschütz still-fotografiet op igen og opfandt og fremstillede nogle bemærkelsesværdige håndkameraer, der senere blev produceret under hans licens af vennen Carl Paul Goerz. Ifølge deres aftale fik Goerz lov til at sælge kameraerne uden for Berlin under sit nye firmas varemærke, mens de i selve Berlin bar handelsnavnet Anschütz. Den nye spaltelukker kunne indstilles på forskellige belysningstider, men helt usædvanligt var det, at den tillod en korteste tid på 1/1000 sekund.

Ottomar Anschütz underviste kejser Wilhelms familie i at fotografere, men han hjalp også amatør fotograferne i et stort studio i Berlin.

Den ledende objektivkonstruktør hos Goerz var Carl Moser. Han havde været uddannet i firmaet Carl Bamberg i Berlin. Moser døde i den unge alder af 34 år og blev efterfulgt af Emil von Hoegh, som også havde arbejdet for Bamberg. Med sig bragte von Hoegh et dobbelt anastigmat objektiv, han helt privat havde udviklet, og som blev et førende produkt for virksomheden C.P. Goerz. Det markedsførtes under navnet Dagor, hvilket står for Double Anastigmat GOerz, og fik stor betydning i de følgende mange år.

C.P. Goerz formåede at udvikle sig parallelt med Carl Zeiss ved at fremstille en prisme-kikkert, som ikke var meget forskellig fra Ernst Abbes patent. Og mens firmaet først og fremmest blev kendt igennem Goerz Anschütz kameraet, kunne den meget aktive optiske udviklingsafdeling tilbyde store serier af forskellige fotografiske objektiver, sådan som Hypergon, Artar, Tenaxiar, Tenastigmat, Hy-par, Hycon, Certar, Gotar, Frontar, Dialyt, Syntor, Celor, Kalostigmat, Paraplanat, Choroscop, Lynkeioscop og Dogmar, såvel som det legendariske Dagor. På trods af at man selv fremstillede forskellige kameraer, fremhævede katalogerne i starten mest de andre kamerafabrikker, som anvendte objektiverne fra Goerz.

Det var C.P. Goerz' specialitet at fremstille kameraer med "rouleau-lukker", som en spaltelukker kaldtes dengang, samt at fronten var monteret på foldelige stivere og bælg. Efter at Ottomar Anschütz døde i 1907 blev mange af disse kameraer solgt under navnet "Ango", hvilket er en kombination af Anschütz og GOerz.

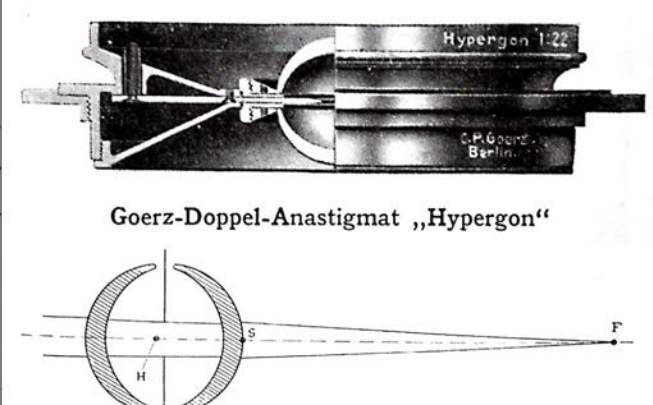

**Goerz-Doppel-Anastigmat „Hypergon“**

Brennweite mm	Fassung mit Sternblende			Fassung ohne Sternblende		
	Für Plattenformat cm	Telegrammwort	Preis K.	Für Plattenformat cm	Telegrammwort	Preis K.
60	13×18	Hydrat	144.—	9×12	Hias	126.—
75	18×24	Hyla	162.—	12×16	Hiebe	146.—
90	24×30	Hymne	174.—	15×20	Hilde	158.—
120	30×40	Hyperbel	204.—	18×24	Himmel	180.—
150	40×50	Hyperian	240.—	24×30	Hinten	204.—
200	60×70	Hyrta	300.—	30×40	Hippe	264.—



*Goerz-Anschütz Box, 1890.*

*Goerz-Doppel-Anastigmat "Hypergon".  
Brændvidder fra 60 mm til 200 mm.*



*Elegant Goerz-Anschütz Stereokamera beklædt med slangeskind.*

Typisk for denne type af kameraer er kontrolknapperne på siden af kamerahuset, fordi de tidlige spaltelukkere krævede mere end et kontrolelement til at få indstillet lukkertiden. Det drejede sig om indstilling af spaltebredden og af lukker-gardinernes hastighed. Før 1905 skulle afstanden mellem de to gardiner endnu reguleres direkte igennem billedåbningen. På den modsatte side af kamerahuset var som regel et håndgreb anbragt. Senere kunne man tillige få både refleks og stereo modeller.

Andre produkter fra Goerz var meteorologiske og æronautiske instrumenter, såvel som kikkerter, reproduktionsobjektiver, våbensigter m.m.. I 1903 blev afdelingen for militærop-tik grundlagt, som hurtigt udviklede sig til verdens største af slagsen. En anden stor succes var fremstillingen af videnskabelige teleskoper.

Allerede 1895 startede Goerz en filial i New York, der begyndte en selvstændig produktion i 1902, og i 1905 kom til at hedde C.P. Goerz American Optical Co. Dette foretagende fortsatte med at fungere uafhængigt indtil 1972. Før første verdenskrig koopererede mange store virksomheder med Goerz. Rochester Optical Co. anvendte Goerz objektiver for sit Snappa Camera i 1902, Kodak for sit No. 3 Folding Pocket Kodak i 1901, og så tidligt som i 1893 fik Ross i London en licens til at fremstille Dagor dobbel-anastigmat objektiver. Muligvis er nogle af disse forbindelser blevet indledt uden om venskabet og partnerskabet med Ottomar Anschütz. Firmaet Goerz åbnede også salgskontorer og produktions- og reparationsværksteder i Paris (1893), London (1899), New York (1902), St. Petersburg (1905), og i Riga, Pressburg og Wien (1909).

Virksomheden voksede sig stor fra C.P. Goerz med en enkel ung lærling i 1886 til mere end 100 ansatte i 1893 og videre til 2500 ansatte i 1911. Som en forudsigelse til hvad, der var i vente, blev det til 10.000 be-

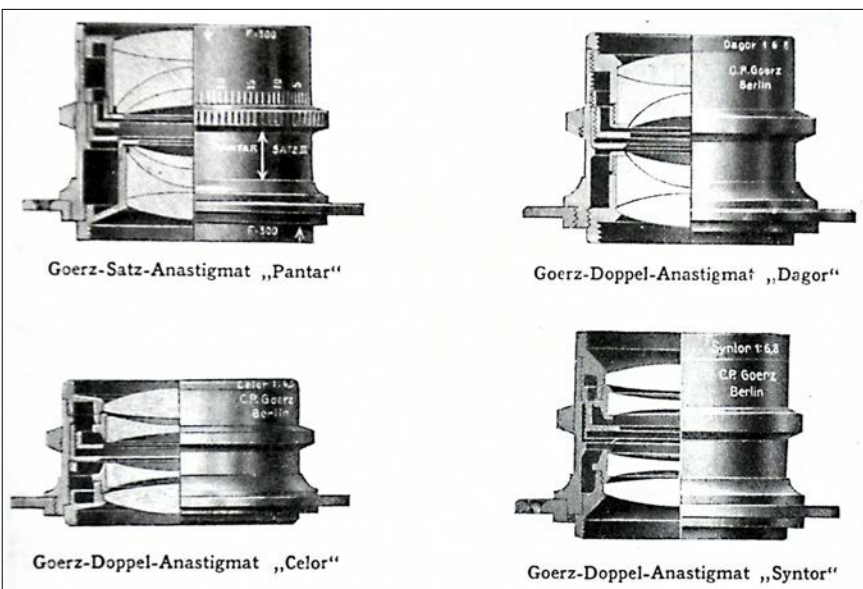

*4 objektiver: Pantar, Dagor, Celor, Syntor.*





*Goerz-Anschütz Klapp-Kamera Ango, 1906.*



*Goerz Moment Magazine Camera Tenax, 1890.*

*Goerz Stereo-Pocket-Tenax, 1912.*



skæftigede i 1917, takket være store militære kontrakter. Goerz havde forudset muligheden for store gevinster fra salget af instrumenter til militære formål, så hans ingeniører blev sat til at konstruere kikkerter, teleskoper, afstandsmålere og sigteudstyr med videre. Han kom til at udvide arealet af virksomheden, samt anskaffe specielt udstyr og maskiner, og han brugte mange penge på ansættelse og uddannelse af dygtige medarbejdere.

Dog forudså han ikke de store problemer, hvis krigen skulle ende med Tyskland på den tabende side. Den effektive tyske våbenproduktion var så frygtet i slutningen af første verdenskrig, at Versailles Traktaten nærmest forbød den fremtidige produktion af alle slags våben indenfor Tysklands grænser. Nu sad Goerz på et stort overskud af plads og havde desuden alt for mange ansatte, til at han kunne beholde dem på lønninglisten. Efterhånden som



de finansielle problemer tog til, og ikke mindst på grund af den horrible inflation i 1920'erne, kom C.P. Goerz ud i alvorlige problemer. Han døde i 1923. Kort efter tog de nye tyske myndigheder initiativ til at konsolidere fotoindustrien.



Optische Anstalt  
**C. P. Goerz**  
Berlin-Friedenau.

**Goerz'**  
**Doppel-Anastigmat**



Serie III F: 7,7  
Lichtstarkes Universal-Objektiv  
für alle Zwecke der Photographie.

Serie IV F: 11  
Lichtstarkes Reproductions-Objektiv.

**Goerz-Anschütz' Moment-Klapp-Apparat**  
für Formate 6 1/4 x 9, 9 x 12, 13 x 18 cm u. Stereoskop,  
für schnellste Momentaufnahmen bis 1/1000 Sekunde.

Neu.



Neu.

**Goerz' Photo-Stereo-Binocle**  
verringert in sich:

1. Opernglas mit 2 1/2 facher Vergrößerung.
2. Feldstecher mit 3 1/2 facher Vergrößerung.
3. Photographische Camera für einfache und stereoskopische Zeit- und Moment-Aufnahmen im Format 4 1/2 x 5 cm.

Hauptvertriebs-Öber Objektiv- und Apparate-kontrollen.



# Optische Anstalt C. P. Goerz,

## Berlin-Schöneberg.





### Goerz-Anschütz-<sup>a</sup> Moment- Klapp-Apparat.<sup>f</sup>



**Vorzüglicher Taschen-Apparat. für Radfahrer besonders geeignet.**

**Besondere Vorzüge:** Geringer Umfang und Gewicht, daher in der Tasche zu tragen, bestes Objektiv. Formate 9,5×12, 12×16<sup>1</sup>/<sub>2</sub>, 13×18 cm und Stereoskop.

☛ **Zu beziehen durch alle Handlungen photographischer Artikel.** ☛

Ausführliche Beschreibung, sowie Hauptpreisverzeichnis über photographische Objektive (Goerz' Doppel-Anastigmat, Lynkeioskope etc.), photogr. Apparate etc. wird auf Wunsch kostenfrei versandt.

707a

*Øverst side 10:  
Reflex-Jagd-Ango med teleobjektiv 1:7  
f=480 mm, 1909.*

Den 1. oktober 1925 bekendtgjorde firmaerne Ica, Contessa Nettel og C.P. Goerz deres beslutning om en sammenslutning. Som beskrevet var især C.P. Goerz i en slem situation, fordi man også havde mistet sine udenlandske filialer.

Goerz besad et dygtigt hold af optiske designere, der konstant opgraderede firmaets store familie af objektiver. Carl Zeiss derimod forfulgte det klare mål, at bringe denne organisation under sin kontrol. Da Zeiss leverede alle objektiver til Ica og også var en væsentlig leverandør til andre firmaer, havde det en særlig interesse i at opnå de samme fordelagtige forhold til det nydannede Zeiss Ikon AG. Som et resultat af disse bestræbelser blev derfor optikafdelingen hos C.P. Goerz lukket.

*Goerz Photo-Stereo-Binocle, 1899.*

Zeiss var dog interesseret i forskellige objektiv konstruktioner, men kun en enkel objektivdesigner blev overtaget. Hans navn var Robert Richter, og det var ham, der skulle sørge for overgang og tilpasning. Produktionen af kikkerter blev ligeledes opslugt af Carl Zeiss.

Siden 1910 havde Goerz arbejdet sammen med firmaet Hahn i Kassel om fremstilling af sikkerhedssystemer og låse. Denne afdeling fik lov at forblive i Berlin, på samme måde som afdelingen for lyssystemer, reflektorer, specielle barometre og medicinsk udstyr. Den lille teleskop afdeling blev derimod flyttet fra C.P. Goerz til Jena. Kamerasektionen måtte nøjes med fremstillingen af de simple Box Tengor kameraer.

Kort sagt, Carl Zeiss fik bortelimineret sin mest aktive konkurrent på markedet for fotografiske objektiver og for kikkerter.

Kilde:

© Lawrence J. Gubas:  
"Zeiss and Photography", 2000.

# Leif Johansens fine Icarex samling

*Klaus-Eckard Riess*

Det lyder utroligt, men er så sandt som det er sagt, at jeg den 05.02.2022 i Middelfart for første gang kom til at holde et Icaflex kamera i min hånd. I tidernes morgen havde jeg ellers selv været ansat nogle år hos Zeiss Ikon og har sidenhen beskæftiget mig meget med historien.

Sammen med Contaflex 126 hører Icaflexerne til de sidste kameraserier, som Zeiss Ikon bragte på markedet, inden nøglen blev drejet om i 1971. Carl Zeiss i Oberkochen ønskede simpelthen ikke mere at punge ud til det store underskud i kameraproduktionen.

Icarex kameraerne kendetegnes af det typisk kantede Zeiss Ikon design, og navnet er ligeledes karakteristisk for firmaet i Stuttgart. Men i virkeligheden er der tale om et Voigtländer produkt, udviklet af den dygtige konstruktør Walter Swarofsky. Ham kan man læse om i Bernd K. Otto's gode artikler i Objektiv nr. 160 og nr. 161.

Som tidligere nævnt, købte Carl Zeiss i 1956 Voigtländers store aktiebeholdning af farmakonzernen Schering. Generaldirektør Küpenbender holdt en stor tale ved Voigtländers 200 års jubilæum i oktober samme år i Braunschweig og lovede gyldne tider, samarbejde og fælles udvikling. Intet af det blev til virkelighed. Firmaerne kørte videre i deres eget løb, men Voigtländer måtte forpligte sig til at forelægge hver nyudvikling hos Zeiss-bosserne.

Efter at disse af hensyn til deres nye Contarex i 1959 havde underkendt Voigtländers sensationelle Prototyp 132, fik Walter Swarofsky i 1962 til opgave at konstruere et SLR-systemkamera, beregnet for den menige forbruger. Prisen skulle holdes nede på beskedne 398 DM. Resultatet blev det formskønne, afrundede Bessaflex. Men heller ikke dette



pæne kamera fandt nåde for Zeiss-bossernes øjne og blev beordret i den nederste skrivebordskuffe.





Voigtlander Bessaflex, 1962

Omkring 1965 oplevede både Zeiss Ikon AG og Voigtlander en betydelig nedgang i omsætningen. Årsagen var, at stadig flere innovative og billigere japanske produkter kom på fotohandlernes hylder. Som et modtræk besluttede de ansvarlige managere sig langt om længe til en sammenslutning og et samarbejde, ved i 1966 at danne "Zeiss Ikon-Voigt-länder Vertriebsgesellschaft mbH".

Det gik hurtigt op for lederne, at man manglede et SLR-systemkamera i programmet, når der ses bort fra det eksklusive og vanvittigt dyre Contarex. Da der ikke var tid til at udvikle et nyt kamera, kom man Walter Swarofskys fire år gamle Bessaflex i hu, som straks blev gravet frem fra gemmerne. Dog behagede kameraets nydelige, afrundede stil ikke de konservative Zeiss-folk. Bessaflexens teknik måtte absolut proppes ind i Zeiss Ikons typisk briketagtige outfit. Og da Bessanavnet også mindede alt for meget om Voigtlander, overvejede man først at kalde kameraet "Contaflex Standard", for til sidst at komme frem til den udmærkede betegnelse "Icarex".

På Photokina 1966 blev Icarex 35 præsentret for publikummet. Men først fra april 1967 kunne kameraet leveres til fotohandlerne, med både skakt- og prismesøger. Som standard objektiv stod valget mellem det 3-linsede Color-Pantar 2,8/50 mm, Zeiss Tessar 2,8/50 mm eller Voigtlander Ultron 1,8/50 mm. Objektivudskiftningen sker via en stikbajonet. Spaltelukkeren, der er i slægt med Exakta, Praktica og Edixa Reflex, byder på indstillingerne B samt 1/2 til 1/1000 sekund. Spejlet klapper på plads efter eksposeringen.

**Zwei Asse ... in einer Hand**

ZEISS IKON und VOIGTLÄNDER haben sich zusammengetan. Wenn zwei der bedeutendsten Kamerawerke der Welt gemeinsam fertigen, forschen, entwickeln, dann ist das die beste Garantie dafür, daß Kameras, Objektive, Projektoren und Zubehör zum Besten gehören, was es auf dem Weltmarkt gibt. Für den Fotofreund bringt der Zusammenschluß einen sofort greifbaren Nutzen: Die erfolgreichen Modelle beider Werke wurden in einem geschlossenen, übersichtlichen Programm zusammengefaßt. So bietet ZEISS IKON — VOIGTLÄNDER heute und in Zukunft

**Das goldene Programm**

**Nyt ZEISS systemkamera fra kr. 764**  
NB. Også udskifteligt SÖGER-system!

Her er en virkelig nyhed: I en prisklasse, der hovedsageligt kun omfatter afstøve kameraer, lancerer Zeiss et systemkamera med ekstra stort variationsprogram. Mens gængse systemkameraer i mellemprisklassen kun har objektivudskiftning, omfatter system Icarex 35 foruden en stadig øget objektivserie også en række perfekte søgere, hvilket giver stærkt udvidet anvendelighed. I serien indgår i dag 6 søgermuligheder og 5 kvalitets-objektiver i de mest anvendelige brændvidder med normalobjektiverne Tessar (5-falkobjekt) og Color-Pantar. Systemet udvides snart med en prismesøger med indbygget CDS strålegangsmåler. DATA: Spaltelukker 1/2-1/1000 sek. & B. Synkronisering X og M. Tælleværk med autom. nulstilling. Selvdioser. Dybteskarpbeds-

kontrol. Spring-backspejl. Hurtigoptrek. Lukkerindikator. Filmindikator. Fremfæringsindikator. Bælgdystyr og forstøpselinsler giver mulighed for optagebet i indtil 3 x forstørrelse af f. eks. blomster, mønter, dyr.

**ZEISS IKON VOIGTLÄNDER**  
— fordi optikken er så god



Det nye Icarex 35, 1966.



Objektiverne skiftes i en stikbajonetfatning.



I januar 1968 kom en prismesøger med indbygget TTL-belysningsmåler til. Desværre er den ikke koblet med kameraets tidsindstilling og kræver desuden måling ved arbejdsblenden. Med denne påsiddende måler bærer kameraet navnet Icarex 35 CS. Finishen fremtræder flot og gedigen.

Solid og velfungerende er også det mere kompakte Icarex 35 S, som kom på markedet i juli 1968. Kameraets mekanisme er den velkendte, men på denne model er prismesøgeren og TTL-

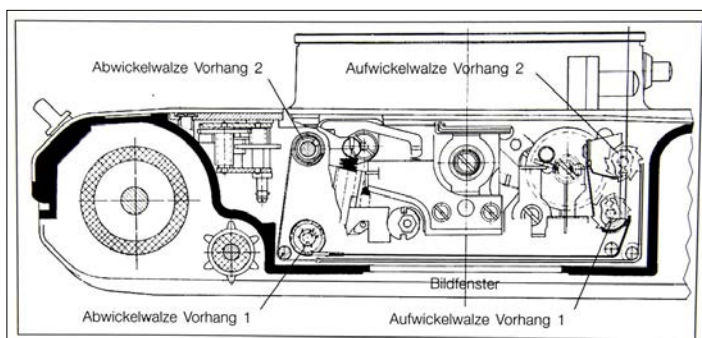

Tegning af spaltelukkeren set fra bunden af kameraet.



Kameraet set fra oven. Nok måler belysningsmåleren *Through The Lens*, men den fordrer arbejdsblenden, og der er ingen kobling til tids- og blænderindstilling.

Icarex 35 GS er et pænt kamera med en flot finish.

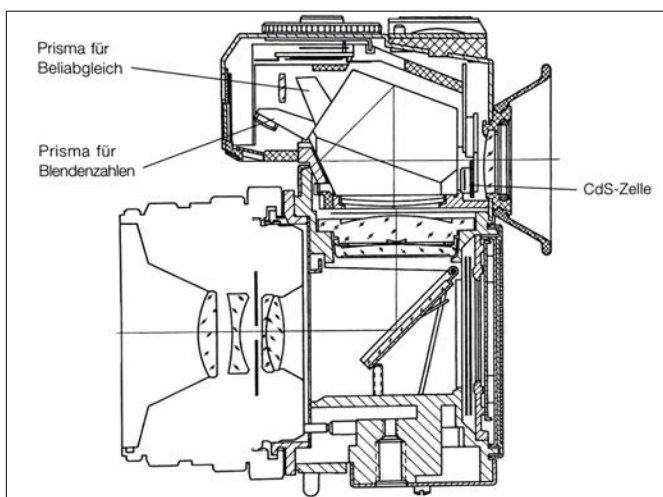

*Et imponerende tværsnit af Icaflex 35 GS*



*Man kan godt se slægtskabet mellem de to kameraer. Indtil 1970 holdt Nikon fast ved det typisk kantede design, som de overtog, da man kopierede Zeiss Ikon's Contax i 1948.*

belysningsmåleren fast indbygget og koblet med både tid og blænde. Men desværre kræver målingen stadig et tryk på palen til arbejdsblænden. På dette område er Zeiss Ikon/Voigtländer stadig nogle år bagud i forhold til de japanske konkurrenter.



*Icarex 35 S er et smukt, solidt og velfungerende kamera. Eneste manko er belysningsmålingen ved arbejdsblænden.*



*Photomic T til Nikon F kom på markedet i 1965. Den var selvfølgelig koblet til både lukkertid og blænde og måler TTL ved fuld blænderåbning. På billedet ses Photomic FTn fra 1969.*



*Fra november 1969 kunne Icarex kameraerne leveres med 42 mm objektivgevind. Huse-  
ne var kendetegnet ved et TM (thread  
mount) på fronten.*



*Igen gør det af Contax arvede slægtskab i  
formgivningen sig gældende. Nikkormat FT  
kom på markedet i 1965. Belysningsmåling  
ved fuld blænderåbning er en selvfølge.*

Da adskillige forbrugere åbenbart udtrykte et ønske om at kunne anvende nogle af de mange objektiver med 42 mm gevind, som fand-

tes på markedet, kom Zeiss Ikon/Voigtländer kravet i møde ved at lancere en Icarex TM serie med skruefatning (thread mount).

Dette hjalp dog ikke på helhedsbilledet, fordi koncernen dermed fik i alt seks inkompatible objektivtilslutninger på programmet. Årsagen, som skyldtes mangel på godt samarbejde mellem Zeiss Ikon og Voigtländer igennem tiden, var med til at Carl Zeiss ledelsen i Oberkochen ikke længere ville acceptere det store underskud på kamerafabrikationen.

På et bestyrelsesmøde den 28. oktober 1970 besluttede man derfor at indstille produktionen i 1971 hos Zeiss Ikon's Contessa-Werk i Stuttgart. Af den nye Icarex model Zeiss Ikon SL 706 (internt kaldt Contaflex TM) med TTL-måling ved fuld åben blænde, nåede man dog endnu at fremstille mellem 8.000 og 10.000 eksemplarer.

*Zeiss Ikon sidste model SL 706. Bemærk pa-  
len i objektivtilslutningen, der aftaster den  
indstillede blænderåbning.*





Året efter, den 4. august 1971, kom bestyrelsen til den samme triste beslutning angående en afvikling af produktionen hos Voigtländer i Braunschweig.

Firmaet og største delen af medarbejderne blev overtaget af Rollei, som fra 1974 af solgte SL 706 som Voigtländer VSL 1. Kameraerne blev stort set fremstillet af Rollei fabrikken i Singapore og for det meste leveret med sort lakering.

1975 begyndte man hos Rollei at udvikle Voigtländer VSL 2 med en belyningsautomatik, der kunne styre lukkertiderne trinløst mellem 4 sekunder og 1/1000.



*Voigtländer VSL 1, 1974 – 1978.*

*Voigtländer VSL 2, 1976 - 1978.*



Derpå fulgte Rolleiflex SL 35M ligeledes med belysningautomatik og åben blændemåling, men i et nyt og afrundet design. Det blev Rolleiflex fabrikens sidste kamera med Icaflex-teknikken indeni.

Vi kan takke Leifs samlerlyst for kendskabet til denne spændende kamerarække, der danner afslutningen på en epoke.

#### Kilder

Kamerabilleder Leif Johansen og Klaus-Eckard Riess (2 stk.),  
Claus Prochnow "Voigtländer Report 2", Lindemanns Verlag.  
Bernd K. Otto "Carl Zeiss Kamera-Register 1902 – 2012", Verlag Rudolf Hillebrand.



Rolleiflex SL 35 M, det sidste kamera med Walter Swarofskys lukkerkonstruktion, 1975 – 1979.

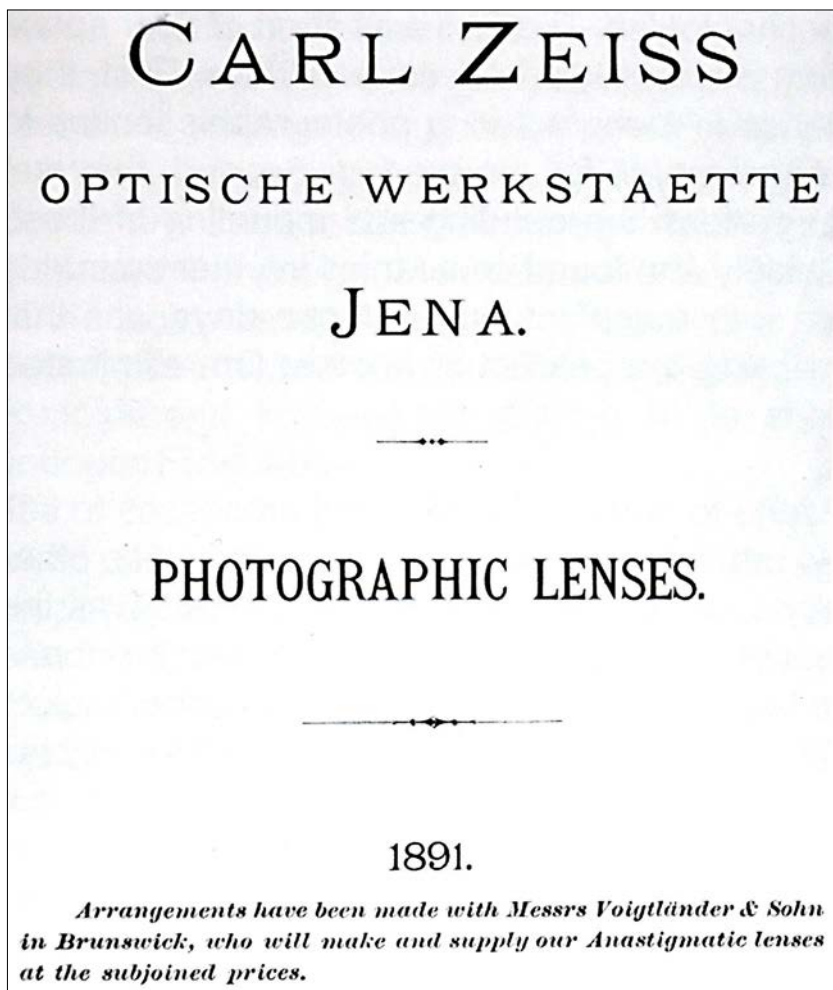

Måske lidt overraskende: Allerede i 1891 havde Carl Zeiss og Voigtländer en aftale.

# Landskabsfotograf Busch

1. del.

*Ann Vibeke Knudsen*



*Havnebugten i Rønne med kanoner og badeanstalt. Man aner svagt til venstre for kirken, at der arbejdes på Rønnes nye fyrtårn i 1880. Fotografens yngste søn er kravlet op på den nærmeste kanon. Ham kan vi finde på flere af prospekterne fra Bornholm, og det var en slags signatur for Busch, at han benyttede en af sine sønner som "målestok" på sine fotografier. Yngstesønnen her hed Johannes Herluf Busch og var født i Næstved 1871.*

En sommerdag, den 4. juli 1880, ankom Johan Frederik Busch med dampskibet Skandia til Rønne (I). Med sig havde han en yngre slægtning, Jensine Johanne Marie Dyrhauge, hun var 24 år gammel, og sin yngste søn, Johannes Herluf Busch, blot ni år gammel. Selskabet havde også en lille hund med sig, den tilhørte Johanne Marie.

Busch selv var da 54 år gammel og havde en lang karriere bag sig. Han var både maleruddannet på Kunstakademiet og en dygtig og anerkendt fotograf. Han havde fotograferet landskaber - og portrætter - nu skulle han fotograferer Bornholms seværdigheder. Med sig havde han et stort kamera med stativ, det fornødne antal glasplader, nødvendigt grej og en mængde kemi for at kunne præparere glaspladerne og gøre dem lysfølsomme - samt et mørkekammer, som formentlig bestod af et telt, et bord og en skammel, for den gang skulle negativerne gøres klar lige inden optagelsen og fremkaldes med det samme, så den hinde - af vådkollodium - med lysfølsom kemi, som Busch havde benyttet hele sit liv, ikke tørrede ud (II). Det var en stor oppakning, foruden de rejsendes ekstra tøj og andre fornødenheder. Vi forestiller os, at det hele var pakket omhyggeligt i nogle trækasser, og at Busch allerede hjemmefra havde fået lavet aftale, både med en vognmand, der med et hestekøretøj kunne transportere selskabet og mørkekammeret rundt på Bornholm, og at der var truffet aftale om overnatning forskellige steder på Øen. Fotografen har også fået udstukket en bestemt rute, så han vidste præcis, hvilke motiver han skulle fotograferer. Vi

I  
Iflg. Bornholms Avis 6. juli ankom en "Busch" fra København 4. juli 1880. Om det faktisk var maleren og fotografen Busch, melder avisen ikke noget om, heller om hans følgeskab, frk. Dyrhauge og hans søn, men da der var en del dækspassagerer med båden, kan de have været imellem der.

II  
De tørre plader, som ikke krævede samtidig forberedelse og var lettere at håndtere, men nok ikke af samme kvalitet som de ældre vådkollodiumplader, var fremme på det tidspunkt, men mon ikke Busch benyttede samme teknik, som han havde gjort i de tyve år, han havde været fotograf.

kan forstille os, at han benyttede sin "kollega", maler, fotograf og senere museumsinspektør på Nationalmuseet, Peter Haubergs vejviser: "Bornholm i Text og Billeder af P. Hauberg". Den var udkommet året før, i 1879.

Dampskibet ankom til Rønne, og her ventede vognmanden på selskabet og fik anbragt bagagen, så der også var plads til fotografen, hans lille søn og den unge slægtning. Og den lille hvide hund. Det var sommer og dejligt vejr. Turen kunne begynde (III).

### Et bornholmsk prospektalbum

Jeg har takket være Andreas Trier Mørck erhvervet den allerfineste, røde mappe med "Bornholm" i guldtryk, indeholdende 18 gamle fotografier af nogle af Bornholms største seværdigheder. Andreas mente, at et sådant klenodie ville jeg kunne få glæde af. Og mon ikke. Tak Andreas!

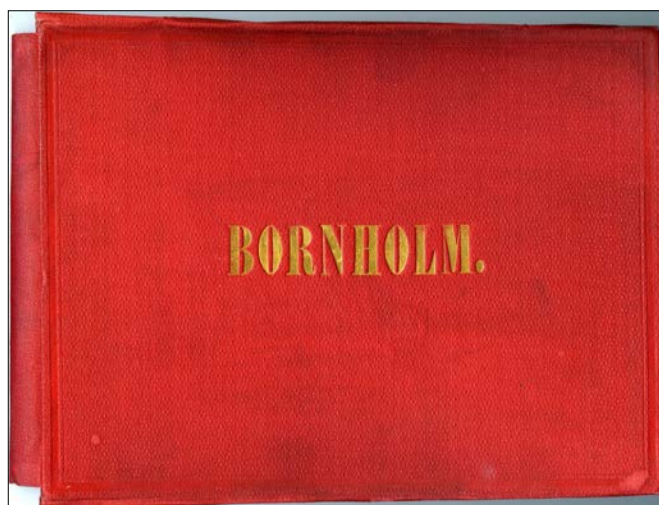

*Et fornemt album i rød lærredsindbinding med "Bornholm" i guldtryk på forsiden. Indeholdende 18 prospekter med bornholmske motiver, 10x14 cm, monteret på fortrykt karton, 15x21 cm. Albummet blev i sin tid fundet af Andreas Trier Mørck, men overladt til undertegnede til granskning og undersøgelse.*

III  
Denne indledning er min tolkning af historien på Bornholm, ud fra det man kan se på Busch's billeder. Jeg har ikke kunnet finde kilder, fx avisnotitser eller andet, der med sikkerhed fortæller om fotografens besøg på Bornholm. Men vi må tro, at han besøgte Bornholm 1880.

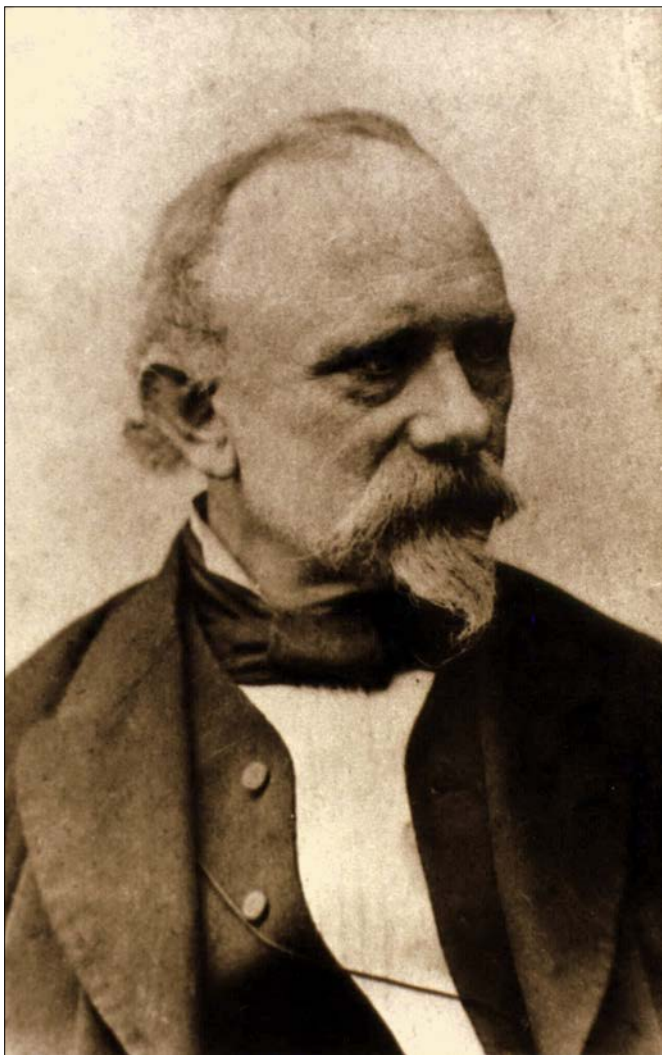

Billederne er fotograferet af en af vore bedste, tidlige fotografer, Johan Frederik Busch, monteret på karton og forsynet med trykte tekster. Men hvornår billederne er taget, melder mappen ikke noget om (IV). Men mon ikke billederne kan afsløre det?

Busch (v) og hans selskab er nu ankommet til Rønne, hvor den da lille, beskedne Sankt Nikolaj Kirke tronedede over byen og fortalte, hvor lille byen faktisk var dengang. Måske er Busch's første billede taget af Rønne fra Kandedalen - med forladekanonerne i forgrunden - og herfra kunne man dengang få et godt indtryk af havnebugten og den lille by. Det vi især lægger mærke til - for vi vil jo gerne vide, hvornår billederne er taget - er, at jernfyret på Havnebakken endnu ikke er færdigbygget, men man aner et rundt, højt stillads, der hvor

IV

Tak til Andreas Trier Mørch for at have overladt mig dette fornemme album.

*Johan Frederik Busch, 1825-1883.*

*Ved folketællingen i 1880 boede Busch på første sal i Lille Helliggeiststræde i København. Han var da 54 år, enkemand, hans kone, Ane Marie, var død i 1877. Hos sig boede også sønnen Peter Busch 18 år, samt den yngste søn, som må være ham, der var med på Bornholm, Johannes Herluf Busch på ni år. Desuden havde han en slægtning og husholderske boende, den da blot 27-årige Jensine Johanne Marie Dyrhauge. Hun var også med ham på Bornholm i 1880.*

det står i dag. Man tog det gamle fyr ned i april 1880 (og det ses heller ikke på billedet). Det nye jernfyr blev indviet i september 1880 - fortæller øens da eneste dagblad, Bornholms Avis.

Et andet fingerpeg om, hvornår billederne blev taget får vi, når vi ser på billedet af rundkirken i Nylars. Iflg. bogværket Danmarks Kirker blev våbenhuset på kirken udskiftet 1878-1879. Det kunne se ud som om, det er det, der er sket her, våbenhuset er færdigt udvendigt, de sidste brædder skal fjernes. Til sammen fortæller de to billeder, at Busch's billeder med stor sandsynlighed er taget i 1880.

Jeg skal lige bemærke, at jeg aldrig har set ét eneste af Busch's bornholmske billeder før, og jeg har dog set MANGE gamle billeder fra Bornholm. Serien kan ikke være trykt i ret mange eksemplarer. Måske udkom den året efter, i 1881, forlæggeren var Vilhelm Tillge - og ham og den historie vil jeg vende tilbage til!

### **Johan Frederik Busch**

Fotografen er Johan Frederik Busch, 1825-1883. Han var født i Frederiksværk, men opholdt sig fra sin konfirmation i 1839 i København, medens han uddannede sig som håndværksmaler - og gik på Kunstakademiet. (v)

V

De følgende oplysninger er hentet primært i fire kilder - og i avisannoncer: Weilbachs Kunstnerleksikon ved Marie Louise Berner, Personalhistorisk Tidsskrift, Bjørn Ochsner i Fotografer i og fra Danmark til og med år 1920, 1986 og Svend Arnholtz: Gamle Næstved Fotografer. Historisk Samfund for Præstø Amt, Årbog 1954 (Henvisninger på min hjemmeside).



*Portræt af Jensine Johanne Marie Dyrhauge. Ukendt fotograf. Portrættet er fra et album på Rigsarkivet fra Københavns Politis, 2. Politiinspektorat. "Fotografiportrætter af offentlige og andre løsagtige Fruentimmede".*

ner, som hjalp ham senere i livet. Han udstillede flere gange malerier på Charlottenborg, og omkring 1847-1848 arbejdede han under historiemaleren Heinrich Eddelien på udsmykningen af Christian IV's kapel i Roskilde Domkirke.

Hvorfor ved vi ikke, men han ville vel noget andet, han afbrød arbejdet i Roskilde i 1848 og nedsatte sig nogle år senere som håndværksmaler i Næstved. Måske fik han aftjent sin værnepligt? Han påtog sig dog også at male portrætter for folk og der findes nogle få malede portrætter i Industrimuseet i Frederiksværk, hvor Busch var født. Her har man også et par farvelagte raderinger af byen, som han tegnede og fik udgivet i 1851.

### Hvorfor fotograf i Næstved?

1. april 1854 nedsatte Busch sig som dekoratør og malermester i Næstved. Da mange i byen havde ytret ønske om at se hans mesterstykke, udstillede han det i klubben "Foreningen"s lokaler, og måske betød det, at han fra den følgende vinter kom til at undervise i tegning ved Næstved Tegneskole.

Hvorfor Busch valgte Næstved, ved vi ikke. Den 3. januar 1857, 32 år gammel, løste han borgerskab som malermester og i årene efter må han have lært sig at fotografere. Af hvem? Det ved vi heller ikke, men et kvalificeret gæt kunne være, at han fik kontakt til Joseph Henschel, som fotograferede i Næstved som rejsefotograf, og som måske hjalp Busch i gang. Henschel var en af Danmarks første "papirfotografer", med atelier i København fra 1856. De to var jævnaldrende, og har givet kendt hinanden. Henschel flyttede til Slagelse, og Busch blev fotograf i Næstved (VI).

Han startede på akademiet i efteråret 1839. Kom først i lære som billedhugger hos H. V. Bissen, men Busch ville male og man mener, at han snart efter begyndte i C. W. Eckersbergs malerstue. Han gik derefter i gipsskolen fra marts 1841, i modelskolen fra marts 1842 og her gik han til 1848. I december 1845 modtog han Akademiets lille sølvmedalje. Fra 1842 stod han også i lære som håndværksmaler, og han blev udlært som svend i 1845.

Som akademielever var han med til at udsmykke Thorvaldsens Museum 1844-1845, og han blev i 1844 medlem af "Kunstnerforeningen af 18. November" (Den blev stiftet 18. november 1842), og han var her bl.a. sammen med arkitekt F. Meldahl, maleren A. P. Madsen, arkitekturmaler Jacob Kornerup og blomstermaler William Hammer, gode ven-

#### VI

At Henschel skulle have lært Busch fotografien, foreslår Svend Arnholtz i sin artikel om Næstved Fotografer i 1954.



Fotograferet af Maler J. F. Busch.

Kjøbenhavn.

Danske  Minder  
Eneberettiget.

I 1840'erne benyttede man endnu daguerreotypiet, dvs. et indrammet "foto" på en forsølvet metalplade, men midt i 1850'erne vandt kollodium- eller vådpladeteknikken frem, dvs. et negativ, fremstillet af kollodium med lysfølsomt sølv, gydet på en glasplade, hvorfra man siden kunne fremstille det ønskede antal kopier. Busch reklamerede også med vitrotypier, dvs. et kollodiumglasnegativ anbragt mod en sort baggrund og et billigt alternativ til daguerreotypiet. Busch var ikke den eneste akademiuddannede kunstner, der ka-

*I december 1859 etablerede Johan Busch sig som fotograf, den første "faste" fotograf i Næstved. I årene der fulgte optog han en mængde meget smukke billeder i Næstved og Næstveds omegn. Dette fine billede af herregården Gissfeldt indleder en mappe "Danske Minder" med 15 prospekter af Næstved og egnen der omkring. Billederne er fotograferet midt i 1860'erne og prydes af den sølvmedalje Busch modtog på en industriudstilling i Slagelse i 1867. "Gissfeldt Slot med den ny Fløi, opført aldeles som den gamle, for saa vidt det udvendige angaar". Kilde: Den Kongelige Fotografisamling. H. M. Dronningens Håndbibliotek. Samlingen er netop gjort offentlig tilgængelig.*



*Fra den fjerneste mole i Rønne Havn, kunne man forevige byens lille købstadskirke, Sankt Nikolaj Kirke. Kigger man nærmere på billedet kan man se, at der repareres fiskerbåde; den midterste båd hedder vist "Jens Kofod". På udsnittet til højre kommer vi lidt tættere på livet i den lille havn, Sønder Bådehavn eller Sønderkås. Huset med kvisten, her næsten i strandkanten, ligger der endnu, karakteristisk med sit udskud, en "hodda" til højre. De andre huse er nu blot udbyggede og hullet mellem bygningerne er blevet udfyldt.*



*Nylars Kirke, en idyl ved den lille sø, omgivet af store gamle træer på den indhegnede kirkegård. Læg mærke til, at det smukke, stensatte gærde kun er kalket ud for våbenhuset. Iflg. Danmarks Kirker (Nationalmuseet), blev våbenhuset på Nylars skiftet ud 1878-1879. Det kunne se ud, som om det netop er det, der er sket her. Det synes at være med til at datere billederne fra Busch's tur til Bornholm. Den foregik i 1880. På udsnittet ses den gamle brønd ved kirken - og - Busch's yngste søn, Johannes Herluf Busch.*

stede sig over "fotokunsten" (som man bestemt endnu ikke regnede den for) og som med uddannelsen på Kunstakademiet fremstillede velkomponerede landskabs- og arkitekturbilleder (VII).

At Busch slog sig ned i Næstved skyldtes vel også Ane Marie Sørensdaughter, som var født i Everdrup ved Næstved i 1830. For de blev gift i 1858, og i december 1859 etablerede han sig som fotograf, den første "faste" fotograf i Næstved. Det var formentlig på det tids-

punkt, at han flyttede ind i Ringstedgade 9 i Næstved. Men han fortsatte dog også for en sikkerheds skyld sin malervirksomhed. Det kostede at stifte familie.

#### VII

Blandt andre, tidlige, danske akademiuddannede malere, der slog sig på fotografiet er Fritz, Grundtvig, Hansen, Harboe, Hartman, Kriegsmann, Lønborg, Most, Tillge, Zehngraf, Aagaard med flere, ialt ca. 35 fotografer (Ochsner).



# Kine-Exacta

*Kameraet, der fortæller en dramatisk historie*

*Klaus-Eckard Riess*

For alle elskere af Exakta kameraer er det en kendt sag, at Ihagee Kamerawerk i Dresden-Striesen blev totalt ødelagt ved de store bombeangreb den 13./14. februar 1945. Men allerede i april 45, altså inden krigen sluttede, fik Ihagee Kamerawerk anvist Zeiss Ikons Delta Werk på Blasewitzer Strasse 41/43, der lå kun delvist i ruiner. Her begyndte Ihagee folkene allerede i maj måned så småt at etablere sig med det værktøj og de kameradele, som de havde reddet eller også haft lagret et andet sted. Det nye politiske styre kunne ikke få lov til at konfiskere virksomheden, fordi den i princip endnu tilhørte nederlænderen Johan Steenbergen, der havde måttet flygte ud af landet for nazisterne. Tilmed fik firmaets ansatte i 1946 lov til at stemme, om de ønskede nationalisering eller at forblive i privat regi. 98 % af dem valgte selvfølgelig det sidste.

De i de første efterkrigsår producerede serier af Kine-Exakta kunne ikke helt leve op den ønskede standard, hvad kvaliteten af materialerne angik. Forkromningen var ikke så meget værd, og bajonetten måtte endnu fremstilles af aluminium i stedet for af forkromet messing.

Forståelig nok krævede den russiske besættelsesmagt SMAD (Sowjetische Militäradministration in Deutschland), at der i hele fem år skulle leveres krigsskadeserstatninger i form af bl.a. kameraer fra Ihagee Kamerawerk. De første serier af disse kameraer, og muligvis også en del andre beregnet til eksport, markerede firmaet med bogstavet "c" i navnet på kamerafronten. Exakta blev til Exacta.

I 1948 søgte en tidligere gymnasielærer med speciale i sprog til Ihagee Kamerawerk. Han viste stort flair for virksomhedens organisati-

on og avancerede derfor hurtig til administrerende direktør. Hans navn var Max Rockstroh. Da han talte flydende russisk, fik han en god og på gensidig tillid beroende kontakt til de russiske herrer hos SMAD. Han blev klar over, at russerne eksporterede kameraerne videre til USA, for at få valuta i kassen i form af dollars. Og han fandt også ud af, at alt for mange kameraer forsvandt på forsendelsesvejen igennem Polen til Sovjetunionen. Derfor foreslog han russerne, at han selv sendte kameraerne direkte til Amerika, og Rusland fik af ham de dollar, det skulle have. Takket være den tillid, russerne havde til Max Rockstroh, gik de med til dette arrangement.

Men man kan ikke gøre sig helt fri for den tanke, at de kommunistiske partibosser i Østberlin så med jalousi og mistro på det gode forhold, som Max Rockstroh havde opbygget til SMAD. Da han senere, i 1953, sendte en skrivelse til den østtyske regering med forslag om ændringer og forbedringer i handelsbetingelserne, fik han fra fortrolig side hvisket i øret, at partipamperne ville ham til livs med anklager om økonomisk kriminalitet. Så gjaldt det for Max Rockstroh om at få benene på nakken og stikke af til Vestberlin, hvor han igen fandt sig et job som sproglig lektor på et gymnasium.

Det er hele denne usædvanlige historie, der bringes i erindring ved at have det slidte men endnu velfungerende gamle **Exacta** i hånden.

Alle kamerabilleder Klaus-Eckard Riess.  
To illustrationer fra Exakta-filmen af Günther Eiselt.



Fabriksbygningen på Blasewitzer Strasse i maj 1945, som Ihagee Kamerawerk fik tilbudt for at begynde på en frisk.

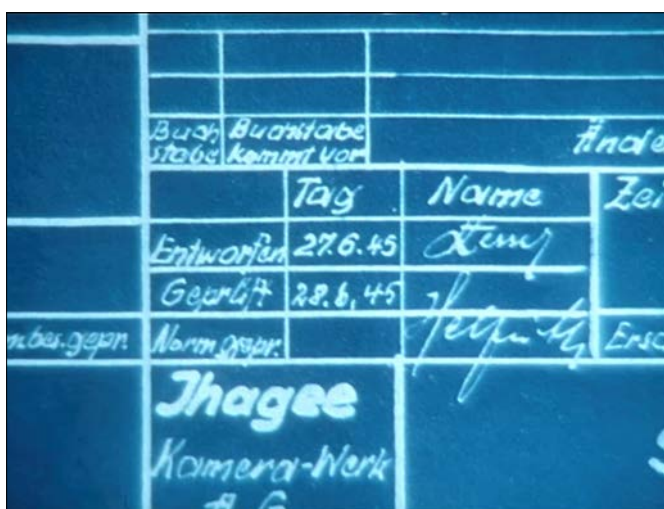

Tekstfeltet på en af de nye produktionstegninger, der måtte fremstilles. 28.6.1945! Bemærk kamerakonstruktør Otto Helfrichs signatur. Han er kendt fra Ernemann, Ihagee og Wirgin.



Kine-Exacta (med "c"), med åben og lukket søger, produceret fra 1946 til 1948, ca. 16.920 stk.



Kine-Exacta (med "c"), front og bagside uden dæksel.



*Tessar 1:2,8 f=5cm nr.2819551 må være produceret af Carl Zeiss i Jena mellem 1942 og 1945.*



*Ihagee's 40 års jubilæum 1952. Direktørerne Willy Teubner og Max Rockstroh (t.h.) modtager hver et forgyldt Exakta Varex.*



*Max Rockstroh's forgyldte Exakta Varex.*

# Skuespillere var et samleområde

*Lennart Weber*

Under Covid19 nedlukningen i foråret 2021 surfede jeg på nettet for at finde gode fotografiske postkort, og ved et tilfælde faldt jeg over en større samling med fortidens skuespillere, der var udbudt til en startpris på 80 øre pr. kort. Jeg bød og tænkte, at jeg naturligvis ville blive overbudt. Stor var derfor overraskelsen, da jeg 14 dage senere fik en mail om, at jeg havde vundet. Da jeg en uge senere åbnede postpakken med to gamle postkortalbum, tænkte jeg mest på hurtigt at skaffe mig af med mapperne. Samle på postkort med skuespillere fra starten af 1900-tallet havde altid ligget mig meget fjernt.

Men min nysgerrighed var for stor. Det ene postkortalbum havde tydeligvis tilhørt en ung kvinde fra Odense, der i 1903-1915 ofte havde korresponderet med datidens kendte skuespillere, og de havde sendt hende stakkevis af postkort, hvor de selv blev portrætteret. Der var også en del postkort med motiver fra datidens teaterforestillinger.

## Fortidens Messi

Jeg fik bekræftet, hvad jeg godt vidste. Skuespillere var fortidens stjerner. Det var før Messi, Ronaldo, Laudrup og alle de andre sportsstjerner blev idoler. I starten af 1900-tallet var det skuespillerne, der havde stjerne-status.

Det var dog stadig min opfattelse, at fortidens idoler aldrig ville blive noget, jeg skulle bruge tid på. Men få uger efter åbningen af de to postkortalbum blev jeg kontaktet af en god postkortven, der spurgte om jeg var interesseret i en kasse med fotografiske postkort med fortidens skuespillere!

*Et eksempel på postkortalbum med fokus på skuespillere. Disse album blev ofte flittigt brugt og de er derfor normalt ret slidte.*

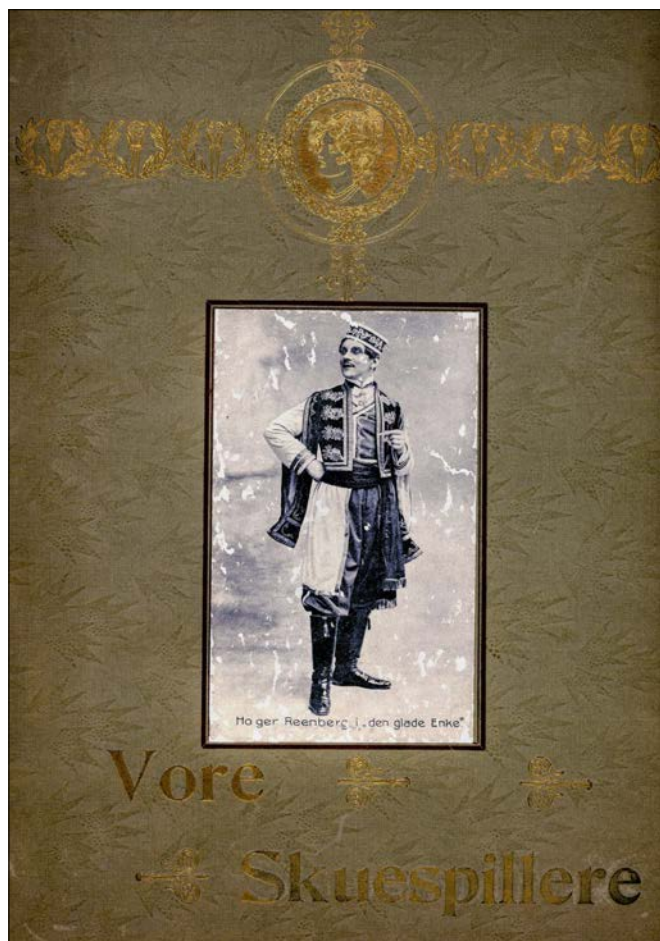

*Næste side, til venstre:*

*Anna Larssen i forestillingen Man kan hvad man vil. Peter Elfelt ville næppe være tilfreds med at de stavede hans navn med d, men det gik stærkt i postkortbranchen.*

*Til højre:*

*De fotografiske postkort er klart de foretrukne samleobjekter, men man bør ikke overse de almindelige postkort, der ofte har præg af at være pressefoto, Her fra en teaterforestilling med Holger Reenberg og Gerda Christophersen.*

*Nederst:*

*Vilhelm Herold var operasanger med stjerne-status. Her i forestillingen Konge for en dag. Fotograf ukendt.*





*Ellen Aggerholm  
og Poul Reumert i  
aktion på scenen.  
Foto Sophus  
Juncker-Jensen.*

Dermed blev min holdning ændret, og jeg kastede mig over de fotografiske postkort med idolerne fra starten af 1900-tallet. Foreløbig har jeg skannet godt 1.500 forskellige postkort med skuespillere. Mange er det velkendte lidt dårlige tryk af postkort, men der er også overraskende mange fine fotografiske postkort.

### **Kulturhistorisk skat**

Jeg har opdaget, at postkort med fortidens idoler rummer en kulturhistorisk skat, som for alt i verden bør bevares. Her skal blot nævnes nogle få elementer.

De mandlige skuespillere havde ofte hovedrollerne i teaterlivet, men det var kvinderne,



*Ellen Aggerholm fotograferet af Peter Elfelt. Kvaliteten af de fotografiske postkort var høj, og man fornemmer klart, at det var mester selv, der stod bag kameraet, når datidens stjerner skulle fotograferes.*

der tiltrak både publikums og fotografernes interesse. Dagmar Hansen, Anna Larssen, Ellen Aggerholm, Clara Pontoppidan og en stribe andre kvinder var megastjerner, og publikum var vilde med dem. De var unge og kønne, og de havde gode sangstemmer.

Datidens mest kendte fotografer var flittige teatergæster, og de har leveret fremragende portrætter af fortidens idoler, og de har lavet reportagefotos fra teaterlivet på et tidspunkt, hvor aviser og ugeblade endnu ikke trykte fotografier. Peter Elfelt, Sophus Juncker-Jensen, Julie Laurberg, Mary Steen, Harald Paetz og mange andre flokkedes om skuespillerne.



*Håndkoloreret postkort med Ellen Tegner i Fjernt fra Danmark. Fotograf Peter Elfelt.*

### **Branche med dårligt ry**

Postkortene var til salg i teatre, men også hos boghandlere og mange andre steder. Der blev produceret særlige postkortalbum, hvor man kunne indsætte postkortene.

Endelig bør nævnes, at datidens skuespillere ofte var spændende personligheder, som havde en livshistorie, der var værd at beskrive. Faktisk er der især flere kvindelige skuespillere, der har livshistorier fyldt med hverdagens drama. Mange af de kvindelige skuespillere startede deres karrierer som børn, og der er flere eksempler på, at de blev misbrugt af magtfulde mænd, der i dag ville blive hængt ud som krænkere. Flere af datidens kvindelige stjerner har efterfølgende udgivet erindringer, hvor de åbenhjertigt har fortalt om de krænkende episoder.



*Teaterforestilling på Scala Teater i København. Det er formentlig en af de store revyer i 1920'erne, og den kraftige mand yderst til højre er Oscar Stribolt.*

Det var ganske almindeligt, at familier ofte prøvede at forhindre, at deres døtre gik teatervejen, fordi branchen havde fået det ry, at især unge kvinder blev udnyttet på den ene eller anden måde.

### **Oh Dagmar**

På landets biblioteker kan man finde et utal af bøger om de store idolars livshistorie, og når man bladrer i disse bøger bliver man forbløffet over de oplevelser, som kvinderne lægger offentligt frem.

I 2021 udkom bogen *Farlige kurver, Dokumentarisk roman om 1890'ernes pikante diva Dagmar Hansen*, en ordentlig moppedreng på 424 sider med masser fine fotografier og en levende fortælling om sangerinden, der blev kendt for det stramme korset med indsnævret talje og sangen Oh Dagmar.

Der vil givetvis i de kommende år udkomme flere tilsvarende bøger, og her kan vi se frem til at se de fine fotografier.

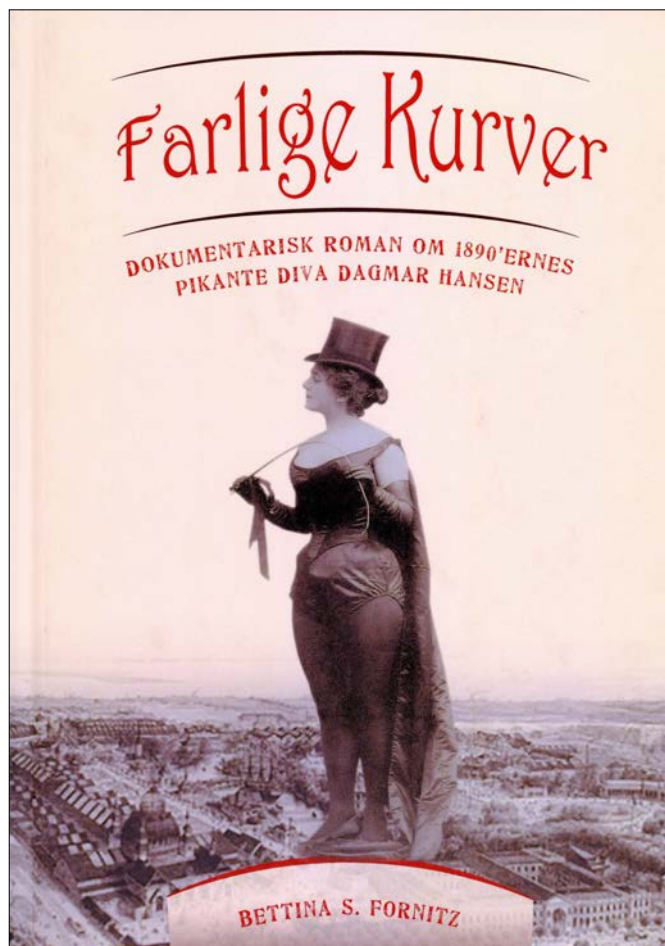



# Bog- og udstillingsomtale

*Ann Vibeke Knudsen*

## **Diane Arbus: Fotografier, 1956-1971.**

Louisiana Museum, Humlebæk.

24.3. – 31.7.2022.

Louisiana præsenterer den første store retrospektive udstilling i Skandinavien af den legendariske, amerikanske fotograf Diane Arbus. I løbet af en karriere, som kun strakte sig over godt 15 år, frembragte Arbus et oeuvre, hvis stil og indhold har sikret hende plads som en af det 20. århundredes betydeligste kunstnere. De direkte, ligefrem trodsige blikke, hvormed de personer, hun portrætterede, møder beskueren, er forfriskende den dag i dag - de vækker både genkendelse og ubehag. Diane Arbus' markante, sort-hvide fotografier revolutionerede portrætkunsten i kraft af deres stil og det brede motivvalg.

Udstillingen fremhæver hendes kunstneriske udvikling ved at vise 150 fotografier fra Art Gallery of Ontarios samling, som repræsenterer hele det kronologiske forløb i hendes arbejder. Fra de tidlige, intime 35mm-aftryk til de skarpt fokuserede billeder i det kvadratiske format, som hun for alvor begyndte at anvende efter 1962, viser udstillingen os, hvordan Diane Arbus' syn på portrætfotografiet udviklede sig som en del af det sociale landskab. De tidlige værker viser en kunstner, der er fascineret af gadens mangfoldighed, af mennesker og liv, mens de senere arbejder – der er skabt i et større format – viser Arbus udfolde sig som moden og respektindgydende kunstner.

*Tekst fra Louisiana Magasin.*

*Øverst:*

*Three female impersonators.*

© The Estate of Diane Arbus

*Nederst:*

*Diane Arbus, New York ca. 1968.*

*Foto: Roz Kelly/Michael Ochs Archives/ Getty Images*

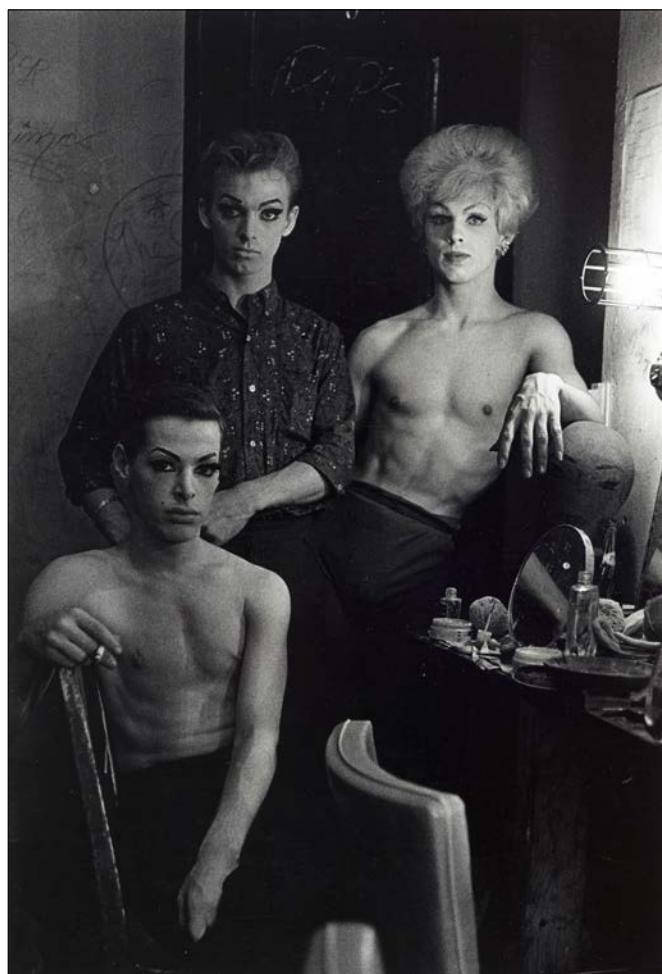

## Udstillingen ”I Skyggen” og Andrea Gomard i Odense.

Af Pia Sigmund.

Indtil 7. august kan man opleve udstillingen ”I skyggen” på Møntergården, som er en del af Odense Bys Museer. ”I skyggen” er en vandreudstilling om ti kvindelige fotografer fra omkring 1900 produceret af Museum Østjylland. (Se Objektiv 163). I Odense har vandreudstillingen fået tilføjet en ekstra afdeling om den odenseanske fotograf Andrea Gomard (1860-1944), hvis fotografiske produktion har ligget næsten glemt i museets samling indtil nu.

I 2020 samlede jeg materiale til og udgav en artikel om Andrea Gomards far ”Boghandleren fra Nyborg”. Johan Nicolai Gomard (1810-1890) var folketingsmand i 14 år, og som 50-årig blev han ansat som inspektør i det nyopførte fængsel i Vridsløselille. Derudover var han – måske – halvbror til H.C. Andersen! Andrea var det første barn, der blev født i Vridsløselille fængsel, eller rettere i embedsboligen lige uden for murene. Jeg har ikke hidtil været opmærksom på kvinder, der uddannede sig til fotograf og som arbejdede som selvstændig fotograf før og omkring 1900. Jeg satte mig for at finde ud af, hvordan en ung kvinde kunne finde vej ind i fotografiets verden dengang, og hvordan hun fandt sig til rette der. Det gik op for mig, at Andrea Gomard fortjente sin egen artikel.

Jeg fandt ud af, at hun gik en årrække på den nyoprettede Tegneskole for Kvinder i København og også underviste på skolen i nogle år. Derefter gik hun i lære som fotograf. Først hos fotograf Thuesbøl i Roskilde fra omkring 1888 og dernæst en årrække hos Frederikke Eckardt i Aarhus. Jeg fandt ud af, at hun aldrig giftede sig. Muligvis har hun indset, at hun med et handicap – en skæv skulder, der stammede fra en børnelammelse, som hun pådrog sig i 12-års alderen – ikke ville finde en mand, og at hun måtte ernære sig selv. Hun havde helt sikkert en kunstnerisk åre. Hun holdt af at tegne og male, og da hun solgte sin forretning i 1916 efter 16 års virke, var det med store planer om en ny karriere som forfatter. Hun var overbevist om, at H.C. Andersen var hendes farbror, og at også hun kunne skrive.

## Fotografi i Odense

I 1900 købte hun et atelier midt i Odense, og hurtigt fik hun et godt ry som fotograf. Da kronprins Christian (den 10.) og hans familie besøgte Odense i oktober 1908, var det hende, der blev tilkaldt som fotograf. Da der skulle vælges repræsentanter for fotografi i Odense til at udstille på Landsudstillingen for Industri, Haandværk og Kultur i Aarhus i 1909, blev hun udvalgt sammen med fotografen Harald Lønborg. Hun fik en stor kundekreds af fynske adelige og godsejere, der kom ind til storbyen Odense for at lade sig fotografere.

Andrea Gomard var 56 år i 1916, da hun solgte sin forretning til fotografen Carl Brandt fra Assens. I årene derefter udgav hun nogle digtsamlinger og en række romaner, skrev artikler og 16 eventyr. Hun engagerede sig i den sønderjyske sag og blev bestyrelsesmedlem i flere foreninger.

## Stereofremviser med stereobilleder

I Det kongelige Biblioteks billedsamling findes omkring 60 fotos, som tilskrives Andrea Gomard. For et par år siden afleverede en søsters børnebørn en stereofremviser og en ganske stor samling stereoskopbilleder, som har tilhørt hende. Fotohistorikerne Lennart Weber og Peter Randløv har kigget på den. Det viser sig, at kun ganske få af disse fotos er taget af Andrea Gomard, mens resten bærer Efelts navn. Jeg formoder, at hun har købt billederne, så hun selv og hendes kunder kunne more sig med at se på stereoskopbillederne. Vi har ikke fundet nogen særlig tilknytning til Elfelt.

## Udstilling i Odense

Ved et tilfælde hørte jeg, at ”I skyggen” skulle udstilles i Odense fra efteråret 2021. Jeg op søgte Odense Bys Museer og kom i kontakt med museumsinspektør Camilla Scherning, der netop var gået i gang med at lede efter Andrea Gomards liv og værker, med det formål at udvide særudstillingen med en kvindelig, lokal fotograf. På det tidspunkt var mit manuskript om Andreas Gomards liv og virke næsten færdigt. Camilla Scherning tilbragte en del tid i Odense Bys Museers magasin med glasplader og negativer. Hun dukkede op med en lang række meget smukke billeder med forskellige motiver. Nogle fotos blev for-

størret og kan nu ses i udstillingen. De viser, at Andrea Gomard var meget mere end en ferm visitkortfotograf. Hun kunne sit håndværk og var tillige en fin billedkunstner.

Da jeg startede min jagt efter Andrea Gomards liv og værker, kendte jeg meget lidt til fotografi. Det har været en spændende og lærerig rejse. En anden gevinst for mig har været møderne med Andreas søstres børnebørn, efterhånden som jeg fandt frem til dem. De har deltaget i arbejdet med stor begejstring og har også i nogle tilfælde bidraget med viden.

”I skyggen” er en særudstilling, hvor de første kvindelige fotografer fra omkring år 1900 træder ud af skyggen: skyggen bag kameraet, skyggen af deres mandlige kolleger og skyggen af deres ægtemand, under hvis navn de indimellem måtte arbejde.

Læs også: *Fotografistinde på fisketovet. Andrea Gomards liv og virke*, artikel i Odensebogen 2022 af Pia Sigmund. Pia Sigmund, historiker, [www.historiebazaren.dk](http://www.historiebazaren.dk).



*Foto: Andrea Gomard, drenge i sne i Kongens Have foran den gamle Statsbanegård. Med en ombygning i 1880'erne fik den dette udseende. Den blev revet i 1950'erne. Fra Odense Bys Museer.*

### **Fotografer på Bornholm 1839 – 1939.**

Ann Vibeke Knudsen.

Udgivet af Bornholms Historiske Samfund  
Bornholmske Samlinger 2021.

336 s. 350 kr.

Af Tune Laug.

Med denne rigt illustrerede fotohistorie har Ann Vibeke Knudsen taget os med på en vidunderlig 100-årig rejse i tid og rum på Bornholm. Man mærker, at Ann Vibeke har en dedikeret interesse for ældre tiders fotografer og deres fotografier. Som arkitekt og mangeårig museumsinspektør og leder af Bornholms Museum, giver Ann Vibeke os med denne bog en perfekt rejseleder og guide til forståelse af fotografernes samtid, deres udfordringer og løsninger derpå. Ann Vibeke har gravet dybt i allehånde kilder, herunder bornholmske arkiver og har med sin store faglige viden og overblik sammensat en smuk, levende og vedkommende beskrivelse af vilkår og strømninger i fotografiens første 100 år.

Valget af Bornholm i stedet for hele landet er en interessant ramme, selvfølgelig for bornholmere og alle med tilknytning til Bornholm, men også fordi det giver en mere overskuelig ramme, med mulighed for at dykke mere ned i detaljen. Bogen har et stort billedvenligt format, og de mange fine gamle fotos er flot gengivet, mange tak for det, det betyder urolig meget.

På rejsen med Ann Vibeke følger vi fotografiens første spæde skridt med daguerreotypien, og hører i den anledning om ’rejsefotografer’, - et fænomen der dukker op igen senere i fortællingen. Vi hører også om det tunge og besværlige arbejde med ’vådpladefotografering’, og om hvordan hele branchen udvikles videre frem mod bedre film og udstyr. Landvindinger som gjorde det lettere at fotografere udendørs: hverdagsliv, arbejdsliv, naturen (klipperne), gårde, byer, havne osv.

Selve erhvervet som fotograf får vi grundigt belyst gennem beskrivelserne af de mange fotografer som har haft deres virke på Bornholm. Af kilder kan bl.a. nævnes efterkommere, fotografkolleger og aviser på Bornholm. Herfra er hentet episoder fra fotograferingen, også fra den muntre afdeling. En enkelt lille episode vil jeg gengive her: ” Du behøver ikke at skjule dig, for jeg har set dig! Sådan sagde en lille fyr til fotograf Kaare Rasmussen, da han dukkede ind under det sorte klæde for at fotografere et selskab – for mange år siden.” (s.149). Men konkurrencen kunne til tider være hård, ligesom svingende

konjunkturer og f.eks. nedgang i turismen. Nogle af fotografierne havde sikret sig med to uddannelser, f.eks. "Malermester og Fotograf", "Boghandler og Fotograf" mv. Og mange reklamerede både over atelieret og på fotografierne med at være "Efterfølger til ...". Noget der i øvrigt også fremgår af de mange originale avisannoncer, som Ann Vibeke har gengivet i bogen. Nogle af de fotografer, som klarede sig godt, holdt et vågent øje med mulighederne i lokalområdet og var klar til at rykke ud til bryllupper, jubilæer, skoler, højskoler og spektakulære hændelser som markedsdage, storm og strandinger.

Ann Vibeke viser, hvordan fokus på indtjeningmulighederne skifter. Fra daguerreotypiet og flere årtier frem var portrættet i fokus. Og næsten sideløbende: stereofotografien. Så tilkom udendørs-fotograferingen med allehånde prospekter henvendt både til de lokale og til klippeøens turister. Fra omkring 1905 fik produktionen af fotografiske postkort en voldsom opblomstring. Og i løbet af 1920'erne og -30'erne, med den teknologiske udvikling og masseproduktion af film og kameraer fulgte en stigende servicering af fotoamatørerne. Også pressefotografierne fik stigende betydning i det nye århundrede.

Sammenfattende vil jeg sige at Ann Vibeke på fornem vis har givet os et 100-årigt veldokumenteret overblik over, hvordan fotografernes liv og levned er spundet sammen med produkterne: fotografier af mennesker og deres virke og af deres omgivelser. Fotografierne og efterspørgslen på deres produkter har efterladt en uvurderlig skat for forskere og alle med interesse for vores fortid. Endvidere har A.V. udstyret bogen med selvstændig spalteplass med oplysninger om hver enkelt fotograf, hvilket jeg finder meget nyttigt som et opslagsværk. Her skal det bemærkes at kun ganske få kvinder i de første hundrede år etablerede sig som selvstændige fotografer, - mange kvinder har været medhjælpende, men i mandens navn som A.V. giver eksempler på. Til slut vil jeg fremhæve de mange hundrede udtryksfulde fotografier som A.V. har udvalgt, sammensat og præsenteret så flot i sin bog. Det er spændende og interessant at "gå på opdagelse" i de billeder, på samme måde som vi kan se at Ann Vibeke har gjort det i sine billedtekster.



*Fotograf Gottlieb Støckels atelier ca.1872.*



*Gottlieb Støckels forevigelse af den store stormflodskatastrofe i november 1872.*



*Fotograf Andreas Ipsen har fotograferet sit atelier i Havnegade, Allinge en stormvejrsdag i 1910'erne.*



*Turismen udgjorde en betydelig indtægtskilde på Bornholm – også for fotografene. Fotograf Alfred Petersen fra Allinge fotografere feriegæster blandt klipperne ved stranden.*



*Fotograf Mathias Pedersen, Østermarie dokumenterede med dette billede forholdene for de, der havde det sværest i samfundet. Familien er samlet med deres geder foran deres primitive træhus med navneskiltet "fremad", genbrugt fra et skib.*



*Et flot og skarpt fotografi af fotograf Kaare Rasmussens "sommerkiosk" i Gudhjem. 1920'erne. Bemærk reklamerne for plader og film.*



*Fotograf Louise Kaas Aakirkeby er en af de få bornholmske fotografer, der er forevigtet med sit store kamera. 1890'erne.*



*Med dette ikoniske fotografi fra 1937 af fotograf Kaare Rasmussen i Rønne, indvarsler han et nyt billedsprog, nye udtryk som holder sig adskillige årtier ind i denne bogs efterfølgende 100 år.*

## Grønlands første fotograf fotograferede kolonimagten.

Jeg vil godt anbefale en lidt anderledes foto-bog - om historiske fotos. Vi bliver ikke taget i hånden og ledt gennem Grønlands nyere historie, men vi skal fordybe os i en unik billedverden, selv opleve og fornemme et Grønland, som det var en gang.

Inuuteq Storch er født 1989 i Sisimiut, præcis 100 år efter at Grønlands første professionelle fotograf åbnede sit fotoatelier i Nuuk. Storck er grønlandsk fotograf med opgaver rundt omkring i verden. Uddannet på Fotoskolen Fatamorgana i København. Han blev betaget af den store samling af gamle glasnegativer fra fotografen John Møllers hånd (ca. 3000 er bevaret) i Grønlands Nationalmuseum og Arkiv. Derfor påtog han sig at udvælge og bearbejde et par hundrede af billederne, som vi nu kan nyde som en moderne portfolio, i en flot og lidt anderledes tilrettelagt bog, udgivet af forlaget Roulette Russe 2021 og bl.a. støttet med midler fra Selvstyrets Kulturmidler og Politiken-Fonden.

Bogen har et forord af Minik Rosing, professor i geologi ved Københavns Universitet og en biografi om fotograf John Møller af PhD-stipendiat Kirstine Møller, Grønlands Nationalmuseum og Arkiv.

Bogen er teksten på grønlandsk, dansk og engelsk.

John Møller, 1867-1935, havde fotoatelier i Nuuk (Godthåb) og han skulle bl.a. leve af at fotografere - men var også bogtrykker og taksidermist, altså udstoppede dyr og fugle. Man betalte for at få taget et sit portræt, hans kunder var de, der havde råd til det, og derfor viser Møllers billeder først og fremmest "kolonimagten", danskerne i Grønland og en gang i mellem deres grønlandske tjenestefolk.

John Møller blev uddannet som bogtrykker, hans far var redaktør på Grønlands første avis og faderen beherskede også fotografiet. Derfor kom John på efteruddannelse i København i 1887, lærte sig dansk og her lærte han, som den første grønlænder, at fotografere, fremstille klicheer og lave zinkætsning til fototryk efter fotografier. Han åbnede sit eget

fotoatelier i Nuuk i 1889 og tog billeder frem til sin død i 1935.

John Møller tog tusindvis af billeder i Grønland i slutningen af 1800-tallet og begyndelsen af 1900-tallet. Da han blev brugt som guide, havde han også mulighed for at fotografere udenfor Nuuk - og blandt hans billeder er der landskaber, bygninger, skibe, interiører, grupper, mange portrætter - og fugle!

Bogen er på ca. 300 sider. Størstedelen af bogen optages af en præsentation - en portfolio - med billeder uden tekster - af grønlændere og syddanskere i skøn sammenblanding, flest af danskerne, der bestilte fotografen til at for-evige sig. Her er håndværkere, tjenestefolk, familier, børn i og udenfor fotoatelieret. Portrætter af ukendte såvel som kendte, af præster, kolonibestyrere, polarforskere og opdagelsesrejsende som fx Peter Freuchen, hvis insisterende portræt pryder bogens forside. Der er fotografier af folk i deres stuer- eller ude i naturen - og så er der udstoppede fugle. Hvis man godt lige vil have et par ord om de enkelte billeder, finder man dem i en slags resumé sidst i bogen.

Tak for den flotte bog.  
Ann Vibeke Knudsen.

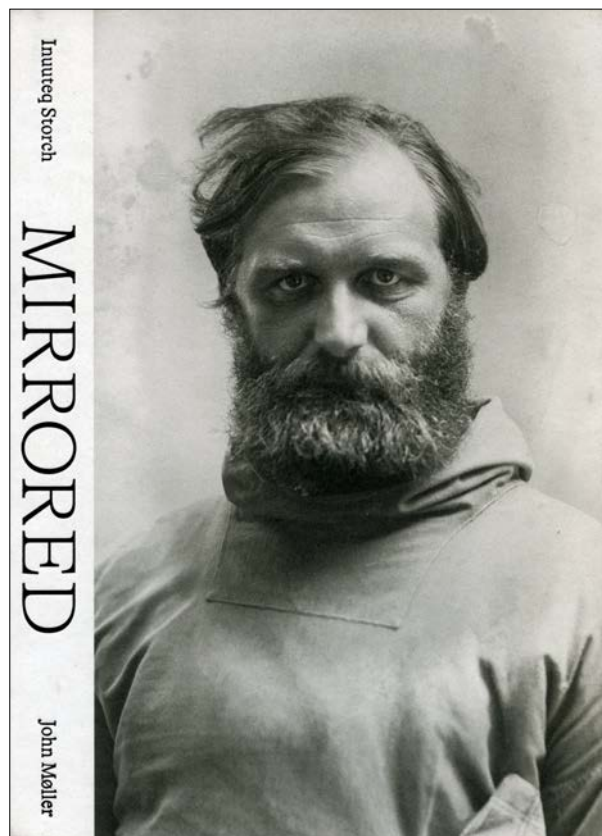

# Billedgruppen

*Gerhard Ryding / Ann Vibeke Knudsen*

## Mødereferater

### Fotograf Marius Knudsen, Borup på Sjælland.

Torsdag 25.november.

Af Tune Laug.

Aftenens foredragsholder Per Christiansen fortalte om sit meget omfattende "ladefund" af glasnegativer. I 2018 fik han mulighed for at købe glasnegativer og rettigheder til Marius Knudsens fotografiske arbejder. Marius Knudsen (1891–1954) var fotograf og detailhandler i Borup. Han var søn af snedkermeister Christian Knudsen og hustru Johanne Knudsen. Marius byggede i 1929 sit eget hus med et tilbygget atelier med glastag og en lille købmandsforretning, som konen stod for. Marius Knudsen var primært en rejsende fotograf og kom vidt omkring på Sjælland med sin Ford fra 1933. Han havde tydeligvis fundet sig en god niche med at fotografere erhvervsbilleder fra de store gårde og herregårde, vejbyggerier, tørvegravning, sport og teaterbilleder mv., samt private begivenheder som bryllupper og lignende. Marius Knudsen var aktiv fotograf fra 1921 til sin død i 1954, og det blev med årene til rigtig mange glasnegativer!

Hermed tilbage til det store "ladefund". Per fortalte, at Marius' søn Poul, havde gemt de mange glasplader siden faderens død i 1954. Det syn, der mødte Per ved overtagelsen af glaspladerne i 2018, må mildest talt have været overvældende. Ca. 1,2-1,5 tons glasnegativer i kasser à 40-50 kg. Fordelt i kælderen, stueetagen og på loftet. Glasnegativerne var indhyllet i duemøg, fjer, spindelvæv, murstøv og skimmelsvamp. Altså et ægte ladefund.

Per har nænsomt fjernet det værste møg inden scanningerne; store pletter og revner fjernes i et fotoprogram, og han har indtil nu scannet ca.1500 glasplader. Det ser foreløbig ud til, at det kun er nogle få hundrede glasplader, der er for skadede til scanning.

Per illustrerede sit foredrag med en række flotte og detaljerige billeder, f.eks. var det interessant at se, hvordan Marius Knudsen havde været med til at dokumentere overgangen fra brug af heste til traktorer i landbruget i årene efter 2.verdenskrig.

De mange glasplader, som Per overtog, lå i en tilfældig rækkefølge, og der var ingen beskrivelser at holde sig til. Så det er et møjsommeligt arbejde at lokalisere de enkelte fotos.

Per lægger løbende sine scanninger ind på sine to hjemmesider: "[mariusknudsen.dk](http://mariusknudsen.dk)" og øvrige fotografier på "[minsamling.dk](http://minsamling.dk)".

*Marius Knudsens Ford B foran hans ejendom i Borup på Sjælland.*



Begge hjemmesider er en skattekasse for alle billed- og historieinteresserede, de er flot sat op og nemme at finde rundt i. F.eks. har Per delt Marius Knudsens billeder ind efter postnumre. Man er meget velkommen til at bruge billederne, men skriv hvor de kommer fra, f.eks. "mariusknudsen.dk" Omvendt er Per meget interesseret i at modtage kommentarer til de enkelte billeder, - skriv til **info@mariusknudsen.dk**, det har f.eks. været en stor hjælp i identificeringen af Marius Knudsens billeder.

Desværre møder Per en del uvidenhed og utaknemmelighed fra mange lokalhistoriske arkiver, når det gælder samarbejde om fotografier. Måske det kan kædes sammen med, at vi i Danmark i mange år har haltet bagefter, når det gælder interessen for fotografiet? Mange mennesker, slægtsforskere m.fl. har uden tvivl stor gavn af Pers omfattende billedsamling, og Per fortalte, at han har scannet fotografierne i 800 dpi, så man kan forstørre dem.

Med Per Christiansens foredrag og de mange flotte historiske billeder fik vi medlemmer en god anledning til at gå på opdagelse i hans hjemmesider.

Aftenen afsluttedes med en nyhedsrunde. Herfra kan bl.a. nævnes at Lennart Weber har vundet en pris for sin seneste bog om globetrotteren Holger Rosenberg (Bogen blev omtalt i Objektiv 164). Prisen som blev ud-

*Foto Marius Knudsen, Borup. Et desværre ukendt, større landbrug et sted på Sjælland med mange ansatte og både heste og traktorer. 1940'erne (?). Fra Per Christiansens samling, mariusknudsen.dk.*



*Marius Knudsen, 1891-1929, fotograf 1929-1954 i Borup.*

delt på Bogforum kommer fra NAFF, Nordic Adventure Film Festival, som sætter fokus på eventyr og rejselev, og Lennart blev med sin bog vinder af kategorien "Bedste historiske bog 2021". Stor klapsalve og tillykke fra Billedgruppen.

Ann Vibeke anbefalede at gå ind på Det Kongelige biblioteks hjemmeside og se og læse om Den Nationale Fotosamling, der rummer ca. 60.000 værker. En del fotografier er for nylig blevet skannet i god kvalitet og gjort tilgængelige på Det Kongelige Biblioteks digitale side:





kb.dk/find-materiale/tjenester/digitale-samlinger

Jan fortalte om en ny bog og en ny permanent udstilling på Det Kongelige Bibliotek med titlen "kameraet og os" – Mennesket i fotografiet 1845-2021. Endelig udtrykte Gerhard tilfredshed med samarbejdet med Ann Vibeke, med formidlingen af billeder fra hans store samling bl.a. i Objektiv, og han foreslog et nyt emne: "Børn med legetøj".

Aftenen afsluttedes med et lille skrotsalg.



*Foto Marius Knudsen, Borup. 1948 (det står på æsken med glasnegativet). Vejarbejde et sted på Sjælland. Fra Per Christiansens samling, mariusknudsen.dk.*



*Foto Marius Knudsen, Borup. Lastbil fra Pælegården i Munke Bjergby lidt nord for Sorø. Her var fabrikation af tørvebriketter fra ca. 1940-1945. Arbejdet var ledet af Johs. Zinkernagel. Fra Per Christiansens samling, mariusknudsen.dk.*

Torsdag 24. februar 2022.

## **Gendarm og fotograf i Dansk Vestindien.**

Af Ann Vibeke Knudsen.

Med et fint fremmøde i gruppen var der mange, der fik glæde af Lennart Webers gode fortælling i ord og billeder om fotograf Andreas Lauridsen, der både var fotograf og gendarm i Dansk Vestindien 1911-1914, og som efter at være kommet hjem, var fotograf i Ribe fra 1918.

Lennart tog udgangspunkt i et album, han for nylig havde fundet, med en samling fortrinsvis fotografiske postkort (af Lauridsen især) fra én gendarm, "kongonegeren", Marinus Madsen, som var født 1888, aftjente værnepligt fra 1907 og var i Dansk Vestindien som gendarm i 1910-1913. Det er tydeligvis et stykke Danmarkshistorie, der folder sig ud i albummet, med mange gruppebilleder af gendarmerne i fest og glæde. Gendarmeriet blev oprettet i 1906, og en gendarm var en slags politibetjent med militærtræning og enkelte soldateropgaver. Tjenestetiden var tre år. Der var gendarmerier på St. Croix og St. Thomas.

Se mere i foromtalen i Objektiv nr. 164.



*Gendarm i Dansk Vestindien, Marinus Madsen. Fotografisk postkort, M. Stahl, Aarhus.*

## Kommende møder 2022

Se side 50 og Objektiv 164.

## Fra billedsamlerens gemmer.



Fotograf Anders Christian Larsen, født 1866, var rejsefotograf 1897-1930 med adresse på Poul Paghs Gade 17 i Aalborg. Var rejsefotograf i Vendsyssel og Himmerland. Foto o. 1897. Gerhard Rydings samling.



Fotograf Mathias Refslund var født 1868. Man mener, at han udvandrede til Amerika, og hvornår han døde er uvist. Han var fotograf i Vamdrup ved Vejle 1896-1901, hvor dette billede er taget. Derefter til 1906 fotograf i Hvalsø og Hjørring. Gerhard Rydings samling.

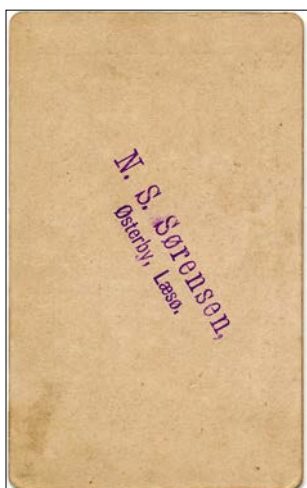

Niels S. Sørensen i Østerby er blevet for-eviget med sit kamera foran et stråttækket hus på Læsø sidst i 1890'erne. Han var sømand og vel amatørfotograf. Ole Hesasgers samling.



*Fotograf og malermester Ole Holmskov, Saxes Allé, Sakskøbing. Her er han blevet for-eviget i sit atelier sammen med hustruen Hansigne og deres børn i 1914. De hvidmalede ateliermøbler var karakteristiske for 1910'erne. I modsætning til de øvrige kameraer her på siderne, ser vi her et stationært atelierkamera med en solid fod. Gerhard Rydings samling.*

*Bernhard Vorbeck fra Skive, 1831-1897. Han var fotograf 1865-1897 og mon ikke dette billede, hvor han poserer med sit rejsekamera, er taget kort tid efter han startede som fotograf. Gerhard Rydings samling.*





*Fotograferne Thomsen & Hermansen havde atelier sammen i Helsingør 1893-1894. Den yndige kvinde bag kameraet menes at være fotograf Jens Peder Thomsens hustru. Ole Hesagers samling.*

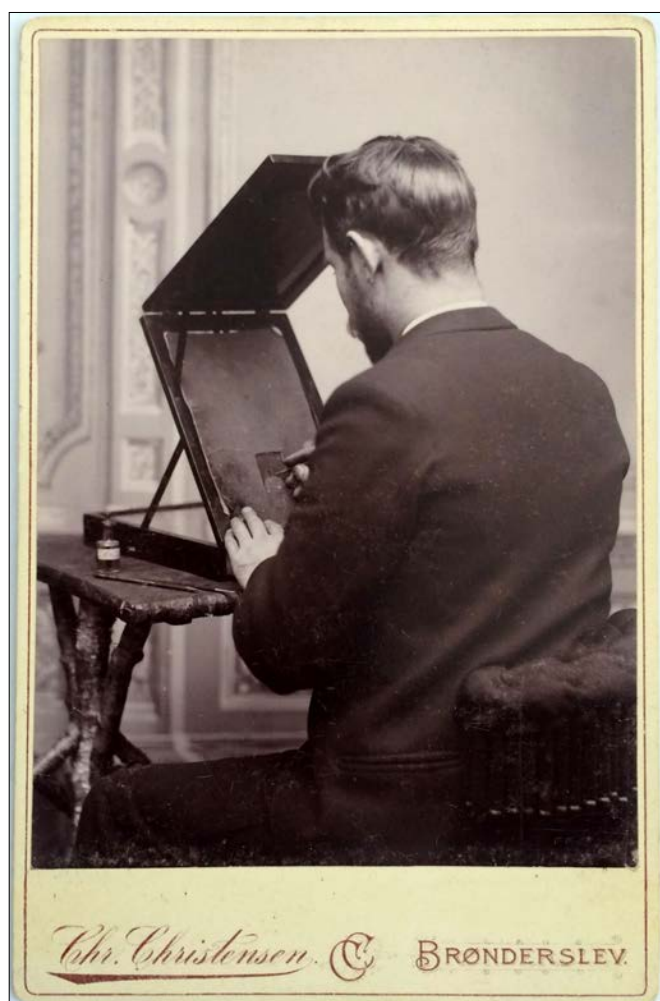

*Chr. Christensen, fotograf ca. 1890-1896 i Brønderslev og fra 1896-1900 i Hjørring. Et rigtigt interessant og særdeles sjældent billede: Portræt af fotografen eller en medarbejder, der er i gang med retoucharbejdet på en såkaldt "retoucheringspult". Også litografiet på bagsiden er unikt og kreativt ud tænkt med bl.a. et kamera på stativ, en mørkekammer-petroleumslampe (med mørkerødt glas) samt forskelligt grej til fremkaldelse og kopiering af billeder. Ole Hesagers samling.*

*Bagside øverst til højre.*

# Medlemsorientering

*Ann Vibeke Knudsen*

## Landsmøde og generalforsamling

Lørdag den 23.04.2022

Forsamlingshuset, Østergade 33, 5500 Middelfart

### Program:

- 10:00 Loppemarked opstilles og udstillere er meget velkomne til at vise deres fotografika eller hænge deres værker op.
  - 11:00 Formanden byder velkommen.
  - 11:05 Generalforsamling.
  - 12:00 Frokost. Pris 50,-.
  - 13:00 Anvisningssalg.
- Afslutning, hvor alle deltager i oprydningen.

### Dagsorden for generalforsamlingen:

1. Valg af dirigent.
2. Formandens beretning.  
Herunder beretning fra redaktion og webmaster.
3. Det reviderede regnskab fremlægges.  
Regnskabet kan ses på [www.objektiv.dk](http://www.objektiv.dk).
4. Afstemning om indkomne forslag.
5. Valg til bestyrelse.  
På valg er: Jesper Bruus Pedersen og Leif Johansen. Begge modtager genvalg.  
Leif Germann Jensen og Tune Laug ønsker at udtræde, og p.g.a. Andreas Trier Mørchs død skal der vælges op til 3 nye.  
Bestyrelsen foreslår Jacob Nielsen og Niels-Ove Rolighed.
6. Valg af 2 revisorer.  
På valg er: Willy Thomsen og Lars Schönberg-Hemme.  
Begge modtager genvalg.
7. Fastsættelse af kontingent.
8. Eventuelt.  
Bestyrelsen fremlægger et oplæg til organisering af anvisningssalg.

## Referater

### Referat af DFS generalforsamling d.02.10.2021

#### 1. Valg af dirigent.

Bjarne Meldgaard blev valgt til dirigent og takkede for valget. Han konstaterede at generalforsamlingen var rettidigt indkaldt. Det blev vedtaget at lægge kontingentfastlæggelse sammen med kassererens fremlæggelse af regnskabet.

#### 2. Formandens beretning.

Hvor er jeg dog glad for at se jer alle! Vi er blevet vaccinerede og kan nu slappe mere af. Husk også at blive influenza vaccinerede! Hurra for det selvom min snusfornuftige kone, der er læge husker på at koronaen stadig findes og måske vender tilbage her i vinter-sæsonen. Men end så længe nyder jeg dagligt den genåbnede afslappede omgangsform. Jeg er vild med at uddele kram til højre og venstre.

Det har været et Anno Horrible år, - for at citere vores Dronning. Et af de mærkeligste i mit liv, hvor jeg har vandret rundt i byens gader og parker, for overhovedet at se dem jeg holder allermest af. Og hvor jeg har lidt svært af loppemarkeds abstinenser og overhovedet ingen nye fund er kommet til. Alle mine sædvanlige jagtmarker har været lukket.

Også har jeg savnet alle jer i DFS, hvoraf mange af medlemmerne er blevet mine venner. Vi har ikke set hinanden i et halvt år, for vi blev jo som bekendt tvunget til at aflyse hele forårssæsonen i 2021 – dvs. ingen møder hverken her eller der. Vi har i løbet af 2020, - i alt afholdt 9 møder mod normalt 15 – 16 møder om året.

En god bestyrelse skal diskutere både fremtid og fortid. Fortiden er ikke så indviklet og den omtaler jeg lige om lidt. Men fremtiden er skræmmende som I vil erfare, når vores kassesemester tager ordet lige om lidt: vi saver stille og roligt i den gren vi sidder på. Vores medlemstal er konstant faldende, og selskabet er alle de seneste år kommet ud med et underskud som antageligt vil vokse. Dernæst må vi finde en løsning på problemerne med at finde en ny anvisningssalgsleder. Vores anvisningssalg er populære og bidrager med

ca. 20 % af selskabets indtægter. Alt bider sig selv i halen, for risikoen er at vi i fremtiden kommer til at blive tvunget til at indstille papir-udgaven af Objektiv og/eller lade den overgå til en digital fremtid. Her vil jeg også nævne behovet for at finde en person der kan overtage arbejdet med stereoregistranten efter Peter Randsløvs mangeårige og grundige arbejde som nu kan nydes fra vores hjemmeside.

Noget må og skal ske! Dette er derfor en samlet appel fra bestyrelsen til jer alle om at fremkomme med forslag – gerne konstruktive.

Forslag fra salen: - At man betaler for hvert møde vi afholder. Nogle medlemmer får udelukkende tre blade – dem der deltager i møder må betale mere. Et andet forslag: læg en tallerken frem til bidrag ved møderne.

#### 3. Det reviderede regnskab fremlægges / fastlæggelse af kontingent.

Vores kasserer Jesper Bruus Pedersen fremlagde det reviderede regnskab som blev godkendt. Fra nu af og fremover vil regnskaberne kunne ses på DFS' hjemmeside. Jesper understregede alvoren i den tendens vi har set i mange år, at vores medlemstal er støt dalende. I dag er vi 193 medlemmer med et tab på 13 personer og 4 ny medlemmer giver det en nedgang på 9 medlemmer i løbet af et år. Bestyrelsen har gennemført et par nye besparelser: En afskaffelse af tlfpenge til bestyrelsen, og en nedskæring af mødetiden i Østerbrohuset med en time pr. møde så åbningstiden nu er fra kl.18 – 22. Der har fra tid til anden været forslag om at hæve kontingentet, men bestyrelsen vurderer, at det er en stakket fordel, som hurtigt vil blive udhulet af medlemsudmeldinger. Så bestyrelsen foreslår uændret kontingent, hvilket også blev godkendt.

#### 4. Afstemning om indkomne forslag.

Der var ikke indkommet nogle forslag.

#### 5. Valg til bestyrelsen.

Leif Germann Jensen, Klaus-Eckard Riess og Ann Vibeke Knudsen blev genvalgt til bestyrelsen.

#### 6. Valg af 2 revisorer.

Willy Thomsen og Lars Schönberg Hemme blev genvalgt.

## 7. Evt.

- Det blev efterspurgt om DFS har informations flyers. Der findes ikke nogen ny og opdateret flyer, men ideen er hermed givet videre til bestyrelsen m.fl.
- Ann Vibeke fortalte om sin offentlige facebook side: "gruppe for History of Photography" med ca.1300 interesserede medlemmer, og slog til lyd for at nogle ville lave en tilsvarende offentlig gruppe for kamerainteresserede, - også med link fra DFS' hjemmeside.
- Kasper nævnte 2 store analoggrupper og vil videregive en kort tekst til Leif J. og redaktionen.
- Ros og Tak til Objektivs redaktion: Dejligt blad og god fornyelse.

Bestyrelsen konstituerede sig umiddelbart efter generalforsamlingen.

Referat ved Tune Laug.



## Fotografering af Museum Nordsjællands arkæologiske fund.

Torsdag d.18.11.2022.

Af Tune Laug.

Aftenens foredragsholder, vores nye medlem fotograf Phillip Nørgaard, fortalte levende og medrivende om sit arbejde med at affotografere arkæologiske fund for Museum Nordsjælland. Det kan tilsyneladende lyde som et lidt støvet foretagende, - vi er nok en del som "i gamle dage", eller måske endda for nylig, på diverse danske museer har set endeløse

opstillinger af flintepilespidser i store glasmontre. Men jeg skal love for, at dette indtryk ændrede sig med Phillips projektorpræsentation af sine flotte nærbilleder af de flere tusind år gamle brugsgenstande og smykker. Det giver en helt ny oplevelse at kunne sidde og se de fine detaljer i forarbejdningen af den tids materialer. Og som Phillip nævnte det, får man stor respekt for den tids håndværkere, deres kunstneriske blik og faglige dygtighed. Phillip viste som eksempel et billede af en lille og meget tynd pilespids, og fortalte om hvordan han havde opstillet den og fotograferet den. Bl.a. benytter Phillip sig af et ganske almindeligt spejl fra Ikea, som han vender om, så han har en sort glat overflade at stille museets genstande på. På den måde får vi en sort baggrund, - alt uden om kunstgenstanden er siet fra, og den glatte overflade giver en tilpas spejling og dermed understøttelse af dybden. I løbet af foredraget viste Phillip en række billeder af både lokalt producerede genstande som økser, pilespidser og fiskekroge og smykker; og genstande fra f.eks. Romerriget i form af bl.a. mønter og smykker. Han afrundede denne del af foredraget med at fortælle, at det var en både sjov og uventet opgave, han havde fået af **Museum Nordsjælland**, og at opgaven passede fint med hans speciale i produktfotografi.

Herefter fortalte Phillip nærmere om sit udstyr, opstillingen, og bearbejdningen af billederne i Photoshop. Han benytter et Nikon Z 7 Mark II kamera med et - i dette tilfælde her i foredragssalen - Nikon 27 - 70 mm - f/2.8 objektiv. Men til opgaverne, f.eks. for Museum Nordsjælland, bruger han Nikons macro objektiver: 105 mm f/2.8 eller 50 mm. f/2.8, samt 3 lamper, 2 strip bokse og en octa - alle med "honey comb" for at undgå for stor spredning af lyset. Og så viste Phillip eksempler på, hvordan han i flere omgange flytter fokus på objektet, så hele genstanden står skarpt, hvis det ønskes. Phillip havde medbragt sit stativ og kamera og viste i praksis, gennem en ledning til projektoren, hvordan han kunne tage et "skråt" billede af vores netop udkomne "Objektiv nr.164" - og få hele forsiden skarp gennem 12 små forskydninger af fokus, som Photoshop samlede til ét skarpt billede. Phillip kunne stærkt anbefale et medlemskab af Photoshop og dermed de nyeste udgaver, som han har stor glæde af i sit professionelle arbejde. Afslutningsvis fik vi en god dialog med spørgsmål og kommentarer.

Flere af Phillips flotte billeder har været udstillet i stort format på Torvet i Hillerød, og nogle af dem kan ses i Objektiv nr. 160, s. 46. Phillip har i øvrigt efterfølgende fortalt, at han gerne vil stille op med en mere dybtgående gennemgang af sin affotograferingsteknik, hvis der viser sig interesse for det.

Aftenen sluttede som vanligt med skrotsalg.



*To romerske si'er.  
Glasperle.*



*Pilespids.*

## **Mødereferat torsdag 20. januar 2022: Jens Frederiksen om billedet som ale- ne mennesket ser - med udgangspunkt i franskmanden Neoubourgs tre daguer- reotypier 1840.**

Vi kom langt omkring, både i tid og tanke, i et usædvanligt spændende foredrag af arkitekt og fotograf Jens Frederiksen. Vi tilhørere fik serveret så meget stof på blot en lille time, at vi vel nærmest blev blæst bagover, men også blev opløftet, fordi verden - her altså billedet - kan sætte så mange tanker i gang.

Kærnen i foredraget var de tre unikke daguerreotypier taget i København af Neoubourg. Først og fremmest portrætteret af billedhuggeren Bertel Thorvaldsen - en af verdens første fotografiske gengivelser af et menneske - og to udsigter i hjertet af København.

Jens Frederiksen sammenlignede opfindelsen af daguerreotypiet - fotografiet - som mange havde arbejdet med i årevis, med datidige opfindelser som dampmaskinen, telegraf, luftballonen, jernbanen etc.

Men vi kom også med fortidsmennesket ind i hulerne og så gengivelserne af vilde, jagede dyr, vi kom en tur til Kina i kinesernes særegne billedskildring og vi holdt Albrecht Dürer i hånden i hans unikke arbejder fra 1500-tallet. De store hollandske malere fra 1600-tallet. Og meget mere. Det var en forrygende rejse i en billedverden, som af levende væsener kun er mennesket forundt. Til den historie hører fortællingen om perspektivet, altså hvordan man kan skildre den verden, man vil gengive, tredimensionalt, med den dybde, der gør motivet opfatteligt på en for os naturlig måde. Jens Frederiksen viste, hvordan man på en opspændt glasplade kan aftegne det man ser gennem glasset - og opnå et fint, tredimensionalt billede.

På den måde nærmede vi os det spejlede billede, som det gengives i en camera obscura og som med en forbedret optik, med linser, der efterhånden blev perfektioneret, kunne fange et billede, og hvor næste skridt var at fæstne det. Niepcé, Daguerre, Talbot, navne vi alle kender, men også mange andre, arbejdede i de år med denne proces, hvor Louis Daguerre, takket være det franske akademis



intense promovering, står som den, det lykkedes for.

Jens Frederiksen diskuterede også den anden bevarede, tidlige daguerreotypi af et bymiljø, Gråbrødre Torv, taget af Peter Faber og Jørgen Bech i sommeren 1840, fra Fabers forældres lejlighed. Både denne daguerreotypi og de to fra Københavns hjerte af Neubourg, "Udsigten fra Slotspladsen" og "Gammel strand" gav anledning til mange betragtninger og for at forstå det, man kan se på billederne, plæderede Jens Frederiksen for, at man sammenlignede med H.F.G. Holm, "Fattigholms", samtidige, detaljerede tegninger og akvareller fra de samme steder.

Hvor de topografiske billeder er retvendte - Neubourg brugte spejle i kameraet, hvilket stjæler noget af lyset, forlænger eksponeringen og betyder, at man kun ser mennesker som skygger - så blev daguerreotypien af Bertel Thorvaldsen optaget således, at den aldrende billedhugger fremtræder skarpt og præcist på gengivelsen. Men altså spejlvendt.

Selvfølgelig gjorde Jens Frederiksen også opmærksom på det afværgetegn, Thorvaldsen benytter på daguerreotypien, for han var tilsyneladende ikke tryk ved den moderne teknik. Med sin højre hånd gør han et tegn han havde lært i Italien, en "cornò" med pegefingre og lillefinger. Man mener den skulle afværge "onde øjne", "djævlens" indblanding.

Læs også Marie Louise Berner (sammen med Jens Frederiksen): Bertel Thorvaldsen. A Daguerreotype Portrait from 1840, 2005. Daguerreotypiet tilhører Thorvaldsens Museum.

Ann Vibeke Knudsen.

Torsdag 5. februar 2022.  
Østergades Forsamlingshus i Middelfart.  
Af Leif Johansen.

Fremmødt var omkring 27 medlemmer.

Mødet indeholdt de sædvanlige punkter, men forsøgsvis var punkterne disponeret anderledes. Fra klokken 9 begyndte medlemmerne at ankomme, især dem som skulle etablere

salgsborde. Selve salget startede officielt klokken 10, medens formiddagskaffen med rundstykker blev nydt. Klokken 11 startede foredraget ved Klaus-Eckard Riess om Icarex og den tyske kameraindustris sidste krampe-trækninger. Emnet bliver behandlet i en artikel i Objektiv.

Frokost efter det sædvanlige mønster foregik så efter foredraget ca. 12.30, og en lille time senere begyndte skrotsalget. Jesper havde overtaget hammeren, og under stor moro blev salget afviklet.

Da dette var afsluttet, blev der ryddet op i fællesskab (tak fra Leif J.), så alle kunne være hjemme ca. 1 time før end normalt.

Konklusion – testforløbet blev en succes og vil danne skole for fremtidens møder i Middelfart.

### **Heinrich Zille i Berlin.**

Torsdag 17. februar 2022.  
Af Leif German Jensen.

Vor foredragsholder Klaus-Eckard Riess fortalte levende om den folkekære kunstner, satiriker og fotograf Heinrich Zille i Berlin, som er helt ukendt i Danmark, men populær og elsket af alle gamle berlinere.

Vi hørte om Zilles opvækst i fattige kår, hans uddannelse og mangeårige virke som litograf, og om hans venskaber og færdene i Berlins kunstnermiljø. At Zille også flittigt fotograferede, var ikke kendt i samtiden. Det kom først frem i 1960'erne, da man fandt over 400 af Zilles originale glasplader hos en af Zilles efterkommere. Af disse over et hundrede år gamle fotografier projicerede Klaus et stort antal på væggen med Heinrich Zilles morsomme, men også socialkritiske tegninger ind imellem.

Det var tydeligt, at dette billedforedrag faldt i god jord, også blandt de normalt teknikinteresserede, som kom med mange begejstrede kommentarer.

# Mødekalender - 2022

## Første halvår - fra april til sommerferien:

### Medlemsmøder:

Lørdag 23. april **Landsmøde og generalforsamling, Middelfart**

### Billedgruppen:

Torsdag 21. april Ann Vibeke Knudsen fortæller om Sovjetrussernes ”bombastiske” besøg på Bornholm 7. maj 1945 til 5. april 1946. Fokus på de mange billeder, der kom ud af det.

## Andet halvår:

### Medlemsmøder:

Torsdag 15. september Esben Hother viser sine mange gamle fotorekvisitter og fortæller om dem.

Lørdag 1. oktober **Middelfart**—Program ikke fastlagt.

Torsdag 20. oktober Fotograf Jens Frederiksen fortæller noget om brændvidde, billedplan, billedvinkel, eller måske mere dækkende “Kameraets øje - og menneskets”.

Torsdag 17. november Klaus-Eckard Riess holder foredrag om Steinheil Optik i München.

Lørdag 3. december Julemøde, med loppesalg og anvisningssalg.  
OBS! Kl. 11-16.

### Billedgruppen:

Torsdag 22. september Andrew Daneman holder foredrag om amerikanske tintypes og kanonfotografernes ferrotypier - samme teknik.

Torsdag 27. oktober Lennart Weber vil holde foredrag om fotopostkortene, deres historie og kulturhistoriske værdi.

Torsdag 24. november Poul E. Faarvang fortæller om sin samling af marinebilleder.

Møder i København afholdes i Østerbrohuset, Århusgade 103, 2100 København Ø, kl. 19.30.

Lokalet er åbent kl. 18-22.

Møder i Middelfart afholdes i Østergades Forsamlingshus, Østergade 33, 5500 Middelfart.

## Anvisningssalgslisten til lørdag, d. 23.04.22 i Middelfart

Anvisningssalgseffekterne sælges som beset, og Dansk Fotohistorisk Selskab påtager sig intet ansvar for eventuelle fejl og mangler og den anførte tilstandsbetegnelse. Køber og sælger erlægger hver 12,5% til D.F.S. Der afregnes kontant på stedet med såvel køber som sælger. Kredit gives kun til medlemmer, der har lagt kommissionsbud. Kommissionsbud accepteres kun, hvis køber selv arrangerer afhentning. Den, der afgiver bud for trediemand, hæfter for budet. Medlemmer kan indsende bud pr. telefon og e-mail til:

Nr.	Beskrivelse	Limit	H.slag
1	Phillips 7" LCD PhotoFrame (i org. emballage)		
2	Kodak Retina IIc (type 021), m. Heligon-C, f:2/50 (fremtræk defekt)		
3	Rodenstock Retina-Heligon-C f:4/80 teleforsats		
4	Kodak Retina IIc (type 020), m. Heligon C f:2,8/50 og BT		
5	Kodak Retina IIc (type 020), m. Xenon C, f:2,8/50		
6	Kodak Retinette II (type160), m. Anastigmat f:3,5/5cm. og Compur		
7	Kodak Retina I (type 118), m. Xenar f:3,5/5cm. og Compur		
8	Altix IV, m. Trioplan f:2,9/50 og Prontor -SVS		
9	Olympus OM40 Program, m. Zuiko Auto-S, f:1,8/50 og brugsanvisning		
10	ZENIT 12 XP, m. Helios-44M-4, f: 2/58 og BT		
11	Asahi Pentax K2, m. SMC-Pentaxf:1,4/50 og BT		
12	Asahi Pentax vinkelsøger med etui		
13	Carl Zeiss Jena Sonnar f:4/13,5cm. (tele til Contax)		
14	2 stk. Meyer-objektiver til Exa/Exakta: Domiplan f:2,8/50 og Primotar f:3,5/50		
15	Miranda Sensomat RE, m. Auto Miranda 2,8/50 + Auto Mirand 2,8/135		
16	3 Schneider-objektiver til Aka/Akarelle: Xenar 2,8/50 + Xenon 2/50 + Tele-Xenar 3,8/75		
17	Topcon Wink Mirror S, m. Topcor 2/53 og Topcor 4/135 og BT		
18	Kershaw Raven (6x9 bakelit foldekamera fra1947, som nyt)		
19	Ihagee Exa 500, m. Jena T f:2,8/50 og brugsanv.		
20	Nikkormat FTN, m.Zoom-Nikkor f:3,5/43-86mm		
21	Vivitar Macro Focusing Zoom f:4/80-200mm + Vivitar mellemrings sæt, (til Nikon)		
22	Carl Zeiss V Werra I (E), m. Jena T f:2,8/50 og Werralux lysmåler		
23	Rollei A 26 med C 26 flash, ladeaggregat og brugsanvisning		
24	Blyantspids er formgivet som TLR-kamera		
25	Polaroid Land Camera Model J66 (fra 1961-63)		
26	Polaroid Macro 5 SLR		
27	Keramiksparebøsse (Picolette-kamera kopi)		
28	Leitz Tripode bordstativ, m. Leitz kuglehoved	500	
29	Leitz FODIS afstandsmåler, sort, m. org. læderetui	500	
30	Leitz APDOO selvudløser, i rød Leitz æske	500	
31	Nikon F repro kameraholder m. finjustering		
32	Minox EC med blitz, i gaveæske, med brugsanvisning		
33	Sammenklappelig teaterkikkert "Licht", rød, made in Japan		
34	Kodak Retina Naheinstellgerät (komplet med linse NI og NII, i etui)		
35	Nikon vintage kikkert 7x21mm. med taske		
36	Kodak Retina Ia, m. BT og PRIX-lysmåler		
37	"Dansk Fotografihistorie" (Gyldendal, 462 sider)		
38	Minoltina 8 smalfilmsoptager		
39	View-Master stereobetrakter og View-Master monoprojektor samt 4 "hjul"		
40	Polaroid SX-70, sonarversion,sort		
41	Contax II, m. Tessar 3,5/5cm (sløv lukker)		
42	Tidligt EXA (1951-52), m. Meritar f:2,9/50 og Trioplan f:2,8/100		
43	Kodak 35 Rangefinder, m. Anastigmat Special f:3,5/50		
44	Kodak Retina IIC (type 020), m. Xenon f:2,8/50, nærindstillingssæt og BT		
45	Kodak Retina Automatic III (type 039)		
46	Kodak Retinette IB (type 045), m. Rodenstock Reomar f:2,8/50		
47	Kodak Vollenda 620 m. Anastigmat f. 4,5/10,5 + Kodak No1 Pocket Junior		
48	Exakta VX500, m. Domiplan f:2,8/50 og Jena f:4/135		

## Anvisningssalgsslisten til lørdag, d. 23.04.22 i Middelfart

Anvisningssalgseffekterne sælges som beset, og Dansk Fotohistorisk Selskab påtager sig intet ansvar for eventuelle fejl og mangler og den anførte tilstandsbetegnelse. Køber og sælger erlægges hver 12,5% til D.F.S. Der afregnes kontant på stedet med såvel køber som sælger. Kredit gives kun til medlemmer, der har lagt kommissionsbud. Kommissionsbud accepteres kun, hvis køber selv arrangerer afhentning. Den, der afgiver bud for trediemand, hæfter for budet. Medlemmer kan indsende bud pr. telefon og e-mail til:

Nr.	Beskrivelse	Limit	H.slag
49	Stor målelup		
50	2 Lysbilledprojektorer: Minolta Mini 44 + Unoskop (m. Voigtländer objektiv) OK		
51	Sony Cybershot DSC-RX100, m. Vario Sonnar 10,4-37,1		
52	2 stk. 9x12 pladekameraer: Ernemann Heag I og Contessa Nettel		
53	EXA I, m. Meritar f:2,9/50		
54	Pentax 12x50 4.2° kikkert i org. taske		
55	4 stereobilleder: 2 fra Grønland (Alb. Schou jun), 2 Elfelt (nr.1220 og nr.1886)		
56	5 stereobilleder: 2 københavnermotiver (Budtz Müller), 3 Keystone View Comp.		
57	5 stereobilleder fra P. Fangel, Carl Schreiber, H. Hansen, H. Andersen og H. P. Jensen		
58	4 tissue-stereobilleder: 2 fra fotografer i Paris og 2 fra ukendte fotografer		
59	5 stereobilleder med Elfelts bademotiver (nr. 1388, 1976, 1980, 2392 og 4722)		
60	5 stereobilleder med Elfelts bademotiver (nr. 818, 1974, 5089, 5090 og 6171)		
61	Digitalt spionkamera i kuglepen, m. manual og kabel, (ubrugt)		
62	Flykamera (U.S. Army Air Force) med filmkassette		
63	"AMATEUR" magasinkamera med 12 pladeholdere (ca. 9x12 cm.)		
64	Pentax Auto 110 udstyr i org. æske (lille version)		
65	Kodak No2 Beau Brownie / brun-sort		
66	Glanz Micro T-M kikkertoilet med etui og manual		
67	Super Wide forsatsobjektiv (0,42x) med etui og manual		
68	Ikarex 35, + løst prisme		
69	Agfa Flexilette TLR		
70	FED Stereo (35mm kamera) med manual		
71	Olympus Pen-EE		
72	Trækamera med messingoptik, roterende hulblænde og to kassetter	600	
73	Minolta SRT101 (sort), m. MD Rokkor f:1,7/50		
74	Contax 139 Quartz (Yashica), m. Yashica Lens ML f:1,9/50		
75	Zorki 1d (leica II kopi), m. Industar-22 f:3,5/50		
76	Taxona (VEB Zeiss Ikon), m. Jena Tessar f:3,5/37,5		
77	Contaflex 126, m. Tessar f:2,8/45		
78	Contax D (VEB Zeiss Ikon), m. Jena Tessar f:2,8/50		
79	Exakta Varex VX, m. Jena T f:2,8/50		
80	Minolta SR-7, m. Auto Rokkor PF f:1,4/58 og BT		
81	Retina II (type 142), m. Retina-Xenon f:2,8/5cm		
82	Praktica VF, m. Domiplan automatic lens f:2,8/50		
83	Olympus 2N, m. G.Zuiko Auto-S f:1,4/50		
84	Nikon F-501, m. AF Nikkor f:1,8/50		
85	Nikkortmat FT2, m. Nikkor-HC Auto f:2/50		
86	Kiev-4 (Contax III kopi), m. Jupiter-8M f:2/5cm		
87	Jupiter-12 f:2,8/35 i etui		
88	Kiev 2,8-13,5cm universalsøger i etui		
89	Zeiss Ikon Contax IIa, m. Jupiter-8M f:2/53 og org. BT		
90	Zeiss Ikon Contax IIIa, m. Zeiss Opton Sonnar f:2/50		
91	Rollei 35 (Singapore), m. Tessar f:3,5/40		
92	Leica II (fake, guld, svastika og slangeskind), m. fake Elmar guld f:3,5/50 og BT		
93	Canon Lens FL 3,5/19mm R	1.800	
94	Canon Lens FL 3,5/19mm + org søger + taske + Canon converter B (til Leica M)	2.000	
95	Zeiss Ikon Bob (510/2), m. Nettar Anastigmat 7,7/105 (1934-41) 6x9 på 620 film		
96	Zeiss Ikon Super Ikonta II (523/2) 1952-57 m Opton Tessar 3,5/105, Synchr.-Compur, 120 film	1.350	

## Anvisningssalgslisten til lørdag, d. 04.12.21 i København

Anvisningssalgseffekterne sælges som beset, og Dansk Fotohistorisk Selskab påtager sig intet ansvar for eventuelle fejl og mangler og den anførte tilstandsbeskrivelse. Køber og sælger erlægges hver 12,5% til D.F.S. Der afregnes kontant på stedet med såvel køber som sælger. Kredit gives kun til medlemmer, der har lagt kommissionsbud. Kommissionsbud accepteres kun, hvis køber selv arrangerer afhentning. Den, der afgiver bud for tredjemand, hæfter for budet. Medlemmer kan indsende bud pr. telefon og e-mail til:

Tune Laug, Kærsangervej 5, 4581 Rørvig  
tlf. 61 99 27 15 - e-mail: laugneil@gmail.com  
Kommissionsbud modtages senest 2 døgn før anvisningssalget.

Nr.	Beskrivelse	Limit	H.slag
1	2 Nagel Vollenda (model 48 og 48/0), 3x4cm, m. Radionar f.4,5 og f.3,5. (slidte)	240	
2	Karl Otto Kemler: "Nagel und Kodak Kameras" (i ringbind)	40	
3	Kodak Retina I (type 118), m. Compur Rapid og Xenar 3,5/5cm.	50	
4	Kodak Retina I (type 143), m. Compur og Xenar 3,5/5cm.	50	
5	Kodak Retinette II (type 160), m. Compur og Anastigmat 3,5/5cm.	20	
6	Helmut Nagel: "Zauber der Kamera" (om Kodak-Nagel-Werk)	50	
7	Kodak Retina I (type 010), m. Compur Rapid og Xenar 3,5/5cm.	80	
8	Kodak Retina I (type 013), m. Compur-Rapid og Xenar 3,5/50mm	50	
9	Kodak Retinette (type 017), m. Prontor-SV og Reomar 4,5/50mm.	20	
10	Kodak Retina I (type 126), m. Compur Rapid og Anastigmat Ekstar 3,5/5cm.	60	
11	Kodak Retinette (type 012), m. Prontor-S og Reomar 4,5/50mm.	60	
12	Kodak Retina II (type 014), m. Compur-Rapid og Xenon 2/50mm.	90	
13	Kodak Retina Ila (type 016), m. Synchro-Compur og Heligon 2/50mm.	100	
14	Skrifola: "Retina og Retinette" + Croy: "Das Retina Buch" + "Die Anatomie der Retina"	80	
15	Zeiss Ikon Contaflex Super (872/24), m. Tessar 2,8/50 og BT	110	
16	Gossen SIXON lysmåler i org. emballage	50	
17	Retina Reflex III (type 041), m. Heligon 1,9/50mm. plus NIII/60mm Nahlinse	300	
18	Retina-Rotelar 4/135mm tele (f.eks. til ovenstående nr.17). (i etui)	300	
19	Retina Reflex S (type 034), m. Xenar 2,8/50mm. og BT	150	
20	Retina-Curtagon 2,8/35 (til Retina III S, Reflex S og Reflex III) (i etui)	180	
21	Retina Ilc (type 021), m. Rodenstock Heligon 2/50 og BT	30	
22	Retina Ilc (type 020), m. Rodenstock Heligon 2/50 og BT	30	
23	Rodenstock Heligon 4/35 vidvinkel (til Ilc og Ilc med Rodenstock objektiv)	40	
24	Rodenstock Heligon 4/80 tele (til Ilc og Ilc med Rodenstock objektiv)	70	
25	Retina Ilc (type 020), m. Schneider Xenon 2,8/50 og BT	40	
26	Retina Ilc (type 021) m. Schneider Xenon 2/50 og BT	60	
27	Schneider Longar-Xenon 4/80 (til Ilc og Ilc med Schneider objektiv) (i etui)	80	
28	Schneider Curtar-Xenon 5,6/35 (til Ilc og Ilc med Schneider objektiv)(læderetui)	200	
29	Retina Optischer Mehrfachsucher, 35mm og 80mm (i læderetui)	110	
30	Brian Coe: "Kodak Cameras. The First Hundred Years"	30	
31	Kodak Naheinstellgerät (Z 5) für Retina II (med 3 nærlinser) (i læderetui)	50	
32	Kodak Naheinstellgerät (Z 8) til nyere Retina og Retinette (mangler nærlinse III)	30	
33	Retina I B (type 019), m. Xenar 2,8/50 og BT	50	
34	Retinette II B (type 031), m. Reomar 2,8/45 og modlysblande (lukker sløv)	30	
35	Retina Automatic II (type 032), m. Xenar 2,8/45	20	
36	Retina IF (type 046), m. Xenar 2,8/45 og BT	-	
37	Contaflex, m. Tessar 2,8/35 og BT	70	
38	Stereoskop, Jules Richard type, med mange (tyske) glasplader	360	
39	Kodak Vest Pocket, m. f.8/90 og BT	40	
40	Rollei 35T, m. Tessar 3,5/40 (Singapore)	600	600
41	Nikon FM, m. Nikkor 2/50	300	550
42	Nikkormat		100
43	Nikkor OC Auto 2/35	300	350
44	Micro Nikkor P Auto 3,5/55	300	200
45	Lunaxis 3	200	100
46	Samsung L74, m. Zoom 4,7 - 17		10
47	Olympus C-725 Ultra Zoom		70
48	FED-2 (sort, med rød betræk), m. Jupiter-8, f/2/50		450

## Anvisningssalgslisten til lørdag, d. 04.12.21 i København

Anvisningssalgseffekterne sælges som beset, og Dansk Fotohistorisk Selskab påtager sig intet ansvar for eventuelle fejl og mangler og den anførte tilstandsbeskrivelse. Køber og sælger erlægges hver 12,5% til D.F.S. Der afregnes kontant på stedet med såvel køber som sælger. Kredit gives kun til medlemmer, der har lagt kommissionsbud. Kommissionsbud accepteres kun, hvis køber selv arrangerer afhentning. Den, der afgiver bud for tredjemand, hæfter for budet. Medlemmer kan indsende bud pr. telefon og e-mail til:

Tune Laug, Kærsangervej 5, 4581 Rørvig  
tlf. 61 99 27 15 - e-mail: laugneil@gmail.com  
Kommissionsbud modtages senest 2 døgn før anvisningssalget.

Nr.	Beskrivelse	Limit	H.slag
49	Ihagee EXA original, version 4, med prisme og Biotar 2/50 samt BT		130
50	KIEV 4A-M (Contax II-kopi), m. Helios 103 f.1,8/53		210
51	Kodak Retina (type 118, sjældent), m. Xenar 3,5/5cm.		110
52	Russisk Leica II, Olympiaden 1936 (fake), m. Elmar 3,5/5cm (fake) og BT		500
53	Lubitel 2 (LOMO), m. T-22 f.4,5/75		110
54	Minolta XE-5, m. MD Rokkor 1,4/50		450
55	Nagel Vollenda 68, m. Nagal-Anastigmat 6,3/10,5		150
56	Praktiflex (1946), m. Victor f.2,9/5cm.		250
57	Praktica FX 3 (1958), m. Primotar E 3,5/50		30
58	Rolleicord III, m. Xenar f.3,5/75		300
59	Rolleiflex Standard (1932, slidt og uorg. navneskilt), m. Tessar 3,8/7,5		100
60	Rollei 35 SE, (sort) (Singapore), m. Sonnar 2,8/40		400
61	Zeiss Ikon Nettar 515/2, m. Tessar 4,5/10,5		30
62	Zeiss Ikon Ikonta 520 (4,5x6), m. Tessar 4,5/7,5		50
63	Zeiss Ikon Tenax I, m. Novar-Anastigmat 3,5/35		200
64	Zeiss Ikon VEB Contax F, m. Biotar f.2/58		200
65	Yashica Contax 137 MA Quartz, m. Planar 1,7/50		500
66	Leica II Luftwaffe Gold (Zorki-made fake), m. Elmar 3,5/50 (fake) og BT		750
67	Olympus Pen FT, m. F. Zuiko Auto-S 1,8/38 + manual og BT		1100
68	Yashica Aton (8x11mm subminiature camera til Minox film)		100
69	Petri Fotochrome Color Camera (som nyt, i org. emballage)		60
70	Indrammet tintype: "Erinnerung an die Hermannshöhle a/Harz 1900"		100
71	2 daguerreotypier, navngivet ægtepar, fotograf: Rudolph Striegler	600	-
72	Saltkopi i ramme, navngivet here, fotograf: Rudolph Striegler	400	-
73	View-Master Stereo-Color kamera	400	-
74	View-Master Lighted Stereo Viewer (med Anne-Marie og Konstantins bryllup)		50
75	View-Master Mono Projektor (lys ?)		50
76	ISO Duplex 120 stereokamera	600	-
77	Mahogany-kamera (lyst), m. Recti-Aplanat F:21cm Rossi og Lavalle, +2 kass.	700	700
78	Russisk Contax Kiev-4		300
79	Zeiss Ikon Box Tengor (55/2)		10
80	Polaroid SX70 Sonar, m. bordstativ		250
81	Polaroid Image System		20
82	Trækasse til opbevaring af 250 stereobilleder, formodentlig Nellerød, slidt		60
83	Daguerreotypi i ramme, dansk sekundløjtnant, uden navn	400	-
84	Daguerreotypi i ramme, Etatsrådinde H. Rothe 1853	400	-
85	Ambrotypi, kvinde, let farvelagt, fotograf: L. Motzfeldt, Frederiksberggade 13	300	-
86	Daguerreotypi i Union Case, formodentlig affotograferet maleri	400	-
87	"Chromatropie slide" til laterna magica	300	100
88			
89			
90			
91			
92			
93			
94			
95			
96			

## Anvisningssalget 04.12.2021 i København

## REGNSKAB:

Hammeslag i alt

13.220,00 kr.

Heraf til DFS:

Benefice salg lot 1-36  
plus salær 12,5 % fra køber  
I alt fra benefice

2.950,00 kr.  
368,75 kr.  
3.318,75 kr.

Salær for restbeløb 25 % af 10.270,00 kr. = 2.567,50 kr.

I alt til DFS

5.886,25 kr.

## Nye medlemmer.

Phillip Nørgaard,  
Opnæsgård 53, st.mf.  
2970 Hørsholm

Frank Hammargren,  
Sundbjergvej 37  
5600 Faaborg

Vagn Guldbandsen,  
Ladbyvej 1, Holløse  
4700 Næstved

Lisa Bang,  
Olfert Fischersgade 46,  
stuen L3  
1311 København K.

**Deadline**  
for indlevering  
af stof til Objektiv

April  
1. marts

September  
1. juli

December  
1. november

# NJAL FOTO

Njalsgade 22. Tlf.: 3254-5590  
[www.njalfoto.dk](http://www.njalfoto.dk)



**Goecker** for shooters

**[www.goecker.dk](http://www.goecker.dk)**

Butik i København: Hejrevej 37 - 2400 København NV  
Butik i Aarhus: Sindalsvej 37 - 8240 Risskov  
Tlf: 3582 1100

# Bestyrelse & Redaktion

## Bestyrelse

### Formand

### Kasserer:

Jesper Bruus Pedersen  
Overgaden oven Vandet 82, 1.tv  
1415 København K.  
Tlf.: 2172 4202  
jesperbruus@gmail.com

### Næstformand/Sekretær

Tune Laug  
Kærsangervej 5  
4581 Rørvig  
Tlf. 6199 2715  
laugnell@gmail.com

### Web-master & møder vest for Storebælt

Leif Johansen  
H.C. Andersens Vej 7  
6100 Haderslev  
Tlf.: 7452 6038  
leif@dagnyleif-johansen.dk

### Bestyrelsesmedlem

Leif Germann Jensen  
Stationsvej 22  
2640 Hedehusene  
Tlf.: 3061 7145  
leif.gj@mail.dk

### Bestyrelsesmedlem

Klaus-Eckard Riess  
Opnæsgård 53, 2.tv  
2970 Hørsholm  
Tlf.: 4586 6810  
klauseckardriess@gmail.com

### Bestyrelsesmedlem

Ann Vibeke Knudsen  
Vimmelskafte 2  
3700 Rønne  
Tlf.: 2619 0735  
annvibekeknudsen@gmail.com

## Redaktion

### Artikler

Klaus-Eckard Riess (Ansv.)  
Opnæsgård 53, 2.tv  
2970 Hørsholm  
Tlf.: 4586 6810  
klauseckardriess583@gmail.com

### Billedgruppen/Medlemsorientering

Ann Vibeke Knudsen  
Vimmelskafte 2  
3700 Rønne  
Tlf.: 2619 0735  
annvibekeknudsen@gmail.com

### Layout

Niels-Ove Rolighed  
Peder Munks Vej 81  
9300 Sæby  
Tlf.: 6061 6699  
nor@kanok.dk

## Møder i København & Middelfart

### København

Den 3. torsdag i månederne september-marts kl. 19:30.  
Østerbrohuset, Århusgade 103, 2100 København Ø.

### Middelfart

Møder i april, september/oktober og januar/februar.  
Østergades Forsamlingshus, Østergade 33, 5500 Middelfart.

## Medlemsskab

### Anvisningssalg

afholdes ved generalforsamlingen i Middelfart i april, og i København i december.

### Anvisningssalgsbetingelser

Henv.: ???

Tilmelding af fotografika senest 1. marts og 1. november.  
Bud kan fremsendes pr. tlf., mail eller brev.

Medlemskab af DFS er obligatorisk for deltagelse i anvisningssalg. Sælger og køber betaler hver 12,5% i salær til DFS.

### Loppemarkeder

afholdes normalt i forbindelse med alle medlemsmøder.

### Kontingent

Danmark kr. 400.-  
Udland kr. 500.-  
Netbank: Konto nr. 1551 1506447  
SWIFT-BIC: DABADKKK  
IBAN: DK35 30000001 5064 47

### Medlemsperiode

1. januar til 31. december.  
Indbetalingskort udsendes i december.  
Indmeldelse pr. 1/10-31/12 kr. 100,-  
Objektiv udsendes i april, september og december.

### Adresseændring eller udmeldelse:

Henvendelse til kassereren.

### Æresmedlemmer

John Philipp, Svenn Hugo,  
Klaus-Eckard Riess.

### Objektiv

Objektiv udsendes kun til medlemmer af DFS og forhandles ikke kommercielt. Redaktionen gør opmærksom på at artikler ikke nødvendigvis afspejler forningens holdning. Indsendt materiale er underlagt bladets layout.

Alle rettigheder forbeholdes. Mekanisk, fotografisk eller anden gengivelse af skriftet, samt dele deraf, er kun tilladt efter skriftlig tilladelse fra Dansk Fotohistorisk Selskab.  
No part of this publication may be reproduced in any form without permission in writing from DFS.

### Web-site:

www.objektiv.dk



**BOUTIQUE**  
Copenhagen

