

OBJEKTIV

Nr. 107

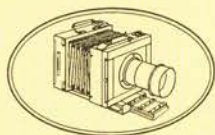

December 2004



Dansk Fotohistorisk Selskab

Indhold

3

Historien om en grundlægger

Heinrich Ernemann

3. del

Lars Schönberg-Hemme

14

Kamerawerk Gebr. Wirgin

Og Edixa Reflex

Klaus-Eckard Riess

24

Reklame-samlebilleder

Dorte Pedersen & Svann Hugo

28

'Før & Nu i 3D'

Peter Randløv

33

Historien om Polyfoto

Det naturlige fotografi

3. del

Gunnar Graham

41

'BOG- & Udstillingsomtale'

Flemming Berendt

49

'Billedgruppen'

50

'Drej & se - film'

Filmfotografen Alfred Hansen

Marguerite Engberg

51

'Dit & dat'

Referat, anvisningssalgisterne og møderækken

Layout & redaktion: Flemming Berendt

Forside: En fiks stereoskopbetragter i mahogni. Saksekonstruktionen kan indstilles i variabel højde for børn og voksne. Efter 10-øres møntindkast kunne en serie stereoskopbilleder ses. Billedbåndet aktiveredes ved nyt møntindkast.

Betragteren er fremstillet af snedker og kamerakonstruktør Jens Poul Andersen (Nellerødmanden). Fremstillet ca. i midten af 1920'erne. Samling: Danmarks Fotomuseum.

Historien om en grundlægger

Heinrich Ernemann

3. del

Lars Schönberg-Hemme

I de to første afsnit af historien om Ernemann har læserne hørt om opbygningen af et firma, om overgangen fra håndværk til industriel fremstilling, om stordrift og firmafusion, og om lanceringen af et varemærke: Ernemann.

Egne objektiver

Ernemanns produkt er det fotografiske kamera. Og på det tidspunkt vi er nået til nu, er firmaets stifter og øverste chef, Heinrich Ernemann, er nået frem til det mål han har sat sig for for adskillige år siden: at fremstille hele kameraet, alle dele det består af, selv. Den sidste og vanskeligste forhindring er kameraets objektiv. I 1907 er fabrikkens optiske anstalt taget i brug og forsyner nogle af Ernemanns kameraer med objektiv. Det første skridt på den produktionsmæssigt set uafhængige vej er taget.

Alligevel er der lang vej igen. Objektiver med høj ydeevne må stadig købes hos Goerz eller Zeiss. Ernemanns kameraer er af glimrende kvalitet. Men der er ikke tale om banebrydende konstruktioner. De svarer ret nøje til dem man fremstiller hos konkurrenterne. På disse områder har Heinrich Ernemann et mål foran sig, som han har sat sig for at han vil nå. Han vil fremstille alle sine objektiver selv, og han vil være nyskabende inden for moderne kamerateknik.

Ernemanns produktkatalog rummer ikke så mange varianter over samme tema som konkurrenternes. Det er en af hemmelighederne bag den økonomiske succes. Men det betyder ikke at Heinrich Ernemann ikke kunne tænke sig at udvide produktionen med helt andre produkter. Man kan nævne forstørrelsesapparater, og forskellige typer lysbilledapparater, epidiascoper, samt reproduktionsudstyr m.m. Fremstilling af emulsionsvarer kunne også være en naturlig udvidelsesmulighed. Men det der i første omgang får den helt store betydning, bliver udviklingen og fremstillingen af filmoptagere og filmfremvisere.

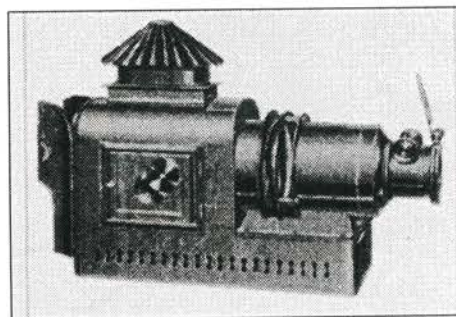
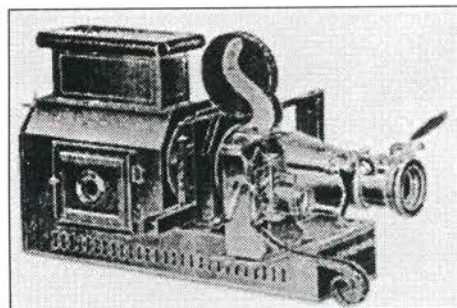

Levende billeder

Levende billeder er en kulturel revolution af den allerstørste betydning for alle mennesker. Høj som lav kan forenes i denne interesse. Og forevisningen foregår i biografen.

Fremstilling af levende billeder stiller så store krav til fotografen og gengivelsen til apparatur og forevisningslokaler at amatørarbejde stort set ikke kan komme på tale.

Forudsætning nr.1 for levende billeder er Kodaks lancering af cellulidfilmen i 1889. Desuden må brødrene Lumières opfindelse af cinématografen i 1895 siges at være skelsættende. I de følgende år frem mod århundredeskiftet går det stærkt. Ikke mindst tyske firmaer går ind i denne helt nye produktionsgren. Bl.a. kan nævnes det store fotopapirfirma Liesegang som begynder fremstillingen af filmprojektionsapparater i 1896, men også Bartling (1896), Oscar Messter (1897), Duskes (1900), og Deutsche Bioscope Gesellschaft (1902). Der er i høj grad tale om pionerarbejde fra disse firmaers side. Alle forsøger at finde en teknisk løsning der er bedre end det man hidtil har set. Det giver sig bl.a. det udslag at alle vælger hvert sit filmformat.

Heinrich Ernemann er som sædvanlig den der først har set andre virksomheders produkter an, inden

han bestemmer sig for at vove pelsen. Men han bliver hurtigt overbevist om at levende billeder er kommet for at blive, og at de ikke kun har kulturel betydning, men må kunne give et stort økonomisk afkast.

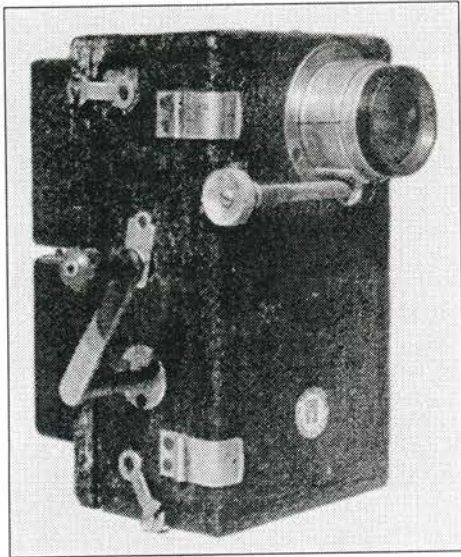

Ernemann Kino I, 1904

Det første filmkamera, et smalfilsapparat

Han sætter i 1900 et projektarbejde i gang i sin udviklingsafdeling, og denne gang vælger han for første gang at gå andre veje end sine konkurrenter. Han forsøger at udvikle en filmoptager for amatører. Hans udviklingsafdeling bakser i tre alt for lange år med at udvikle et brugeligt kamera. Formatet bliver 11x17 mm. Filmstrimlens bredde er kun 17,5 mm, og denne meget smalle bredde i forhold til formatet opnås ved at lade fremdrift-perforeringen sidde i midten, et hul for hver to billeder.

I Zeiss Ikons jubilæumsbog '75 Jahre Photo- und Kinotechnik' fra 1937 beskrives konstruktionen:

Ernemann Kino model I var udstyret med en griber til filmtransporten. Under stilstandsperioden blev filmen fastholdt i den rigtige stilling af en låsetap og spændt fast i det rigtige plan af bevægelige meder ud for billedvinduet. Til afdækning under filmtransporten tjente en tromleformet, roterende lukker med variabel åbning. Apparatet blev leveret med løse kassetter, hvoraf den ene, når den var sat på, tjente som modtagespole nederst i kameraet og blev drevet af en trådspiral. Uden på apparatet befandt sig en ramme- og gennemsigtssøger.

Til forevisning af film tjente et særlig projektionsapparat som blev skruet fast på et

grundbræt sammen med belysningsindretningen. Til afdækning af filmen blev brugt en propelblænde, som bestod af to dele. Filmtransporten foregik på samme måde som i kameraet med en griber. Til projektion blev leveret et lampehus sammen med grundbrættet. Forrest på grundbrættet fandt transportmekanismen sin plads.

Af Ernemanns hovedkatalog nr. 90 fra 1904 fremgår det »Ernemann Kino« måler 8x6x14cm og vejer 700g uden kassetter. Kassetterne, som vejer 70g, lades i mørkekammer og kan derefter indsættes i og udtages af kameraet i dagslys. Optagelse med »Ernemann Kino« sker ved at indstille billedet ved hjælp af *den nøjagtigt tegnende søger* og ved *at dreje på håndsvinget i kameraets højre side i et regelmæssigt tempo på 2 omdrejninger i sekundet.*

Det fremgår også af kataloget hvor let og enkelt man i mørkekammeret kan spole den exponerede film op på en særlig ramme og derefter fremkalde og fixere den i skål lige så let som havde det været plader. Lidt mere kompliceret lyder beskrivelsen af hvordan man omdanner den fremkaldte film til en positivfilm ved at man monterer en særlig kopieringsindretning på kameraet og derefter ved hjælp af belysning kopierer den oprindelige negativfilm ved at dreje på håndsvinget i samme tempo som under optagelsen. Derefter fremkaldelse og fixering lige som før.

Kvaliteten af den færdige positivfilm er så god at man i følge kataloget kan forstørre den 75 til 100 gange (op til 6 m2) ved hjælp af Ernemanns lampehus med acetylen gasbelysning.

Hvis man sammenligner med vore dages udbredte brug af videokameraer, må man sige at kravene til en amatørs tekniske formåen for 100 år siden har været væsentligt større end i dag.

Købefilm - en ny form for underholdning i hjemmet

Af samme katalog fremgår det at der også dengang har været en genvej til gode og spændende optagelser. Man kan for en pris på 1 mark per meter købe *færdige positivfilm til projektion*, f.ex. Badescene I og II, Modtagelse af Kronprinsen af Sachsen, Vagtparade, Enkedronningens Afrejse, Fødring af Hønsene, Brev fra Arvetanten, Den Første Cigar, Sneboldkamp, Skakparti, Scene fra Børnebadning, Kavalleripatrulje i Skoven, Artilleriet Rykker Ud, Maskingeværkspagniet

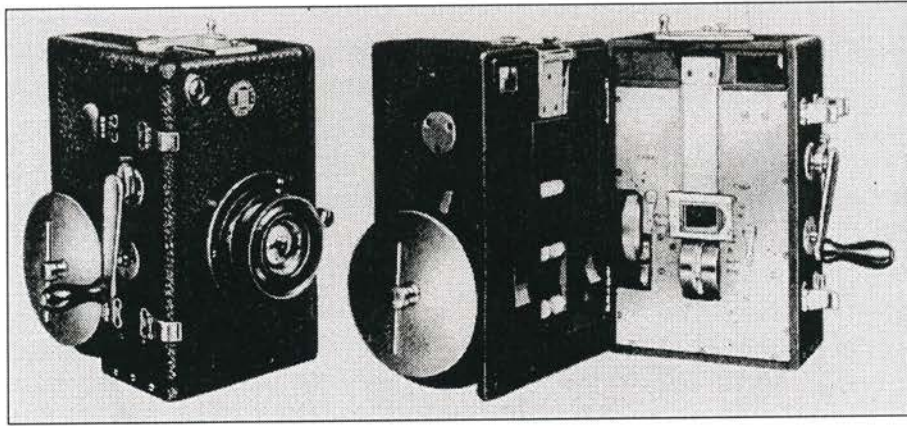

Ernemann Kino II

Rykker Ud, Gadescene, Ponyridning for Børn, Svaner i Zoologisk Have, Lamaer i Zoologisk Have, Forstyrrelse i Middagsmaden, Færge på Elben, med flere. Langt de fleste måler fra 3 til 7,5 meter. Der er et enkelt tilbud på hele 20 meter, og den har pudsigt nok titlen Hurtigmaler der Maler et Landskab.

Tilsyneladende er filmene rent lokale produkter fra Sachsen.

I betragtning af at de står i hovedkataloget, er Ernemann i 1904 endnu ikke blevet et verdensfirma.

Men man kan sige at det bliver det hurtigt derefter. Det er der flere grunde til. Men én af dem er at Ernemann Kino bliver en stor succes. Heinrich Ernemann har virkelig set rigtigt, da han har bestemt sig for at udvikle et kamera specielt for amatører. Der bliver arrangeret forevisning i Dresden i introduktionsåret 1903 for alle kendisser i byen og for myndighederne. Det bliver en stor succes. Og den gentages året efter i Wien.

Der opstår hurtigt private filmskoler, hvor folk kan lære grundbegreberne i brugen af netop dette apparat. Også de fotografiske læreanstalter bruger det i undervisningen - fordi det er et amatørkamera, som alle kan lære at benytte, og som egner sig til indøvning af filmfotograferingens grundbegreber.

En ny og forbedret udgave af smalfilmkameraet

Den første udgave af Ernemann Kino er naturligvis ikke fejlfri (selv om det har taget tre år at udvikle den). Men Ernemannfabrikken er hurtigt ude med en Kino II, som markedsføres året efter.

Den beskrives i Zeiss Ikons jubilæumsskrift fra 1937 således: *Tromleblænden blev erstattet af en indstillelig skiveblænde. Planeringen af filmen i billedvinduet skete ved hjælp af bevægelige (trykpåvirkende) meder, som skiftevis låste og frikoblede*

filmen, en indretning som under betegnelsen pendulvindue bruges også i dag. Til brug for indstillingen var indbygget en gennemsigtssøger. Den nye model var udstyret med dobbeltkassetter, som kunne leveres i to udgaver til henholdsvis 15 og 50 meter film. Filmføringen og billedvinduet var placeret i kassetten. Kassetten kunne fæstnes på kamerahusets bagvæg uden indføring af filmen. Med det formål at spole filmen var en af kassetterne forsynet med et fjederværk til modtagespolen. 50 meter kassetten blev drevet af en kæde fra kamerahuset. Filmtransporten i denne kassettype skete så på to indbyggede spoler. Kino II kunne bruges til såvel optagelse og kopiering som projektion (ikke i stort format). Medetrykket i filmvinduet kunne indstilles til hver af de tre anvendelsesmåder.

Ernemanns Kino I og II er ubetvivleligt en succes. Men i nøgne tal er der trods alt kun tale om en produktion på nogle få hundrede apparater. Det skyldes især prisen. Grundudstyret har kostet 150 mark og en film på 10m 15 mark. Fabrikken har frem til 1908 tilbudt fremkaldelse incl. positivkopiering for 60 pfennig per meter. Dertil kommer at udstyret til egentlig projektion i stort format er meget dyrt. Måske har det også spillet en rolle for forsigtige folk at kombinationen af gaslys og celluloid er brandfarlig.

Sproglig nyskabelse

Det er værd at hæfte sig ved at Ernemann ved lanceringen af filmkameraet Kino også har skabt et nyt begreb som bruges på alle mulige sprog jordkloden rundt, ordet kino. Det er ganske vist afledt af ordet kinematograf (Lumière); men det er Heinrich Ernemanns søn Alexander der har fundet på den

korte form, kino. Ordet har aldrig været varemærkebeskyttet.

Behov for en højre hånd

I 1903 bliver Heinrich Ernemann alvorligt syg. Han kommer sig nogenlunde. Men han føler at han ikke længere kan overkomme at lede virksomheden ene mand. Han har ganske vist sin svigersøn, C.J.G. Heyne, ved sin side. Han er en stor kapacitet og helt uundværlig for firmaet. Men det er på det økonomiske område. Han er prokurator (i dag ville man kalde det økonomidirektør) og exportchef. Det som Heinrich Ernemann nu i sin svækkede tilstand føler han har behov for, er en driftsleder og teknisk chef. Men han kvier sig ved at ansætte en dygtig ingeniør. Han er bange for at miste kontrollen over sit eget firma.



Alexander Ernemann 1902

Alexander Ernemann

Hans søn Alexander kunne være en mulighed. Men visse ting stiller sig i vejen, først og fremmest Heinrich Ernemanns egen despotiske fremfærd over for hans egne børn under deres opvækst - ikke mindst over for den ældste søn, Alexander. Hans forsøg på at bestemme over sønnen har fortsat også i voksenalderen, og det har naturligt nok skabt et noget anspændt far-sønforhold med udpræget selvstændigheds- og frigørelsestrang hos sønnen.

Alexander er gået ud af skolen som realist. Faderen har ikke ment der kunne blive råd til en studentereksamen.

Derefter har han stået i lære som maskinarbejder og er straks derefter begyndt på en treårig uddannelse

til teknikumingeniør af maskinlinjen på den tekniske skole i Chemnitz. Efter endt uddannelse som 20-årig i 1898 prøver hans far at overtale ham til at rejse til USA for at sætte sig ind i amerikanske produktionsmetoder.

Amerika

På denne tid har Tyskland taget teten i Europa inden for industri og teknik. Men Heinrich Ernemann har en klar fornemmelse af at når det gælder effektive produktionsmetoder er USA langt foran alle andre. Og han har givetvis også på den tid haft nogen forestillinger om at hans teknikbegavede søn en dag skulle ind i firmaet.

Men Alexander vil ikke og lader sig i stedet ansætte hos AEG i Berlin. Der kan han tjene sine egne penge og være helt uafhængig af sin far.

Hos AEG skulle det ikke gå værre eller bedre end at hans chef foreslår ham at rejse på studieophold i USA. En stilling vil stå klar til ham, når han vender hjem.

I 1900 rejser han - temmelig modstræbende - til staterne, og løber der fra starten ind i en række vanskeligheder der ikke kan have bestyrket ham i troen på at han har gjort det rigtige. Formodentlig på grund stolthed og en manglende lyst til at vende hjem uden at have opnået noget, bliver han i USA. Han har fuldstændig manglende sprogkendskaber og kan i begyndelsen overhovedet ikke få et job. Efterhånden som hans engelske bliver bedre, lykkes det at få kortvarige job som maskinarbejder ved at rejse længere ind i landet. Efter tre år er det faktisk gået så godt at han er blevet driftschef på Western Electric Companys telefonfabrik i Chicago.

Og så er det at brevet fra faderen kommer med ønsket om at han skal komme hjem at hjælpe til på familiens bedrift.

Hos Alexander er den umiddelbare reaktion at det vil han ikke. Det fremgår af hans egne (ikke offentliggjorte) memoirer:

Jeg havde en stilling som gav mig personlig tilfredsstillelse og en god løn og jeg stod jo kun ved begyndelsen af mine udfoldelsesmuligheder. Min faders fabrik var når alt kom til alt kun en stor håndværksvirksomhed som ikke kunne tilfredsstille mig som ingeniør.

Og den holdning holder han fast i.

Formodentlig ligger det ikke i hans planer at han vil være amerikansk statsborger og altså blive i USA resten af sit liv. Det kan man bl.a. slutte af at han året før har følt sig nødsaget til at rejse hjem til Tyskland for at kunne deltage i en militærøvelse. Ellers kan han ikke bevare sin rang som reserveofficer.

Hans lyst til integration i det amerikanske samfund er tydeligvis beskedet. Han omgås uden for arbejdstid stort set udelukkende folk fra Sachsen, helst fra Dresden. I bund og grund må han have været en hjemmeføding - og måske også på det private plan en noget usikker ung mand.

Hvorom alting er, året efter - i august 1904 - har familiefølelsen gnavet så længe i ham at han vender hjem til Dresden og til faderens fabrik.

Et nyt triumvirat på Ernemann-Werke

Det vides ikke hvilke forhandlinger far og søn har haft efter hjemkomsten. Men udgangen bliver at Alexander ansættes som teknisk chef på Ernemann i begyndelsen af 1905. Selv om hans titel er teknisk chef bliver hans praktiske funktion i virksomheden at være driftsleder. Det er først og fremmest det han har lært i Amerika, praktiske produktionsmetoder, rationalisering, organisation. Faktisk i en sådan grad at han ved siden af arbejdet på fabrikken fungerer som konsulent og rationaliseringseksperter uden for huset. Blandt andet er han rådgiver for de sachsiske statsbaner. Men selvfølgelig er det først og fremmest Ernemann han tager sig af.

I de følgende år nyorganiserer han den - i mine øjne - ret store fabrik, som ved hans tiltræden har 400 ansatte. Først senere og på en lidt tilfældig måde begynder han ved siden af det driftsmæssige også at interessere sig for den tekniske side af sagen.

Interessen for film

I sin fritid dyrker han den hobby at flyve i ballon. Det er oplagt for en driftsleder på en kamerafabrik at prøve at lave en film om det. Alexander bliver grebet af filmomani og bruger naturligvis en Ernemannoptager til formålet. Og via denne nærmest private fritidsbeskæftigelse kommer han ind på det produktionsmæssige, især hvad angår filmfremvisere.

På denne tid, de gyldne år op mod 1. Verdenskrig, bliver biograffilmen kolossalt udbredt. Hver lille flække sin biograf og dermed også sin filmprojektor. Fransk mændene er førende på det

europæiske marked, og der findes mange fabrikker - også en del tyske, og deriblandt Ernemann, som ved siden af sin produktion af småfilmapparater også fremstiller professionelle filmfremvisere under navnet »Ernemann Normal«.

Imperator

Det er et problem ved samtlige filmprojektorer på markedet at de ikke er særlig robuste. De har en kort levetid. Det er kun på grund af den overvældende interesse for at se film at der er økonomi i at investere i så dyrt udstyr.

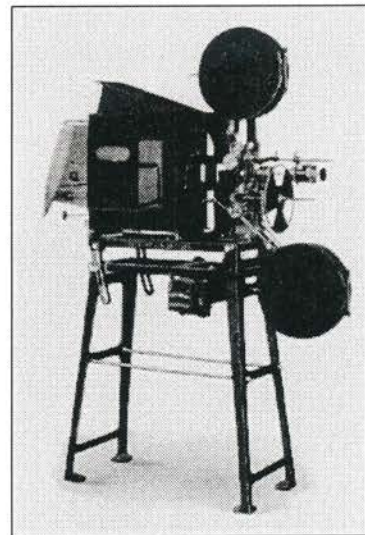

Imperator I

Ernemanns fremvisere er fremstillet efter de bedste kvalitetsnormer på fabrikken, dem der allerede har gjort Ernemann til et godt navn inden for almindelige kameraer til stillbilleder. Alligevel bryder de sammen ligesom alle de andre.

Det titter Alexander Ernemanns bortgemte konstruktionstalent. Måske hjælper det til at en filmprojektor til biografbrug er temmelig stor, en rigtig maskine. Og han er jo maskiningeniør.

Under hans ledelse udvikles fra 1908 en projektor af stål. Den indeholder ingen kæder eller bøjelige aksler. Al bevægelse overføres ved hjælp af tandhjul. Malteserkorset er indkapslet i oliebad. På den måde reduceres slitagen til et minimum. Samtlige roterende dele og samtlige aksler er fremstillet i stål og aksellejerne i fosforbronze. Alle lejer er forsynet med smørekop.

Apparatet præsenteres for offentligheden på den internationale fotografiske udstilling i 1909. Det får året efter det beskyttede navn *Imperator*.

Alexander Ernemann er så sikker på at han har skabt et driftsikker projektor at han fra starten tilbyder den med 2 års garanti.

Den største succes i Europa

Successen er hjemme med det samme. *Imperator* bliver i løbet af fire år den mest udbredte og bedst anskrevne biografprojektor i Europa. Den modtager fuld faglig anerkendelse og får adskillige guldmedailler.

De tidligere så dominerende franske fremvisere bliver fuldstændig udkonkurreret - også på egen grund. I Paris er 22 ud af 28 biografer allerede i 1913 gået over til Ernemann *Imperator*.

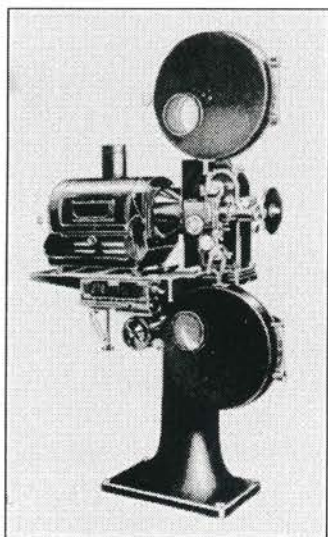

Imperator II

Selve konstruktionen bliver ejendommeligt nok ikke patentbeskyttet. Det betyder at der - især efter 1. Verdenskrig - kommer mange kopiapparater på markedet. Men det bekymrer ikke Alexander Ernemann. Det gode navn er indarbejdet og han har tiltro til at kvaliteten af hans produkt er i top. Desuden sidder han ikke med hænderne i skødet. *Imperator* bliver videreudviklet og kommer i årenes løb i stadig nye versioner.

I 1921 fremstiller fabrikken *Imperator* nr. 10.000. Den bliver fabrikeret til helt op i trediverne (fra 1926 under navnet Ernemann) og bliver brugt langt længere, i fyrterne og halvtredserne.

Krupp

Alligevel sker der noget i forbindelse med netop dette apparat som er højst utypisk for firmaet Ernemann.

I de barske år efter 1. Verdenskrig, hvor konkurser er daglig kost og tysk industri stander i våde, intensiveres konkurrencen blandt de store tyske virksomheder der fremstiller professionelle filmprojektorer.

Særlig foruroligende er det at meget store og meget velrenommerede virksomheder, som aldrig tidligere har fremstillet filmprojektorer, nu gør det. Det gælder bl.a. AEG, Ergo, Hahn-Goerz, Unger & Hoffmann, Ertel, og Ernst Leitz.

Da også Krupp, giganten i tysk metalindustri, i 1919 bekendtgør at det vil starte en produktion op, reagerer Heinrich Ernemann ud fra princippet: If you cannot beat them, join them.

Fra sin ungdom har Heinrich Ernemann et særligt forhold til Krupp. Han er stolt over at han engang har arbejdet der. Et ligeværdigt samarbejde med Krupp vil styrke hans selvfølelse.

At han vil opgive sin selvstændighed inden for en produktionsgren der er meget væsentlig for hans virksomhed, må alligevel undre. Men det gør han ikke desto mindre.

Der oprettes et fælles datterselskab under navnet Krupp-Ernemann, Kinoapparate GmbH med en aktiekapital på 50.000 mark. Produktionen finder sted fra 1. oktober 1920 i en særlig afdeling af Ernemann Stammhaus (Ernemannfabrikken). Aftalen mellem de to virksomheder der ejer Krupp-Ernemann er meget omfattende og detaljeret, og man kan ikke undgå at hæfte sig ved at den også omfatter en forpligtelse for Krupp til at levere råmaterialer til Ernemann.

Selskabet Krupp-Ernemann består til 1934.

Zeitlupe

Heinrich Ernemann knytter ikke kun familiemedlemmer til sin virksomhed. Han går også på jagt efter dygtige folk fra andre virksomheder inden for branchen. Og han betaler godt. Det er en af de andre hemmeligheder bag hans succes som virksomhedsleder.

En af dem han får knyttet til Ernemann-Werke er dr.phil. Hans Lehmann fra Leipzig. Han har gjort sig bemærket siden 1902 som en dygtig optiker og konstruktør hos firmaet Steinheil i München, og siden, fra 1906, hos Carl Zeiss i Jena.

Hos Ernemann bliver han fra sin ansættelse i 1911 sat til at forske i kinematografi, og i løbet af et par år udvikler han et helt usædvanligt filmkamera. Det får navnet Zeitlupe.

Zeitlupe er det første filmkamera der kan optage hurtige bevægelser i alle enkeltfaser. I sin første demo-udgave fra 1913 kan det optage 300 billeder per sekund. I den færdigt udviklede udgave fra 1915 500 billeder per sekund. Det svarer til 10 meter normalfilm (35mm) i sekundet.

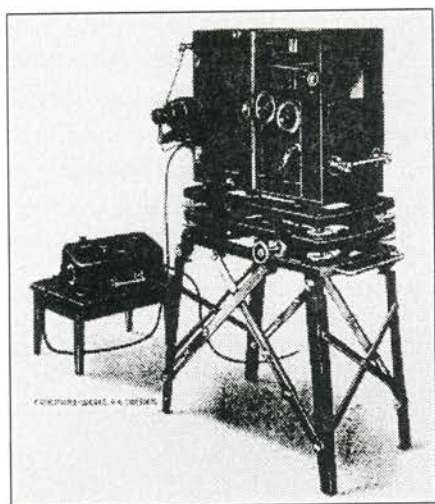

Højsekvens kinooptageren Zeitlupe

Der er tidligere til militær og politimæssig brug udviklet kameraer til ballistisk fotografering. Men Zeitlupe er det første kamera som kan optage mennesker og dyr, hvadsomhelst, så det bagefter kan gengives meget langsomt og så alle bevægelsesfaser kan iagttages - bevægelsesfaser som ikke kan opfattes af det menneskelige øje. Optagelsernes kan naturligvis også gengives på papir.

En af de første offentlige forevisninger af film optaget med Zeitlupe finder sted 30.marts 1916 i Dresdens Naturvidenskabelige Selskab for en større kreds af forskere. I selskabets protokol kan man læse:

Særligt vellykkede og lærerige var gengivelsen af spring af hund og hest. Også duens flugt gav en meget tydelig gengivelse. Blandt andet var også et menneske i spring ned i et af brandvæsenets springlagner optaget, så man kunne følge

svævningen gennem luften og tyngdepunktsforandringerne i kroppen meget tydeligt.

Tilskuerne havde nok det indtryk at disse gengivelser i al deres mærkværdighed lå uden for det menneskelige erfaringsområde.

Militær anvendelse

Kameraet bliver færdigudviklet under 1. Verdenskrig, og det siger næsten sig selv at et sådant kamera kan have interesse for det tyske militær. Det er i hvert fald på det militære område at kameraet i første omgang får betydning og giver anledning til konstruktionsændringer på især våben- og skibskonstruktioner.

Men krigen får en ende, og i tiden derefter bliver Zeitlupe brugt til medicinsk forskning og også til teknisk forskning. Mærkeligt nok først langt senere til optagelse og studie af sportspræstationer. Måske har kameraet størrelse og pris spillet en rolle i den forbindelse. Sport har dengang ikke haft helt den samme samfundsmæssige og økonomiske vægt som i dag.

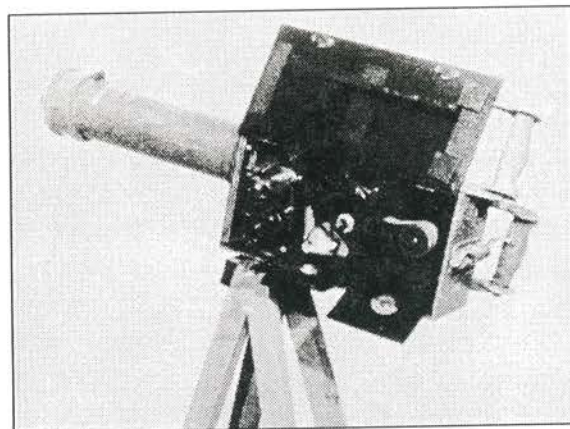

Specialkonstrueret militærkamera til 35 mm film og luftkamera til militærbrug

Teknisk beskrivelse af Zeitlupe

En nærmere teknisk beskrivelse af kameraet ligger uden for mine muligheder. Der er tale om en meget stor og tung sag, i det ydre af egetræ med messingbeslag, og placeret på et stødabsorberende letmetalunderlag oven på en vipbar jernplade. Stativet under jernpladen kan beskrives som et firbenet bord ligeledes af jern. De fleste eksemplarer af kameraet er forsynet med den nyudviklede Ernemann-Anastigmat 1:3,5/6 cm. På dette tidspunkt er Ernemanns optiske anstalt nået så vidt at det kan fremstille et højopløseligt, lysstærkt objektiv. Brændvidden skal være nøjagtig 6 cm, fordi den indgår i den bagved liggende konstruktion med vinkelspejl og en stor spejltromle.

Kameraet fungerer altså slet ikke som en normal filmoptager. Det kan ikke lade sig gøre af mange grunde. En af dem er at cellulidfilm ikke er slidstærk nok til at blive trukket af tandhjul hen forbi et billedvindue med en så rasende fart.

I bladet *Der Photograph* nr.33, årg.1926 beskrives funktionsmåden:

Filmen vikler sig med konstant hastighed fra den øverste rulle til den nederste. Derimellem løber den forbi billedvinduet, hvor den bliver belyst. Det sker på en måde så lysstrålerne først bliver drejet af et vinkelspejl sådan at de rammer en roterende spejltromle som ligger i tilslutning til objektivet for til sidst at ramme filmen. Den vinkel som spejltromlen bevæger sig rundt i er afhængig af filmbilledets vinkelbevægelse. Objektivets brændvidde står i et bestemt forhold til antallet af spejle på tromlen. Deraf følger tvangsmæssigt at kun én objektivbrændvidde kan anvendes.

Den første biograffilm hvor optagelser af Zeitlupe indgår er *Vidunderet med Sneskoen* af Arnold Fanck (1920).

Det er noget der morer folk omtrent på samme måde som at se en film kørt baglæns.

Zeitlupe er for sin tid helt uden for konkurrence og bliver ved med at være det i mange år frem. Til ballistiske formål udvikles en særlig udgave med 3 gange så høj hastighed, d.v.s. 1500 billeder per sekund. Begge udgaver må betegnes som 'smalle' modeller. De har kun interesse for et snævert publikum.

Konstruktøren dr. Hans Lehmann opnår knap nok at opleve den store anerkendelse kameraet får. Han dør i 1917 efter lang tids sygdom.

Krise og fusion inden for fotobranchen

I denne 3. artikkel om Historien om en Grundlægger har der været fokuseret på levende billeder, en ny og spændende, samt givtig produktionsgren for Ernemann-Werke. I samme periode har der naturligvis også fundet en udvikling sted inden for kameraproduktionen til stillbilleder. Det er denne produktion der i hele Ernemann-Werkes levetid er den vigtigste.

Det vil der blive berettet om i 4. artikkel.

Hvad selve fabrikken angår er den også i stadig udvikling. Der bliver flere og flere ansatte. Men i årene 1907-09 må man trods alt tale om krise og om en opbremsning i produktionen.

Krisen gælder ikke kun for Ernemann, men for hele den tyske fotoindustri. I Dresden, som rummer Tysklands største koncentration af kamerafabrikker, endda store kamerafabrikker, opstår der idéer blandt aktinærene om en sammenslutning til én meget stor og meget konkurrencedygtig fabrik.

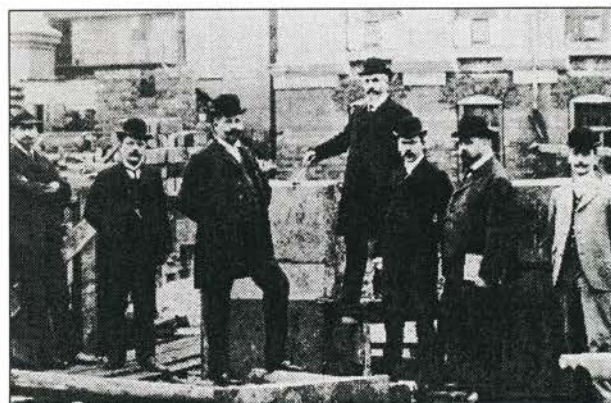

Heinrich Ernemann ved grundstensnedlæggelse i 1907

En særlig rolle i dette spil indtager Carl Zeiss i Jena, som har en særlig interesse i dels at gavne den tyske kameraproduktion, dels i at sikre sig at kameraerne bliver udstyret med Zeiss-optik. Zeiss har i nogle år haft en egenproduktion af kameraer, men må erkende det ikke kan sikre den optiske produktion på den måde.

En torn i øjet på Zeiss er det at én af de tre dresdenerfabrikker, Ernemann-Werke, i 1907 er begyndt at fremstille egne objektiver til trods for at Carl Zeiss fremstiller objektiver af en helt anden og højere klasse og desuden har en kapacitet så det kan forsyne hele Tyskland om det skulle være. Det kan være et mål i sig selv at få bremset Ernemann på

dette område, inden produktion når et alt for stort omfang.

Ernemann springer fra

Forhandlingerne mellem de tre fabrikkers ledelser udvikler sig sådan at der 8. oktober 1909 indkaldes til ekstraordinær generalforsamling i både Hüttig & Sohn og Emil Wünsche med sammenslutning på dagsordenen. Begge steder bliver det vedtaget. Også hos Ernemann indkaldes der til ekstraordinær generalforsamling. Men den bliver aflyst i sidste øjeblik på initiativ af Heinrich Ernemann. Formelt gør han det, fordi han ikke kan acceptere ens kurser på de tre firmaers aktier i forbindelse med en sammenlægning af aktiekapitalen. Reelt er der nok tale om mere personlige grunde. Han vil ikke opgive sit livsværk. Han har alderen imod sig, 59 år. Han har været alvorligt syg og har ikke den samme energi som før. Men han ved nu at når han ikke længere er i stand til at lede firmaet, træder hans søn og arvtager til.

Hüttig og Wünsche danner sammen med frankfurterfirmaet Krügener og Carl Zeiss' kameraafdeling (Palmos) det nye firma ICA (Internationale Camerafabriken AG). En styrende aktiepost på 650.000 mark tilhører Carl Zeiss.

ICA får til huse i samme gade i Dresden som Ernemann, Schandauer Straße. ICA har fra starten mere end 1000 ansatte og en aktiekapital på 3 mio mark, Ernemann 400 ansatte og en aktiekapital på 1 mio mark.

I samtiden har det nok virket som en letsindig satsning af Ernemann. Men rent faktisk kommer det til at gå sådan at konkurrencen mellem ICA og Ernemann kommer til at gavne begge fabrikker.

Pladsproblemer

Det giver sig bygningsmæssige udslag. I 1913 er hele den 4000 m² store grund på Schandauer Straße fuldt udbygget og man erhverver en tre gange så stor grund på den anden side af gaden. Man må midlertidigt leje sig ind hos andre. På dette tidspunkt er arbejdsstyrken oppe på 825 ansatte, hovedsageligt mænd.

Heinrich Ernemanns ledelsesstil

I byens erhvervsliv er Heinrich Ernemann højt respekteret, men ikke afholdt. Han har det med at være lidt for absolut i sine udtalelser, og hans



Schandauer St., i 1913

personlige virkning på folk er en udstråling af magt og ubøjelighed. Selv på den tid virker det gammeldags.

Hans bestyrelse bryder sig ikke om stilen, men bærer over med ham. For det går jo godt på fabrikken, og aktieudbyttet stiger år for år.

Sachsen er den delstat i Tyskland hvor Socialdemokratiet står stærkest. I den tyske rigsdag sidder Socialdemokratiet på 23 af Sachsens 24 pladser.

Til trods for det er avancement eller løntillæg på Ernemann-Werke udelukket for organiserede socialdemokrater.

Med den indstilling kan det ikke undre at nogle af de mange arbejdskampe i Dresden i denne periode lige før 1. Verdenskrig også rammer Ernemann-Werke. Det gælder især de afdelinger der har mange snedkere eller metalarbejdere og som derfor føler samhørighed med alle de mange inden for deres fagområde på andre virksomheder.

Alligevel er de fleste ansatte glade for deres arbejdsplads. Mindstelønnen ligger i overkanten af hvad ICA kan tilbyde, og derudover har Heinrich Ernemann taget et lønsystem i brug som man med et moderne udtryk kunne kalde 'ny løn' eller fedterøvstillæg.

Han er en meget nærværende og opmærksom chef, som optræder yderst patriarkalsk, men er venlig, god til at byde nye medarbejdere velkommen og introducere dem i firmaet. Jubilæer huskes og fejres. God omgangstone er et krav. Og ikke mindst sociale ordninger, syge- og aldersforsikring føler Heinrich Ernemann som et ansvar for ham som god leder.

Man kan sige at på disse områder er Heinrich Ernemann en kloning af Tysklands sagnomspundne kansler i 70erne, 80erne, og begyndelsen af 90erne, Otto von Bismarck.



**ERNEMANN
KAMERAS**



Den 68-årige Heinrich Ernemann

Samfundets anerkendelse

I 1910, i en alder af 60 år modtager Heinrich Ernemann af kong Friedrich August III ridderkorset af 1. klasse.

Tre år senere, i forbindelse med festlighederne i anledning af kongens fødselsdag, bliver han udnævnt til kongelig sachsisk kommerceråd.

I 1918 følger udnævnelsen til æresdoktor ved den tekniske højskole i Dresden, specielt p.gr.a. hans indsats inden for kinematografien. Og endelig, i 1922, bliver han udnævnt til æresmedlem af Det Tyske Kinotekniske Selskab.

For en mand med Heinrich Ernemanns samfundssyn og hele indstilling til tilværelsen har disse udmærkelser som tegn på samfundets accept og anerkendelse af hans arbejde helt sikkert haft meget stor betydning. • **Fortsættes....**



Kamerawerk Gebr. Wirgin og Edixa Reflex

Klaus-Eckard Riess

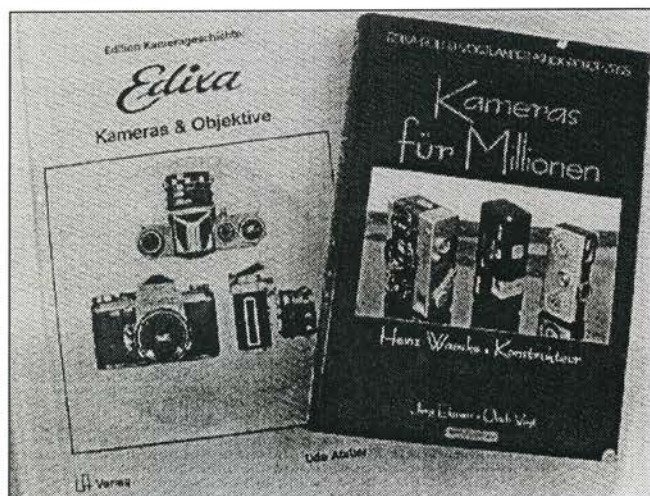

Nyttig Edixa litteratur.

Det var i sommeren 1957, at jeg i udstillingsvinduet hos en fotohandler i Stuttgart for første gang så et Edixa Reflex kamera. Jeg erindrer, at det mest af alt var det usædvanlige design af den todelte klap over skaktsøgeren, som jeg hæftede mig ved.

For mig, der efter en værktøjsmageruddannelse i VEB Zeiss Ikon i Dresden havde arbejdet endnu et år som værktøjsmager i Kamerawerkstätten i Niedersiedlitz og nu var ansat hos Zeiss Ikon AG i Stuttgart, var det verdensberømte Exakta Varex dengang simpelthen idealet af et kamera.

Det undrede mig derfor temmelig meget, at der i den frie og langt mere udviklede del af Tyskland tilsyneladende ikke fandtes et tilsvarende spejlreflekskamera med en række udkiftelige objektiver og søgerelementer. Målsøgerkameraerne Leica og Contax var stadig de mest eksklusive kameraer i Vesttyskland, og så selvfølgelig det dejlige og pålidelige Contaflex med sin pragtfuld lyse søger, men Contaflex var nu engang ikke noget rigtigt systemkamera.

Edixa Reflex repræsenterede det eneste vesttyske kamera i en kategori, hvori jeg så fremtiden. Intet under at de effektive og fremadskuende japanere tilsidst løb af med sejren.

Efter en specialuddannelse i Zeiss Ikon AG førte min vej i efteråret 1959 til Skandinavien. I Danmark blev Kamerawerk Gebr. Wirgin, der fremstillede Edixa Reflex, repræsenteret af firmaet Belgisk Import Co. (senere Bico) under ledelse af den dygtige og respekterede Svend Bech-Bruun. Servicen af Edixa Reflex kameraerne varetog firmaet S.E. Svendsen i Hellerup. Svendsen bad mig om på min vej nordpå at tage ophold hos Gebr. Wirgin i Wiesbaden for at lære Edixa Reflex grundigt at kende.

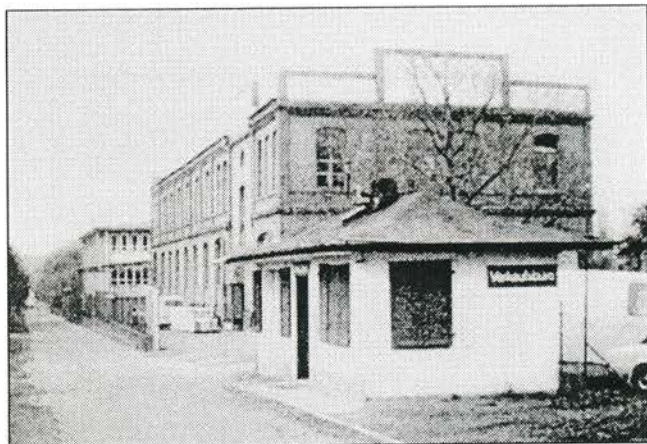

Fabriksbygningen i Dotzheimer Strasse.

Altså meldte jeg mig til tjeneste hos Wirgins venlige eksportchef Herr Pyrlik på Taunusstrasse i Wiesbaden og blev straks sendt ud til fabrikken, der befandt sig i nogle ældre bygninger på Dotzheimer Strasse 172 lidt udenfor byens centrum.

Her deltog jeg så i næsten 3 uger i monteringen og justeringen af de nyfremstillede Edixa Reflex kameraer, hvilket for første gang formidlede mig et kendskab til virkemåden af et étøjet spejlreflekskamera med spaltelukker.

Det var interessant og lærerigt at sammenligne Gebr. Wirgins produktionsmetode med den, som jeg kendte fra Zeiss Ikon AG. Hos Zeiss Ikon blev alle kameradele fremstillet med største præcision og finish, således at de stort set passede og kun mindre justeringer var påkrævet.

Hos Gebr. Wirgin derimod havde kameradelene en noget grovere beskaffenhed, og mekanikerne bukkede, filede og polerede indtil alt fungere tilfredsstillende. Helt chokeret blev jeg af den måde, man sikrede skrueerne på. Skruehovederne fik simpelthen et slag med en kørner, og man kan forestille sig hvilket medtaget udseende de fik, når de i reparationsøjemed senere skulle løsnes.

Kollegerne fortalte mig, at en mekaniker engang ville rationalisere processen, idet han lod kameraerne forblive i transportkassen, når han delte kørnerslagene ud. Til almindelig morskab skete så der det, at bunden røg ud af kassen med kameraerne.

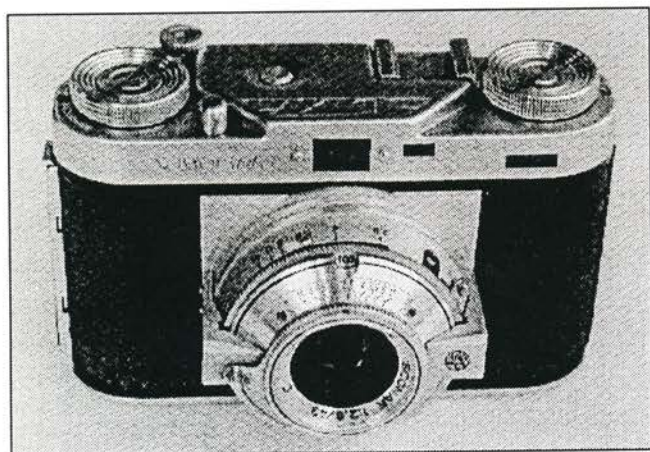

Edixa II, 1954-58.

Et tilbagevendende problem, som aldrig rigtig fandt sin løsning, var det at få spaltelukkeren til at belyse jævnt på de korte lukkertider fra 1/250 til 1/1000 sekund. Flere gange hørte jeg undskyldningen, at det store forbillede Exakta Varex jo heller ikke var perfekt på dette punkt. Efterhånden dannede jeg mig min egen teori om, hvorfor man aldrig fik bugt med dette problem.

I et Edixa Reflex, ligesom i et Exakta Varex, ruller lukkergardinerne af fra aksler med en relativ lille diameter. Det sted på akslen hvor båndene til første lukkergardin er limet på, og dér på tromlen hvor andet lukkergardin starter, bliver der en meget lille pukkel. Groft sagt exer disse lukkeraksler derfor afsted, når lukkerspalten passerer henover billedfeltet.

I et Edixa Reflex starter lukkerspalten på 1/1000 sekund med en bredde på 1,3 mm, og der skal ikke ret meget udsving af denne spaltebredde til, før himlen på en landskabsoptagelse får en ujævn eller sribet belysning. Det gør det ikke bedre, at akslen til første lukkergardin er forsynet med kurver, der påvirker synkrokontakterne. Også dette afstedkommer en friktion, når lukkeren kører. Havde man dog bare gjort som Nikon eller som de russiske kopister og brugt Leica-lukkeren som forbillede. Her ruller lukkergardinerne nemlig af fra en

hovedaksel med ruller og tromle af en betydelig større diameter, hvilket giver et væsentligt mere jævnt forløb. Efter sigende var Henry Wirgin engang blevet spurgt om, hvorfor man ikke bestræbte sig på at opnå mere præcise, korte lukkertider. *Folk køber jo kameraerne alligevel, skal han have svaret.*

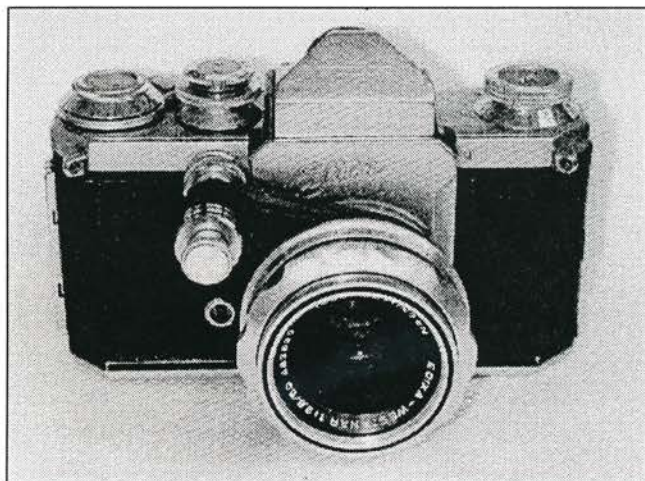

Edixa Reflex model A, 1958-59.

Jeg har en erindring om, at jeg i Gebr. Wirgins montageafdeling bag værkførerens disk enkelte gange så en lille, tæt herre, hvis hoved syntes at sidde direkte mellem skuldrene, således at han dårlig kunne se udover bordkanten. Dette var Henry Wirgin, firmaets indehaver. Kollegerne fortalte om hans nærighed, og de efterbede hans reaktion, når talen kom på nye investeringer, som f.eks. bedre værktøj. Så slog han ud med armene og forkyndte med sin kraftige, men lidt nasale røst: *Kein Geld, zu teuer, kein Geld!*

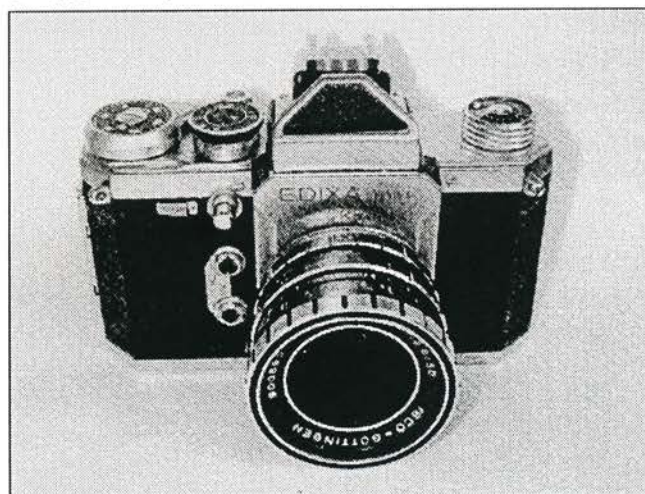

Edixa-mat Kadett, 1963-64.

Hvem var Henry Wirgin egentlig? Eller brødrene Wirgin, for den sags skyld? De fire brødre Wolf-Joseph-Heinrich og Max Wirgin stammede fra Random

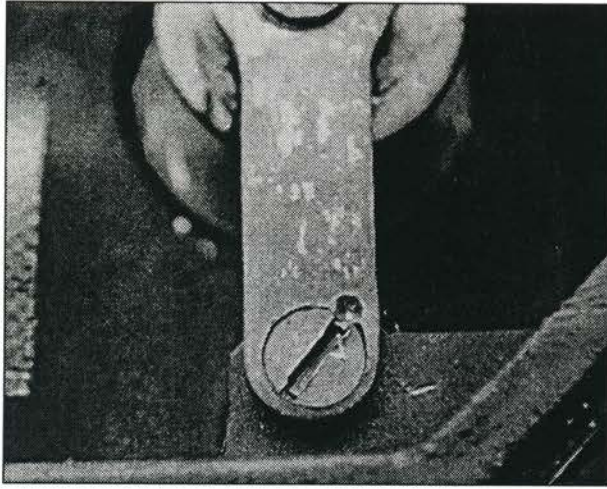

Skruesikring med kørnerslag.

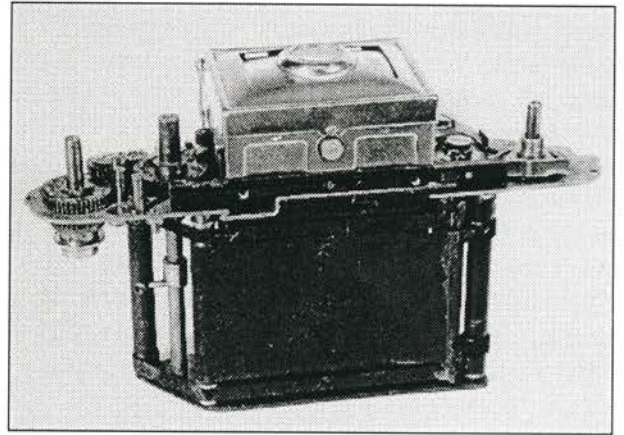

Kine Exakta lukker.

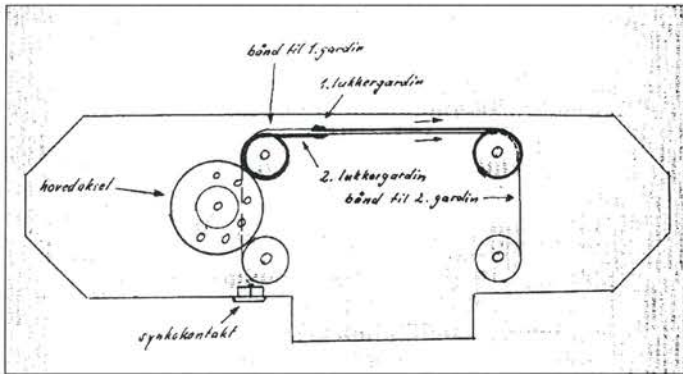

Principskitse over Edixa Reflex lukkeren.

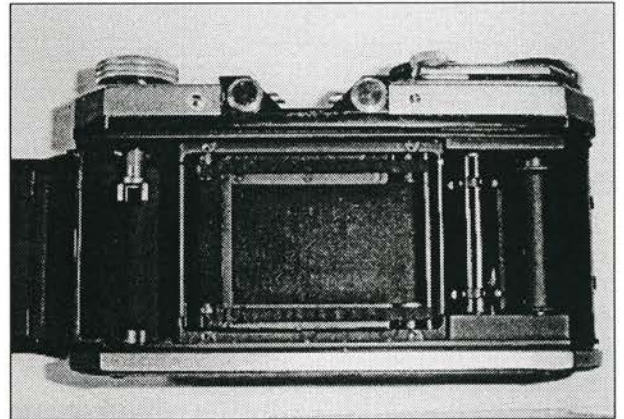

Spaltelukker udløst.

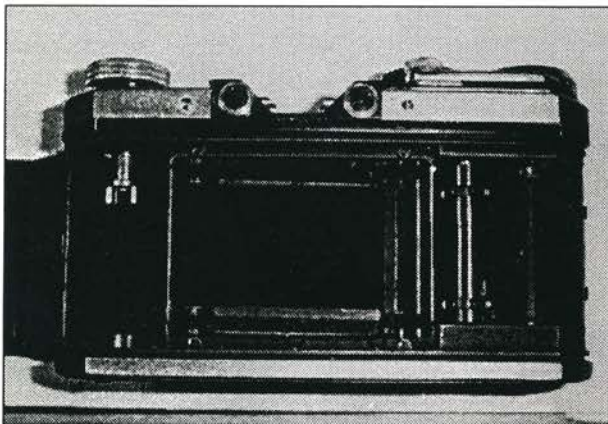

Spaltelukker trukket op.

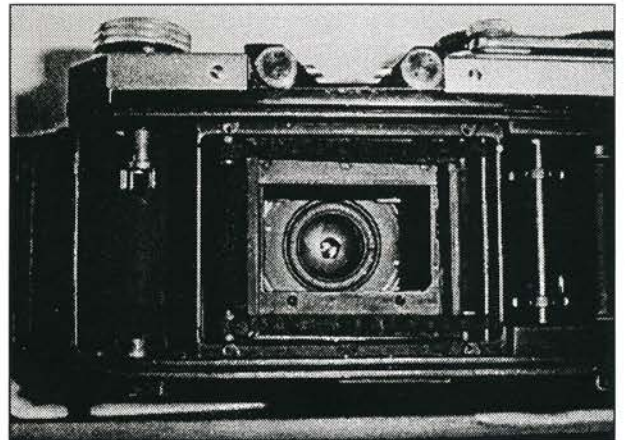

Spaltelukker åben.

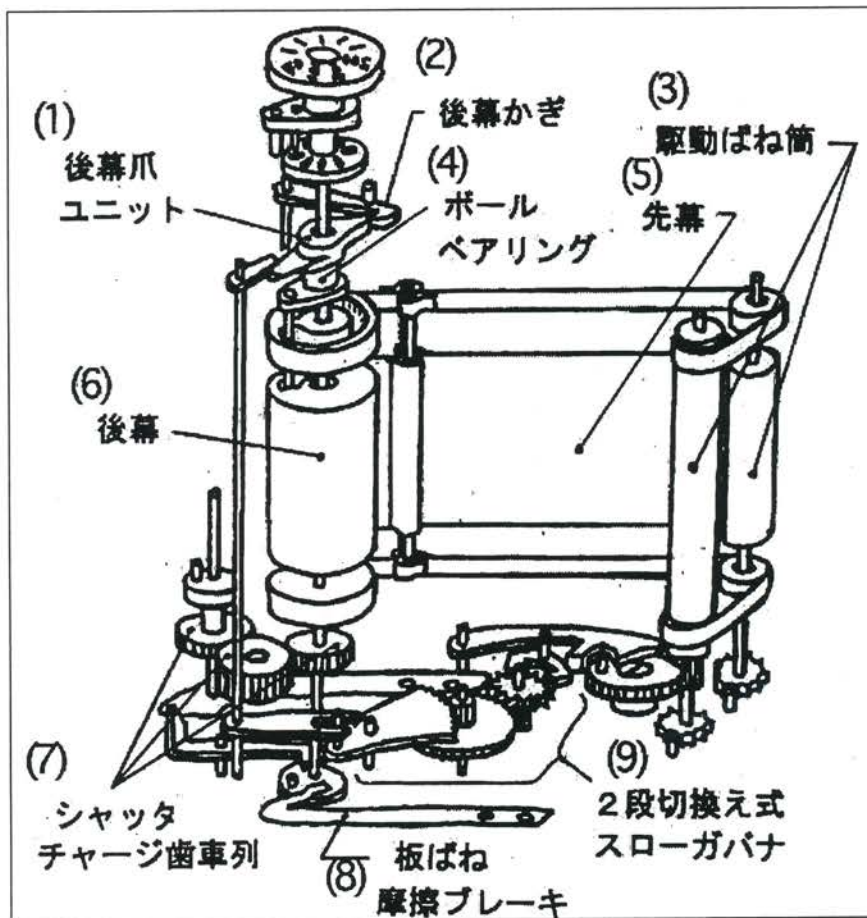

På Nikon- og Leica ruller lukkegardinerne af fra en hovedaksel med ruller og tromle af, med en betydelig større diameter, hvilket giver et mere jævnt forløb.

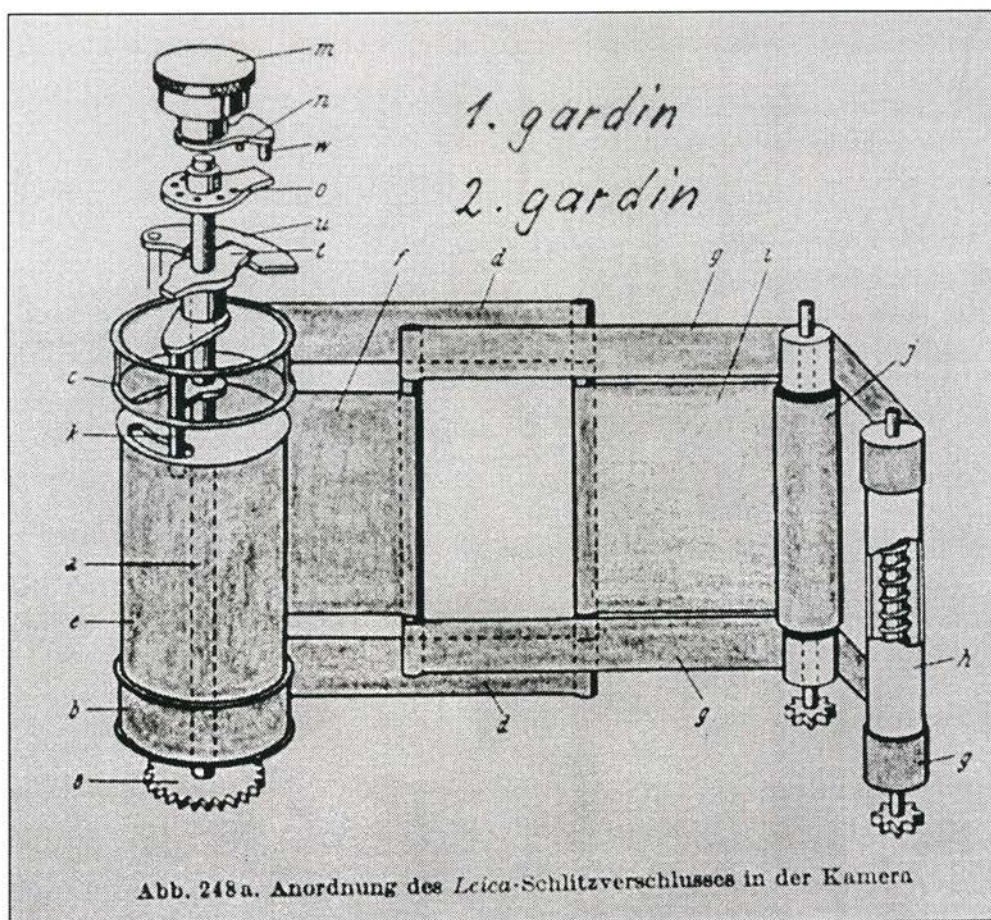



Edixa Rex TTL, 1966.

Gevirette, 1936.

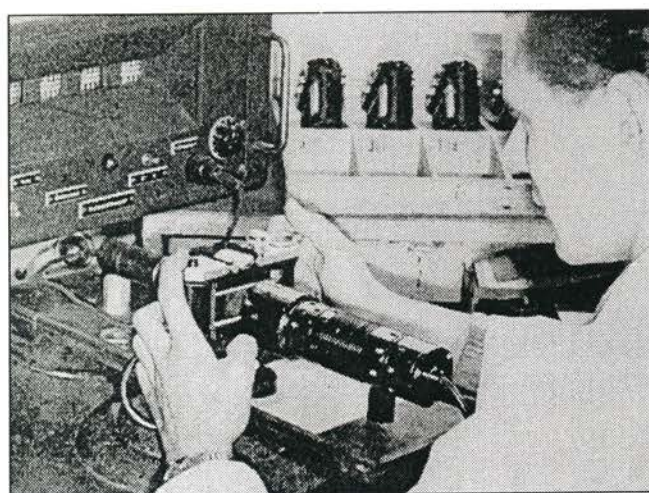

Mekaniker ved lukkertesten.

Edinex, 1927-52.

i Polen. De søgte højere uddannelser i Tyskland og i Schweiz, og i tyverne startede de en kamerafabrik i Wiesbaden.

Man fremstillede klapkameraer med navnene Philos, Metadux, Presto, Westex, Alwe og Gewir, som alt efter det tilsigtede prisniveau blev udstyret med Compur eller Prontor lukkere og med Steinheil eller Schneider objektiver, eller også med objektiver af navnet Gewironar. Der fandtes også et tøjjet Wirgin kamera i stil med Voigtländer Brillant, og man vovede eksperimentet med det nye materiale bakelit, som blev til et kamera med navnet Baky. Et lille kompakt metalkamera til 127-film blev kaldt Gewirette, mens 35mm-formatet blev tilgodeset med det i dag af samlere meget eftertragtede, kompakte småbilledkamera Edinex. Edinex kameraet findes også under navnet 'Adox Adrette', og dette har sin egen dramatiske og tragiske historie.

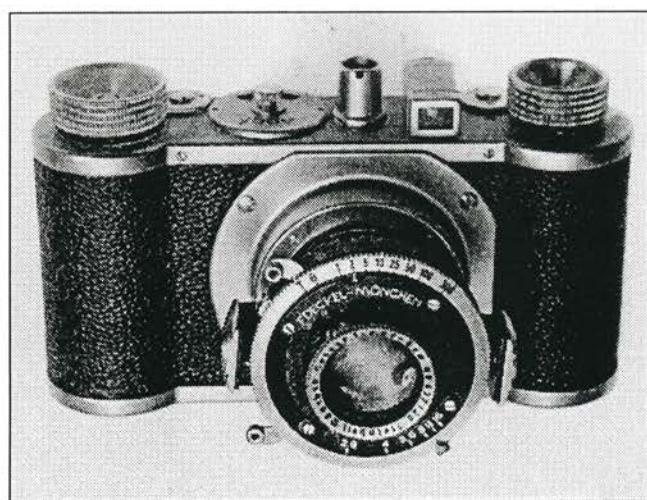

Adox Adrette, 1934-45.

QUALITÄT UND PREIS
sind entscheidend für die
Verkäuflichkeit einer Ware

„Presto“ 6x9

Qualität →
Preis ↓

mit Anastigmat 4,5
Pronto S RM 40.—
mit Anastigmat 3,9
Compur S RM 70.—

**Hohe Händlerabatte
auf Anfrage!**

Gebr. Wirgin, Kamerafabrik, Wiesbaden



Presto 6x9cm, 1940-52.

Wirgin brøderne var jøder, og som sådanne blev de i det nazistiske Tyskland udsat for tiltagende trusler, chikanerier og forfølgelser. Omkring 1938 forlod de landet. Heinrich Wirgin blev i nattens mulm og mørke hjulpet over grænsen til Schweiz af sin trofaste portner, chauffør og altnuligmand Seppl Haas, der efter sigende altid gik klædt i SA-uniform. Heinrich tog videre til USA og blev til Henry Wirgin.

Virksomheden blev konfiskeret og efter en del tovtrækkeri med myndighederne købt af doktor C. Schleussner i Frankfurt, der egentlig var specialiseret i fremstilling af film, fotopapir og kemikalier, men som nu også blev kameraproducent under navnet Adox.

Under den 2. Verdenskrig.

Længe kan det ikke have varet, før produktionen skulle omstilles i krigsøjemed, som det skete med industrien overalt i Tyskland. Byen Wiesbaden fik nogle drøje hug i bombekrigen, og fabrikken på Dotzheimer Strasse blev også delvis ødelagt.

Da krigen var forbi, vendte Henry Wirgin tilbage. Åbenbart hørte han ikke til dem, der bar nag, og han fik også sin fabrik igen. Et ubekræftet rygte siger, at han købte den for 33 kartoner amerikanske cigaretter. Nede i Wiesbaden-Biebrich bibeholdt Schleussner/Adox dog sin egen kameraproduktion med det udstyr, der var blevet anskaffet efter overtagelsen i 1938.

Henry Wirgin fortsatte, hvor han slap. Edinex blev videreudviklet og sidenhen afløst af et lille Edina kamera. Navnet faldt dog Kodak for brystet, fordi det mindede for meget om Retina. Navnet blev ændret til Edixa, og da markedet havde brug for et stereoskopkamera, sagde man hos Wirgin *Aus eins mach zwei* og kobled 2 små Edixaer sammen til en stereoskopmodel. Edixa Stereo kom i 3 udgaver: med enkel søger, med afstandsmåler, og i den dyre ende med både afstands- og belysningsmåler.



**plastisch
photographieren**

**EDIXA
Stereo**

2 vergüete
Steinheil-Objektive
Cassar 3,5
Pronto 210.—

m./gekuppeltem
Entfernungsmesser
Prontor S-V-S 297.—

Mit gekuppeltem Entfernungsmesser und
eingebautem elektr. Belichtungsmesser
Prontor S-V-S 360.—

Prospekt bei Ihrem Photohändler
oder direkt von:

**WIRGIN
KAMERAWERK WIESBADEN**

Edixa Stereoskopkamera, 1954-58.

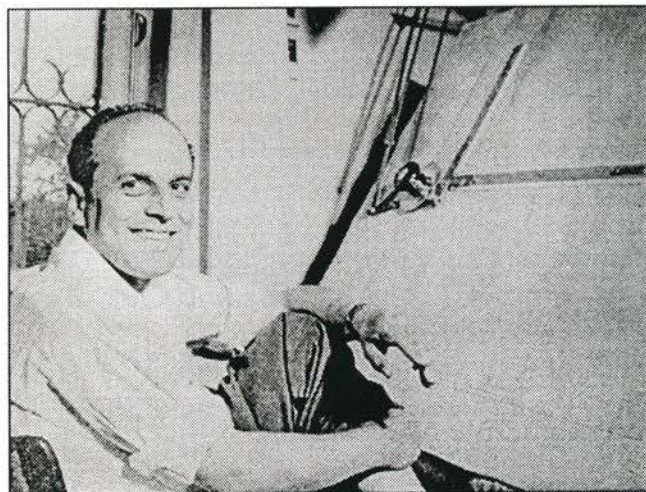

Den idérige Heinz Waaske ved tegnebrættet.

I 1950 var Henry Wirgin så heldig, at der bankede en ung og idérig finmekaniker fra Berlin på hans dør. Hans navn var Heinz Waaske. Før krigen havde han stået i lære hos Telefunken, derefter blev han indkaldt som soldat og vendte tilsidst hårdt såret tilbage fra østfronten. Efter at han allerede i Berlin havde puslet lidt med kamerakonstruktioner, søgte han nu nye græsgange hos Wirgin i Wiesbaden. Heinz Waaske arbejdede sig hurtigt op til chefkonstruktør. Det siges, at han en dag skal have forkyndt: *Nu vil jeg konstruere et spejlreflekskamera!* Henry Wirgin købte idéen, fordi han

godt var klar over at Vesttyskland savnede sit modstykke til Exakta og Praktica.

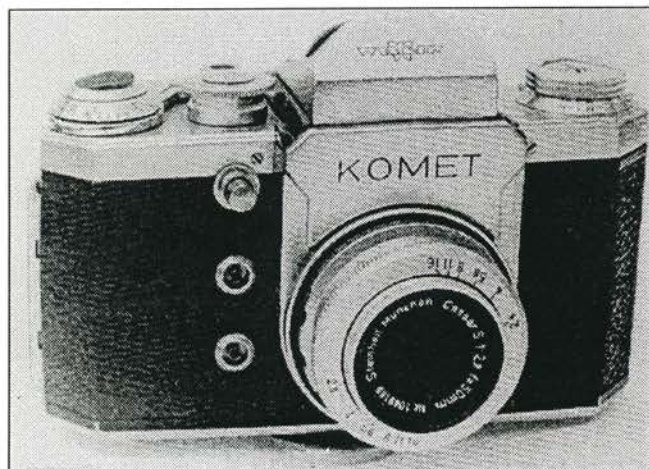

Komet.

Kameraet kom til at hedde Komet, og det bar på en vis måde præg af sine forbilleder, idet udløseren sad nogenlunde som på et Praktica, objektivgevindet var også det samme på 42mm, og lukkerindstillingsknappen drejede under eksponeringen med rundt ligesom på et Exakta og Praktica. Dette var heller ikke nogen tilfældighed. Flere af Wirgins medarbejdere kom jo fra Ihagee i Dresden, blandt andre Otto Helfricht, der stammede fra det team, som i trediverne sammen med Carl Nüchterlein havde udviklet det epokegørende Kine Exakta.

Wirgins nye spejlreflekskamera fik ikke lov til at hedde Komet i ret lang tid. Firmaet Fichtel & Sachs protesterede, fordi man allerede havde et produkt af samme navn. Hvad var mere nærliggende end at kalde kameraet Edixa Reflex, og som sådant blev det populært og kendt.

Der kan måske herske lidt forvirring omkring de forskellige udgaver af Edixa Reflex, men grundlæggende findes der følgende modeller:

Model A:

grundmodellen, endnu uden indvendig udløsning af springblænden.

Model B:

modellen med indvendig udløsning af springblænden.

Model C:

med belysningsmåler, fremstillet af Metrawatt.

Model D:

med selvdløser som kan omstilles til langtidsværk (max. 9 sek.)

1960 blev kameraets udseende moderniseret med sorte skiver på billedtælleren, på tidsindstillingen og på returspolingsknappen. Nogenlunde samtidigt kom betegnelsen 'mat' ind i navnet, som stod for det

automatisk tilbagespringende spejl, der gjorde søgerbilledet lyst igen efter eksponeringen.



Edixa Electronica, 1970.

Fra omkring 1958 koncentrerede Heinz Waaske sig om et projekt, som skulle komme til at skabe sensation på photokina i 1960 Edixa Electronica. Kameraet udmærkede sig ved et afrundet og strømlinet design og med en motoriseret belysningsautomatik, der ved et tryk på den såkaldte 'Reglertaste' låste lysmåleren fast og fik motoren til at køre blænderingen til den korrekte indstilling.

Var blænderingens vandring ikke tilstrækkelig, så kørte lukkertidsringen videre indtil den rigtige belysning var indstillet.

Selv om Edixa Electronica i stedet for en spaltelukker var udstyret med en Synchro Compur central-lukker, så kunne der sættes udskiftelige objektiver på med brændevindere fra 28 mm til 135 mm.

Desværre kom kameraet til at lide en krank skæbne. Max Wirgin, der i USA repræsenterede både Edixa Reflex og andre mærker, kom på messen farende med det vrede udbrud: *Det møg skal væk! Det ødelægger alting!*

Hvad var der sket? Max Wirgins andre leverandører havde selvfølgelig bemærket dette kamera, som overgik dem alle med hensyn til design og teknik, og de truede ham nu med bål og brand hvis han fandt på at sælge kameraet. Max Wirgin overtalte derfor sin bror Henry til at holde kameraet tilbage. Da Edixa Electronica endelig kom på markedet i 1962, var løbet kørt, fordi der nu også var japanske, fuldautomatiske kameraer på pletten. Jeg erindrer at have haft Edixa Electronica i hånden dengang, men jeg tror ikke at der blev solgt et eneste eksemplar i Danmark.

1965 stoppede produktionen efter at ca. 4000 kameraer af typen var blevet fremstillet.

Wirgins chefkonstruktør Heinz Waaske havde en svaghed for miniaturekameraer. Han udviklede et lækkert, lille Edixa 16 kamera, der i dag er temmelig eftertragtet af samlere.

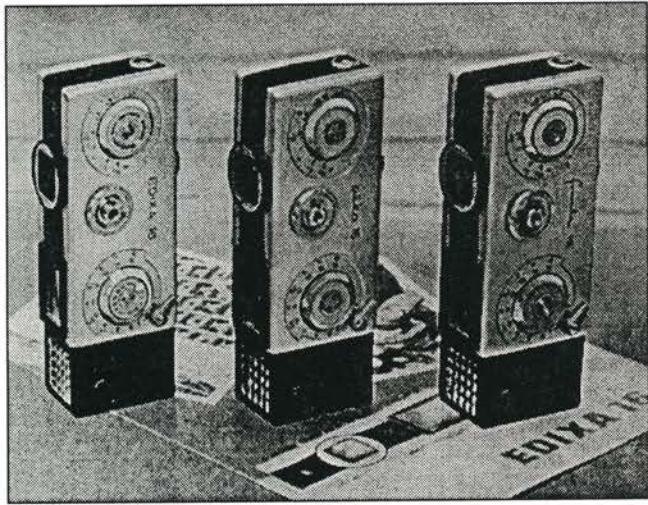

Edixa 16, leveret under 3 navne, 1962-69.

Varehuset Karstadt lancerede dette kamera som Alka, og da Henry Wirgin opkøbte Franke-kamerafabrikken, blev Edixa 16 også solgt under dette navn.

Det allermest spændende projekt på Heinz Waaskes tegnebrædt var dog et minikamera til 35mm formatet. Dette skulle blive en bragende succes, men under et helt andet og meget mere velrenommeret navn. Heinz Waaske havde ellers prøvet at overtale sin chef til en produktion af kameraet, som han oven i købet havde fremstillet en model af. Men Henry Wirgin bed ikke på, måske var fiaskoen med Edixa Electronica i alt for god erindring. Leitz i Wetzlar fik også forelagt idéen, men takkede høfligt nej. Så havde Heinz Waaske bedre held hos Franke & Heidecke i Braunschweig. Rolleiflexens stjerne var på hæld, og virksomheden savnede åbenbart en afløser. Heinz Waaskes opfindelse må være kommet som sendt fra himlen. I dag ved alle, hvor populært et kamera den lille Rollei 35 blev!

1965 sagde Heinz Waaske sit job op hos Wirgin og flyttede til Braunschweig. Han blev hos Franke & Heidecke til 1978, hvorefter han startede sit eget konstruktionsbureau og løste opgaver for Minox og andre.

1995 døde denne begavede kamerakonstruktør i en alder af 71 år.

Intet nyt fra 'vest'

Hos Gebr. Wirgin fortsatte man med forbedringer af Edixa Reflex, uden dog at komme frem med noget afgørende nyt.

Et Edixa Prisma fik fastindbygget prisme, og et Edixa rex blev forsynet med bajonetfatning, hvilket dog ikke

var nogen succes, hvorfor man vendte tilbage til 42mm gevindet. CDS-celle og TTL-lysmåling blev det også til. Ved hver lille ændring opfandt man et nyt navn på det i grundkonstruktionen stadig samme kamera, således at der til sidst opstod en uoverskuelighed af modeller. Jeg mindes ikke at vi har set nogen af disse i Danmark. Hos os var i mellemtiden kommet Nikon og andre japanske mærker frem på markedet. På samme måde er salget af Edixa Reflex sikkert også stagneret i andre lande.

I 1968 kastede Henry Wirgin håndklædet i ringen. I fortsættelse af Kamerawerk Gebr. Wirgin blev der dannet et Edixa GmbH med Otto Helfricht som fabrikschef og hr. Pyrlík, der i sin tid havde hilst mig velkommen, som medlem af ledelsen. Man forsøgte sig med et helt nyt, elektronisk Edixa Electronica TL i moderne, sort design. Men udviklingen slugte formuer, både lukkeren og elektronikken voldte problemer, så kameraet viste sig til sidst at være en dødsejler.

I 1972 gik den ikke længere. Edixa GmbH blev nødt til at lukke og slukke og dreje nøglen om for altid.

Det var i det hele taget en trist periode for den tyske kameraindustri. På samme tid lukkede Zeiss Ikon og Voigtländer, doktor C. Schleussners Adox Kamerawerk havde allerede indstillet produktionen i 1964, og i Dresden mistede Ihagee sin sidste selvstændighed og blev opslugt af Pentacon.

Vor hovedperson Henry Wirgin blev ældgammel. Han døde i en alder af 91 år i 1989 og fandt sit sidste hvilested på kirkegården i Wiesbaden under samme gravsten som sin kone Esther.



Henry Wirgins gravsted på kirkegården i Wiesbaden.

Og dermed slutter vor historie om et initiativrigt menneske og hans populære kamera Edixa Reflex. ●

Kilder:

Egne erindringer og optegnelser.

Udo Afalter: 'Edixa - Kameras & Objektive'.

Jörg Eikmann/Ulrich Vogt: *Kameras für Millionen*, en bog om Heinz Waaske.

PhotoDeal IV/2000 til IV/2001: *Wirgin Edixa - eine deutsche Geschichte*, en artikelserie af Günther Kadlubek.

PHOTOGRAFICA



En forretning i centrum

Annonce

Photografica i Skindergade er forhandler af 5 førende kamerafabrikater med historiske navne som:

ALPA - CONTAX - LEICA - LINHOF og ROLLEIFLEX.

*

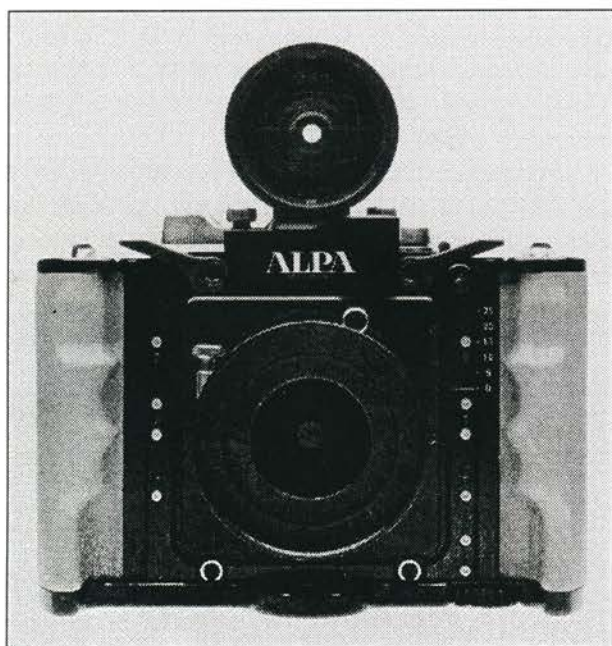

Alpa 12 SWA er genopstået som et high-end mellemformat.

Et målsøgerkamera fremstillet med ypperste præcision og et righoldigt ekstraudstyr. De tilhørende objektiver er af fabrikaterne Rodenstock og Schneider, som dækker alle de mange felter som den professionelle og amatør fotografen har brug for.

*



Contax 645 systemet bygger på mange års erfaring og teknisk udvikling.

Med det mangeartede tilbehør dækker det enhver opgave indenfor alle områder.

6 specialobjektiver fra Carl Zeiss er garanteret for perfekte optagelser.

*

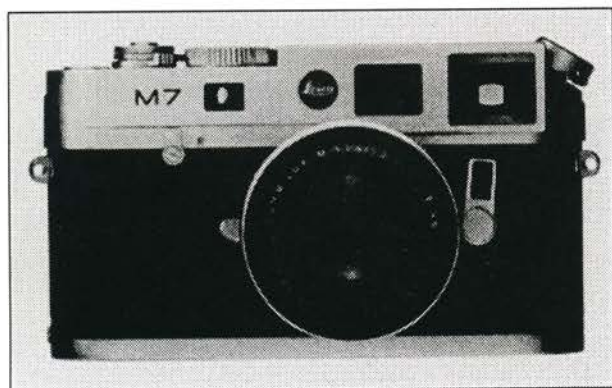

Leica M7 kameraet er en tysk legende blandt småbilledkameraer. Det er det sidste produkt af en række meget berømte forfædre. Fotografica lagerfører et komplet program i Leica M serien, digital, R, kompakt. Den klassiske facon udstråler en aura som igen genspejles i tysk perfektionisme. 15 Leica-objektiver er som altid uovertrufne. Righoldigt ekstraudstyr er en selvfølge.

*

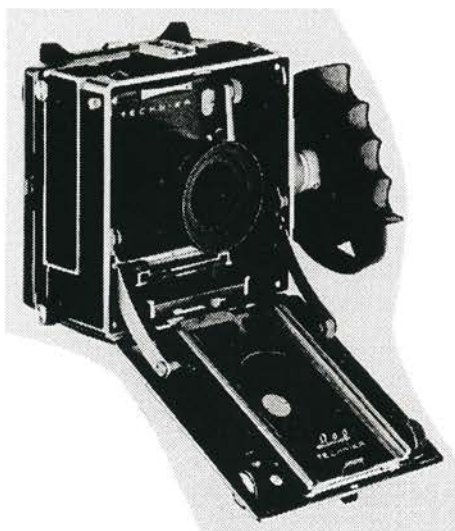

Linhof Technika 2000 (9x12 cm) er stjernen på storformatområdet. Her taler vi ikke kun om et udbygningsudstyr, men tillige udstyr til fotografiske optagelser, hvor andre kameraer kommer til kort.

6 Schneider og Rodenstock basisobjektiver borger for størst mulige opløsningsevne. Polaroidbagstykke samt et utal af tekniske kombinationsmuligheder står til fotografens disposition. Linhof markedsfører desuden 6x12 og 6x17 cm panoramakameraer som vi med glæde vil demonstrerer i forretningen.

*



Rolleiflex 6008 AF kræver ikke den store introduktion. Foruden det velkendte to-øjede spejlreflekskamera 6x6cm byder programmet på et autofokus 6x6cm systemkamera med den allernyeste teknologi, både til digital- og analogoptagelser. Det er velegnet såvel i studiet som i marken. Rollei-kollektionen byder også på et avanceret projektions-program. Udstyr for overblændings apparater i 35mm til professionelle 6x6cm formatet.

*

Kom ind og få udførlig brochuremateriale i udstillingslokalet på 1. sal

PHOTOGRAFICA

Skindergade 41, 1159 København K.

Tlf.: 3314-1215

E-Post: mail@fotografica.com

Internet: www.fotografica.com

Reklame-samlebilleder

Dorte Pedersen: Samling: Svann Hugo

Sulima-billeder

Mange husker sikkert barndommens Richs billeder til indklæbning i album. I adskillige år brugte man Richs kaffeerstatning som tilsætning til den dyre kaffe, og Richs koncernens anskuelighedsbilleder strakte sig i emner vidt omkring, så betegnelsen 'fattigmands leksikon' gik ikke bare på Richs-serier, idet mange andre typer varer brugte samme salg fremme reklame: Man nikker genkendende til varer som havregryn, vaskepulver, kødekstrakt, knækbrød, cigaretter o.s.v. o.s.v.

Samleserierne går helt tilbage til 1860'erne. De første trykt omtrent som glansbilleder, med firmanavn på bagsiden - den lumske bagtanke var selvfølgelig, at man skulle søge samme mærke ved næste køb, for at få flere billeder. Efterhånden trykte man billederne på karton, derved kunne f.eks. cigaretterne afstives, så de dyre håndrullede cigaretter ikke blev ødelagt under transport.

Senere fandt man på at lave album til samlebillederne med oplysende tekster og numre på billederne. Billederne var ganske små og kunne også være opklæbet på karton i størrelsen 40x70 mm.

Et tysk tobaksfirma Sulima Zigarettenfabrik prøvede at komme ind på det danske marked og fremstillede en serie billeder med det danske kongehus's medlemmer omkring 1895. På den tid var Christian d. IX konge - han og hans børn var kendt og elsket af det danske folk. Almindelige visitkortbilleder blev derfor solgt i store oplag, både portrætter og familie-billeder cirkulerede hele Danmark rundt. Chr. d. IX og dronning Louise levede et fint familieliv om sommeren på Fredensborg Slot, hvor masser af gæster kom på visit. Der eksisterer et utal af fotografier fra disse glade dage, f.eks. fotograferede Jens Danielsen (1842-1919) kongefamilien gennem 27 år på Fredensborg- og Bernsdorff Slot. Fotografen Mary Steen (1856-1939) har taget en lang række billeder i

regentparrets gemakker, med de smukke døtre og er det at se, hvor mange fotografier der indrammet står i hjemmets saloner.

Billedserien fra Sulima indeholder selvfølgelig portrætter af Chr. d. IX og dronning Louise, og af deres 6 børn med ægtefæller, alle fotograferet af anerkendte fotografer.

Det nyeste billede er dateret til 1894, så før den tid kan serien ikke være fremstillet.

Nationalmuseets liste over kendte billeder fra Sulima-serien

Kongen af Danmark. Foto: Georg E. Hansen, ca. 1875.

Dronningen af Danmark.

Foto: Georg E. Hansen, ca. 1875.

Kronprinsen af Danmark, ca. 1890.

Kronprinsessen af Danmark.

Foto: Hohlenberg, 1886.

Prins Christian af Danmark.

Foto: Hohlenberg, 1890'erne.

Kejseren af Rusland, 1880'erne.

Kejserinden af Rusland, 1870'erne.

Kongen af Grækenland.

Foto: Hohlenberg, ca. 1880.

Dronningen af Grækenland.

Foto: Hohlenberg, 1884.

Kronprinsen af Grækenland, 1880'erne.

Kronprinsessen af Grækenland.

Prinsen af Wales. Foto: Felix Nadar, efter 1878.

Prinsessen af Wales.

Foto: Bergamasco, 1894.

Prins Albert af Wales.

Hertugen af Cumberland, 1877.

Hertuginde af Cumberland.

Foto: K. Jagerspracher, efter 1878.

Prins Valdemar.

Foto: Hohlenberg 1886.

Prinsesse Marie, hatten er fra 1888.



Det lille fotoalbum med plads til 20 billeder måler 65x85x20 mm. Mærkat fra en galanterihandel. En nutidig cigaret måler 85 mm.

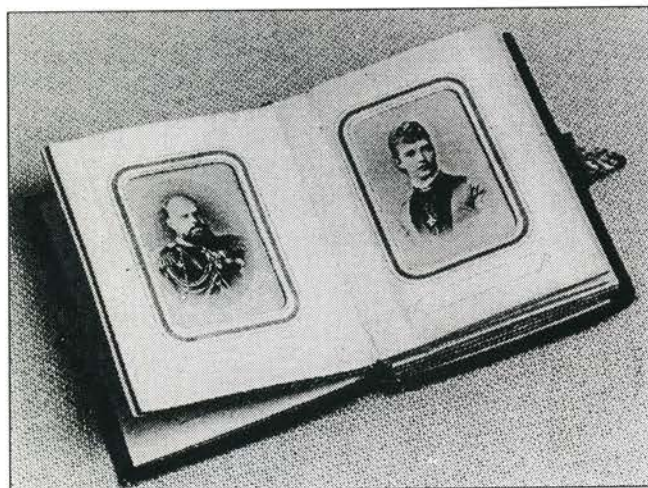

Den russiske kejser Nicolai og kejserinde Dagmar.

Et nyt fund

På Dansk Fotohistorisk Selskabets landsmøde i april 2004 købte Svenn Hugo 12 af disse billeder. Da billederne blev fundet, sad de i et lille fint album med plads til 20 billeder, men da listen kun nævner 18 navne, prøver jeg at lave et mønster. For de fleste af de nævnte kan man finde mand og kone, men tilbage står prins Albert af Wales, han var gift med dronning Victoria af England, så hun skal nok have været med på holdet.

Den sidste manglende kunne være, men det er et gæt, Chr. d. X's kommende kone, Alexandrine født i 1879 og gift med Chr. X i 1898, så hun kan måske som kommende prinsesse have været med i albummet. Måske er Sulima-serien da først

fremkommet sidst i århundredet. Richs-koncernen udgav på den tid en serie glansbilleder med kongefamilien i stærke farver, en grim konkurrent, det er igen gætterier, men der må være en forklaring på at sulimabillederne er så sjældne, selv hos de bedste samlere.

Bog om billedsamleriet

Forfatteren og samleren Helge J. Kudahl har lavet en meget spændende bog om samle billeder, hvor Sulima er nævnt. Kudahl fandt frem til, at Nationalmuseet har en lille samling på 16 billeder og fik Det Kongelige Bibliotek til at datere de enkelte billeder samt anføre fotografens navn, hvor det kunne lade sig gøre. På kejseren af Ruslands billede var der ikke anført fotograf, men jeg har i en bog om Nadar i Paris fundet et billede af kejseren, blot i en anden uniform. Det kan jo også være en dansk fotograf, kejserparret var jo ofte i Danmark.

Danske forlag

To danske forlag forsynede firmaerne med billedserier tilbage til slutningen af 1800'tallet. Det ene hedder Adler og Co, det andet Cornelius Steffensen.

Der kendes kun tre danske serier fra den tidlige fase, 'Artist serien' fra Adler og Co, 'Populair serien' med billeder af kendte personer og Sulima-serien. Populair fra Cornelius Steffensen fejrede Chr. IX og dronning Louise's guldbryllop i 1892 med at udsende en speciel cigaretpakke med portrætter af kongeparret. Men allerede inden annonceres der i Politiken 7. juli 1889, om i serien med populære personer, her nævnes 'Tivoli's mænd' bl.a. Georg Lumbye (søn af H.C.Lumbye). Endvidere de herrer Herman Bang, Holger Drachmann, Fridtjof Nansen, Bygmester Eiffel, Gladstone, Stanley samt kejseren af Rusland. Godt nok en ulige opstilling af personer, men kejseren af Rusland var jo en del af den danske kongefamilie, idet han var gift med en af kongeparret's smukke døtre, og når han er nævnt, kunne man godt tænke sig, at de øvrige familiemedlemmer også var med i serien. En samler har sendt mig en fotokopi af Populairserien's kongebilleder.

Mange af billederne går igen i Sulima-serien, men Populair kom altså først. Populair udsendte som de første et fint album med udstandsede huller til billederne, som man kender det fra de gamle visitkortalbum.

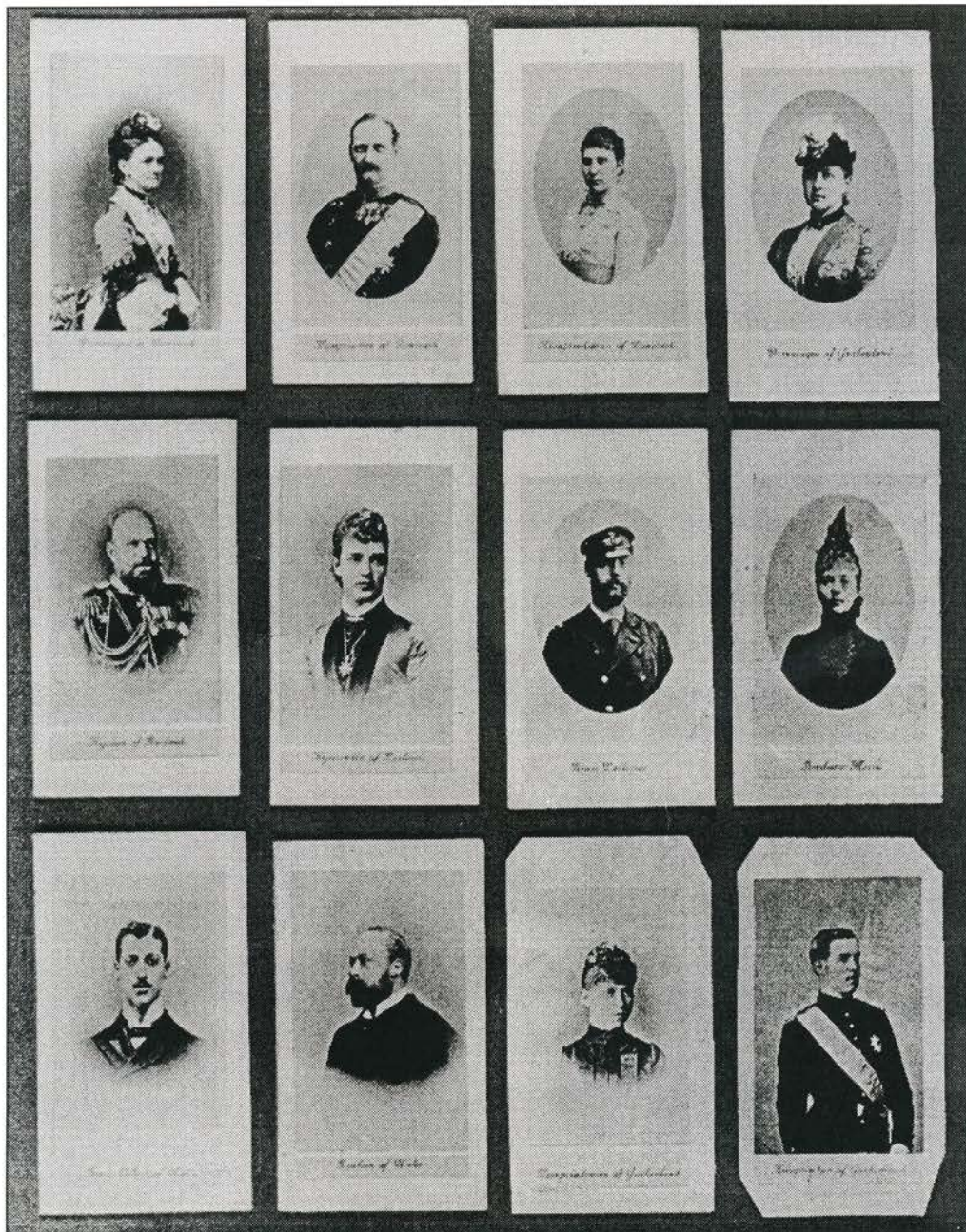

De 12 fotografier på karton af kongelige personer, uden angivelse af fotograf. På bagsiden trykt: Sulina Cigaretten.



Fra venstre den engelske prins Edward. Prinsesse Alexandra og kong Karl XV af Sverige.



4 fotografier fra andre cigaretmærker. Først dronning Louise fra Populair-serien. Det omtalte billede af Elvira Madigan, det sidste fra cigaretmærket Contrabande.
Samling: Jørgen Antonsen.

En artikel i Illustreret Tidende i 1894 angiver, at Artist-serien kom med 1500 forskellige billeder fra 1886-1894. Cornelius Steffensen udgav en serie i forbindelse med Mayerling dramaet, et billede af baronesse Vetsera i marts 1889, og i maj kom så et billede af Elvira Madigan, kun fire dage efter det blev kendt, at hun og løjtnant Sixten Sparre havde begået selvmord. Her lades Ekstrabladet lidt i skyggen.

Cornelius Steffensen slutter sin virksomhed i 1894 for at blive cykelhandler, og Adler og Co. slutter også efter fælles aftale. Det må have givet den tyske fabrik Sulima håb om at komme ind på det danske marked, men jeg gætter på, at det er gået dem ilde, da der ikke findes flere billeder hos samlere.



2 udenlandske cigaretmærker.
Samling: Jørgen Antonsen.

Måske er Richs konkurrenten, for den før omtalte glansbilledserie i stærke farver, med kongefamilien som motiv, der udkom netop i år 1900.

For en del år siden fandt en fotograf et album med chokoldebilleder i Paris. Det var berømte mænd og kvinder fra mange europæiske lande, og de var samlet efter deres virke, kongelige for sig, kunstmalere for sig, militærpersoner på stribet, i alt 500 billeder med tilhørende album.

Teksten i albummet fortæller at det er berømte fotografer der har taget mange af billederne: Felix Nadar, Pierre Petit eller Disdèri - flere af disse billeder går igen i Sulima serien. Hele albummet blev side for side indrammet og udstillet på Århus Kunstmuseum.

Litteraturhenvisninger:

Helge J. Kudahl:

Richs-billeder og andre danske reklame-samlebilleder. Rhodos forlag 2000. ISBN 87-7245-8208.

Niels Gustav Bardenfleth:

Artikel om Tobaksreklamer.

Illustreret Tidende: Nr. 38 17/6-1894. Artikel om Adler & Co's cigaretfabrik.

Katalog fra Galleri Image: 500 Chokoldebilleder. (franske) 1987.

Nigel Gosling: Nadar. Forlag: Alfred A. Knopf, New York Inc 1976.

Tak til Helge J. Kudahl for tilladelse til citater fra hans bog, og for materiale i form af artikler og henvisning til samlere.

NB: Dorte Pedersen og Svenn Hugo hører gerne fra medlemmer som måtte ligge inde med viden eller fotografier indlagt i cigaretpakninger fra slutningen af 1880'erne frem til et godt stykke ind i 1900'tallet. ●

FØR OG NU I 3D – ELLER 4D?

Peter Randløv

Fascination af fotografiet og fotografering skyldes ofte, at man her kombinerer kunstnerisk udfoldelse, dokumentation af nutiden, viden om kemi og optik samt nu også IT. Stereofotografen vil endvidere ikke nøjes med 'fladfoto' i 2D, når den virkelige verden er 3D. Så hvorfor ikke tilføje en fjerde dimension – tiden – når man kan kombinere det historiske med alle de andre interesser?

Resultatet blev et projekt 'FØR og NU i 3D' – et lysbilledshow, som naturligvis vises i 3D. Det blev i første udgave vist i Fotohistorisk Selskab i 1985, og er siden vist knap 20 gange i museer og foreninger i forskellige udgaver svarende til det aktuelle publikum. F.eks. blev det på Kulturnatten i Det Franske Kulturinstitut udbygget med billeder fra Frankrig. Desuden er det vist i forbindelse med udstillingen 'Stereoskopbilledet, det første moderne massemedie' i Kalundborg og Sønderborg og sidst på Danmarks Tekniske Museum.

Der indledes med en kort historisk introduktion til stereoskopbilledet bl.a. med Elfelt-billeder af kongefamilien 'Europas svigerfar' og H.C. Andersen samt en lille serie fra Stereoskopklubbens mønstersamling.

Kernen i foredraget er en række billeder FØR og NU i København med kendte bygninger og pladser samt udsigter fra Rundetårn, Nikolaj Kirke og Frelser Kirke. Efterhånden er der udbygget med billeder fra Rom, Paris og Stockholm. Alle FØR billederne stammer fra egen samling eller fra Registrant over Danske Stereoskopbilleder, og de vises sammen med NU billeder optaget i farver.

Ofte bliver billederne kommenteret af et engageret publikum, og de historiske oplysninger bliver korrigeret eller suppleret. FØR og NU billederne er også et godt udgangspunkt for en diskussion, om vi benytter byrummet rigtigt. Skal byens pladser fyldes med biler eller mennesker. Et mere kontroversielt spørgsmål er, om træer hører til i byen? Flere eksempler synes f.eks. at vise, at træerne 'lukker for pladserne' og begrænser pladsernes brug som et sted, hvor man mødes og slår sig ned.

En rejse starter med en søgning i Registranten for at se hvilke billeder, der er taget af danske fotografer. Med et print i hånden går jagten efter det oprindelige optagested. Det er ikke så nemt, som det lyder. Gader og veje er ændrede, statuer og sågar bygninger er flyttede m.v. Ofte er billederne taget fra vinduer i private eller offentlige bygninger, men i de fleste tilfælde møder man stor hjælpsomhed, hvis man blot kan finde en person med adgang til bygningen.

Det er spændende og givtigt både at forberede en tur ud fra de valgte FØR billeder og bagefter at finde årstal og andre historiske data. Mange oplysninger bliver hentet fra en gammel udgave af Salmonsens leksikon.

Publikums vaner bliver mere og mere sofistikerede, de fleste har oplevet IMAX film – nogen gange i 3D – Widescreen, SurroundSound etc. Alligevel er der altid stor interesse for 'FØR og NU i 3D' og reaktionerne er positive.

Og så det tekniske:

I begyndelsen blev de gamle stereoskopbilleder affotograferet på Kodachrome, som det beklageligvis tager tre uger at få fremkaldt. Et andet problem er, at der er alskens fejl på de gamle billeder: Højdefejl, rotation, forkert stereovindue, forskelle i brændvidder etc. Desuden er videre bearbejdning vanskelig bl.a. fordi udvalget af dia-duplikeringsfilm er blevet stærkt begrænset.

'Jeg er den sidste, der går fra sølvet'. Dette gælder dels af historiske grunde, men også på grund af stor investering i udstyr, viden og erfaring. De digitale kameraer skal op på 25 mill. pixels før kvaliteten svarer til et godt lysbillede, og resultatet **skal** være et lysbillede-par til projektion i højst mulig kvalitet. Digital projektion kan stadig ikke konkurrere med lysbilleder.

Mangel på grafiske film og dia-duplikeringsfilm har medført, at jeg for nogle af billederne har måtte indføre et digitalt mellemtrin. Til gengæld giver det mulighed for at korrigere de ovenfor nævnte fejl i de gamle stereoskopbilleder og alskens mulighed for manipulation af NU billederne.

Den digitale proces er typisk: Det originale stereoskopbillede skannes ind i 1200 dpi, eller hvis det foreligger i s/h negativ eller farvelysbillede i 5400 dpi. Billedet rettes op, beskæres og kontrast justeres i PaintShop Pro. Hvis der er fejl eller pletter i det ene af stereobillederne kan det let repareres med klon-værktøjet. Den endelige beskæring og justering af stereovindue udføres i 3D Factory eller StereoPhotoMaker, der er hhv. shareware og freeware programmer, der kan lave stereobilleder i de fleste gængse formater.

De færdige – meget store – filer fodres i en Polaroid ProPalette 7035 film recorder, der overfører filerne til Ektachrome film. ProPalette 7035 er Polaroids topmodel til 35 mm film. Den belyser billedet i 4000 linier, som ikke kan ses på det færdige billede. Der er naturligvis et mindre kvalitetstab, men ikke mere end ved optisk kopiering. En ProPalette 7035 kostede for få år siden ca. 7000 USD, men kan nu købes nye for ca. 1000 USD fordi den tidligere professionelle målgruppe er gået over til digital projektion.

Ved International Stereoscopic Unions kongresser benyttes et batteri af Kodak karrusel projektorer til at vise de meget flotte 3D lysbilledshows. Også her puster digitaliseringen os i nakken – Kodak ophører nu med at fremstille projektorer. Der findes dog stadig alternativer, og jeg har valgt 2 Rolleivision Twin MSC 330P projektorer, således at 3D-billederne kan vises med overblending. Fremvisningen foregår naturligvis ved projektion på en sølvskærm med polarisationsfiltre. Trods ulemperne med meget udstyr og høje krav til billedernes montering etc. er det fortsat er den eneste måde, der giver sande farver. ●



*Før: Juliane Marie Hansen, bedre kendt som Jomfru Tidsfordriv. Prinsesse Marie var den eneste der kom til begravelsen i 1907. Elfelt 1897.
Nu: I dag har vi ingen originaler i gaderne – vel?*

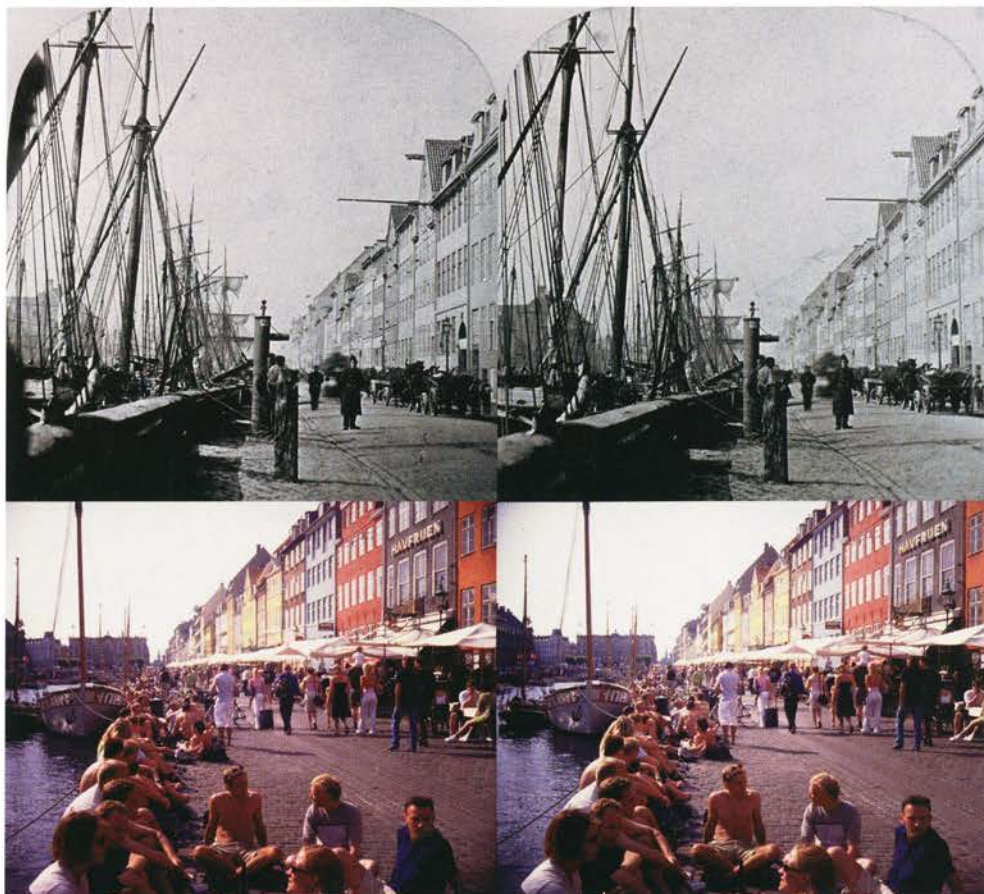

*Før: Et stemningsfyldt billede fra Nyhavn. Det er først meget senere det blev kaldt Den Uartige Side. Billedet blev piratkopieret af Webster & Albee i USA. Budtz Müller ca 1870.
Nu: Her er virkelig en del af byen, som befolkningen har taget til sig.*



*Før: Kanalen i Bag Børsen blev opfyldt i 1866 og skiftede navn til Slotsholmsgade. Budtz Müller ca. 1870.
Nu: Børsen blev ombygget af flere omgange. Kvistene kom efter 1880.*

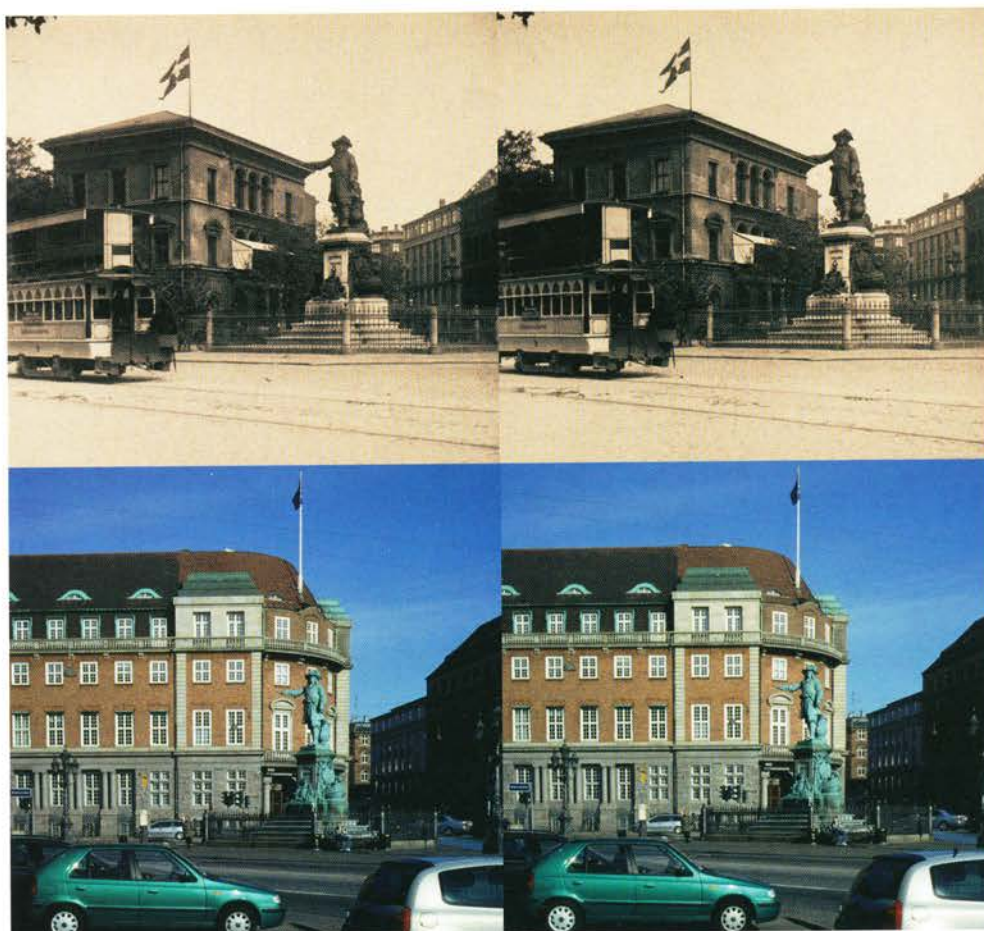

*Før: Søhelten Niels Juel foran Studentereforeningen fra 1864. Hans Hansen ca. 1880.
Nu: Skal Niels Juel flyttes? Det påstås, at statuen er skabt til de omgivelser den står i.*



*Før: Udsigt fra Nicolai Kirke med Christiansborg før branden i 1884. Kystlinien gik helt op, hvor Ingerslevgade går i dag. Georg E. Hansen ca. 1870.
Nu: Ikke meget har ændret sig – og dog. Hyperstereoskopi.*



*Før: Sct. Clemens Bro med Århus domkirke. Elfelt 1898.
Nu: Det er stadig stedet, hvor man mødes. Kirken blev ombygget i 1932.*



*Før: Albani Torv og Sct. Knuds Kirke i Odense med liv og glade dage. Fangel 1899.
Nu: Billedet er taget på en søndag, men det var nu mere spændende i gamle dage.*



*Før: Bogense Torv og kirke. Brønshøj, Skamby ca. 1880.
Nu: Træer i byen er nærmest hellige køer, men har de forbedret bybilledet?*

Historien om POLYFOTO

Gunnar Graham

3. del

Odense Teater

Personalet havde fortalt mig, at en tidligere medhjælper i forretningen med navnet Schiøler Linck, der var søn af den kendte skuespiller af samme navn, havde fotograferet alle skuespillerne ansat ved Odense Teater og fået lov at ophænge billederne i teatrets publikum foyer. Denne tradition fortsatte jeg naturligvis med. Da jeg efter et par år havde fundet mig til rette i byen og i forretningen, opsøgte jeg en dag teatrets direktør Helge Rungwald og spurgte, om han ikke kunne tænke sig at lade mig lave de scenebilleder, der blev optaget og brugt i aviser og til øvrige reklameformål. Han var ikke ganske afvisende, men pointerede at han jo havde en aftale med en fotograf, som han ikke sådan lige kunne opsiges, men måske kunne det komme på tale, at jeg fik lov at fotografere enkelte udvalgte forestillinger. Nogen tid senere ringede teatrets pressesekretær, skuespilleren Ole Larsen, og fortalte mig, at jeg måtte fotografere næste forestilling, som var Daphne de Mouriens: Rebekka. Det kan nok være, at jeg fik mit udstyr gået efter. Jeg havde et 9 x 12 klappkamera med en 15cm Tessar 4,5. Dertil rådede jeg over tre dobbeltkassetter samt ca. 30 enkeltkassetter. Desuden mødte jeg op med to B lamper på stativ samt en medhjælper. Da forestillingen havde to gæster Agnes Rehni og Max Ibenfeldt, forventede man åbenbart, at jeg med mine billeder kunne gøre en særlig indsats. Jeg var tilsagt til første generalprøve, hvor der første gang gennemspilles med 'kost og maske', som det hedder på teatersproget. Efter hvert akt tog jeg billeder af de skuespillere, der var med i akten, og hvor instruktøren lavede en opstilling af en situation.

Det var med at rubbe neglene: stille skarpt, blænde ned, indstille lukkeren og samtidig anbringe mine lamper, så lyset nogenlunde svarede til den belysning, der blev brugt i forestillingen. Det var med bankende hjerte, jeg tog negativerne op af fikserbadet til inspektion. De var heldigvis belyst og fremkaldt korrekt, så langt så godt. Næste morgen blev der lavet et 15 x 20 cm blankt aftryk af hver optagelse., som jeg gik om til direktøren med. Heldigvis var han godt tilfreds med resultatet og bestilte så de billeder, der skulle bruges dels til pressebrug, dels til udstilling.

Efter et par år, hvor jeg kun fotograferede to – tre forestillinger om året, blev resultatet, at jeg nu blev til-

kaldt til alle fotograferingsopgaver på teatret. Min tilknytning til Odense Teater varede faktisk, lige til jeg lukkede atelieret i 2001. Dog stoppede jeg med scenefotografering samtidig med, at Kaj Wilton forlod direktørposten, men jeg fik stadig opgaver med at lave portrætter for teatret.

Gennem årene ændredes teknikken, som jeg brugte ved fotograferinger i takt med de nye apparater, der efter krigen kom frem i hurtigt tempo. Jeg var utrolig glad for at arbejde med mit Rolleiflex med Planar 2,8. For at skabe så realistiske billeder som muligt, begyndte jeg også at fotografere med småbilledkameraer under selve forestillingen. I de 35 år, jeg havde min gang på teatret, blev det til 340 forestillinger, og mit arkiv over skuespillere og personer tilknyttet teatret rummede over 600 navne. Ganske vist gik min drøm om at dreje et filmkamera ikke i opfyldelse, men den blev alligevel opfyldt på anden måde på Odense Teater. Efter krigen trådte afmatningen ind. Kehlets Stella Nova fandtes selvfølgelig også i Odense og samtidig begyndte alle de varer, der havde været stor mangel på, at komme tilbage på hylderne. Pengepungen var ikke udtømmelig, så kundernes ønske om at 'eje et fotografi' havde ikke første prioritet. Men heldigvis var der kunder, der havde fundet ud af, at jeg kunne andet end fotografere 'Polyfoto'. Jeg fik kontakt med et par reklamebureauer, som jeg leverede billeder til. Endnu på den tid var de fleste fotografer all round, idet de foruden at tage portrætter i atelieret ofte havde kontakt med virksomheder, der havde brug for billeder. Men denne aktivitet førte til sidst til et skisma. Jeg rådede jo kun over dette ene ikke ret store atelier. Når atelieret var rigget til for at fotografere knallerter eller andet på en hvid fortløbende baggrund, kunne jeg ikke samtidig i en fart stille om til at fotografere portrætter, som kunden kom direkte ind fra gaden for at få taget. Mine overvejelser over dette problem blev, at jeg på længere sigt ville satse mest på portrætfotograferingen, idet forretningen havde en god beliggenhed på en strøggade med to udstillingsvinduer. Havde jeg vidst, hvad der senere hændte, havde jeg måske handlet anderledes.



Den gale fra Challiot

Bodil Ibsen, Finn Lassen, Kaj Lind og Erno Müller.



Fruen på Sark

Grethe Holmer og William Rosenberg.



Én to tre

Ebbe Rode og Kaj Lind.



Dans under Stjernerne

Finn Lassen og Birthe Bachausen.



Én Tjener og to Herrer
Preben Uglebjerg mellem tjenerne.



Den gale fra Challiot
Bodil Ibsen.



Bidermann og Brandstifterne
Finn Lassen og John Larsen.

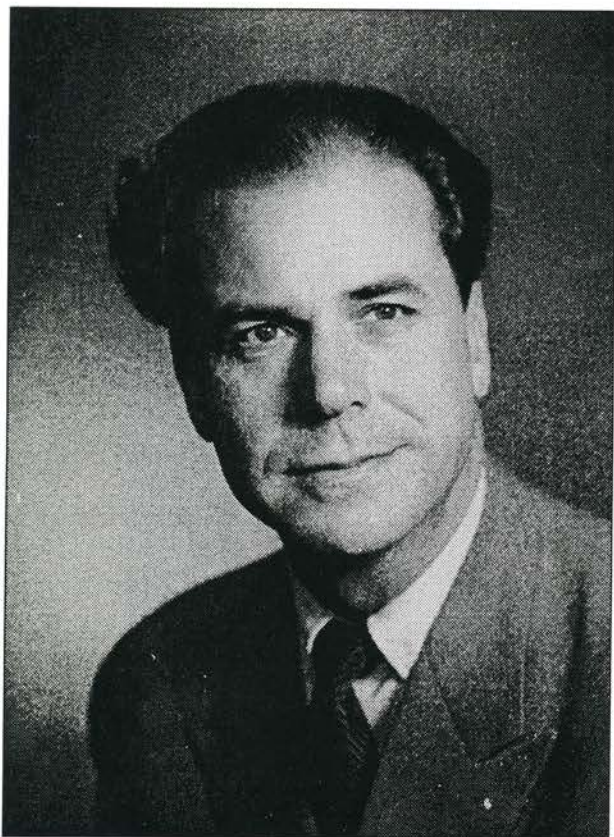

Ebbe Rode.



Kaj Wilton.



Grethe Holmer.



Søren Elung Jensen.



Kim Larsen var også et 'mål' for Gunnars kamera

Før julesæsonen i 1951 fik jeg den idé at lave en reklamefilm. Vi ville vise den i baggrundsprojektion i sidevinduet i forretningen.

Den blev optaget på Pathé 9,5 mm. Den handlede om, at flere familiemedlemmer havde fået 'Den gode idé (filmens navn) at blive fotograferet for at give billederne som julegave.

En pladespiller leverede underlægningsmusik, som sluttede med Carl Alstrups vise: *Jeg vil så gerne eje et fotografi af dig*. Når vi viste den søndag eftermiddag i baggrundsprojektion, stod forhallen fuld af folk



Portrætatelier og rejsebureau – smart og nyt

Efterhånden var der heller ikke de store modsætninger mellem selskabet og de enkelte polyfotoejere, vi var jo afhængige af hinanden.

I året 1962 var der 40 forretninger i Danmark, der stadig havde Polyfoto på deres facade. Det vakte derfor nogen opsigt, da ejerne en dag modtog et brev fra Georg Brodmann A/S, som meddelte, at de havde overtaget Polyfoto A/S, men forretningen ville fortsætte som sædvanlig. Det viste sig hurtigt, at det var et svensk ejet fotofirma, der stod bag navnet. Det havde ikke drejet sig så meget om at overtage Polyfoto A/S som at få adgang

til lejemålet Frederiksberggade 11, hvor der i forvejen var en stor fotohandel.

Forretningen flytter

I året 1964 bliver ejendommen Kongensgade 13 solgt. Køberen var en radiohandler, som kalkulerede med, at jeg nok kunne forhandles til at flytte, så han kunne etablere radioforretning i mine lokaler. Radiohandleren ejede en ejendom længere oppe i Kongensgade, som jeg kunne overtage på rimelige vilkår. Igen kunne min Fader give mig en hjælpende hånd, og jeg overtog ejendommen. Inden jeg kunne flytte ind, skulle huset totalrenoveres. Den første hurdle var, at lejligheden på første sal skulle nedlægges, det kunne i almindelighed nok lade sig gøre mod en betaling af 8000,- kroner. Jeg fik dog forhandlet mig frem til det halve på grund af lejlighedens beliggenhed og stand. Dernæst skulle der udfærdiges byggetilladelse til de ændringer, der skulle foretages, og da bureaukratiet ikke altid arbejder så hurtigt, som man kunne ønske, var vi nok sommetider lidt foran de besluttende myndigheder. Det gjaldt om at blive færdig til 1. september 1964, som var den seneste dato til at fraflytte den gamle adresse.

Huset, som forretningerne – Portrætatelier og Rejsebureau - flyttede ind i, var et ca. 100 år gammelt hus, som stammede fra den tid, hvor Kongensgade blev forlænget. Det var blevet bygget efter den tids behov, hvor der var et butiklokale med udstillingsvindue ud til gaden og ovenover beboelse for butiksejeren. Der var gennem tiderne foretaget flere til- og ombygninger. Min søn, der var arkitektstuderende, tegnede stregerne til ombygningen. der resulterede i, at den gamle butik kom til at indeholde Rejsebureauet, til højre blev der plads til et lille udstillingsvindue med dør til et smalt butiklokale, hvor en trappe førte op til førstesalen, hvor atelieret blev indrettet.

Det havde været en hård omgang at få det færdigt, og selvom flytningen var overstået, er der altid meget, der skal indrettes, når man tager nye lokaler i brug. I virkeligheden var kombinationen af Rejsebureau og portrætvirksomhed ikke helt tosset. Rejsebureauet har den største travlhed om foråret og sommeren, medens portrætatelieret har mest travlt om efteråret og vinteren. Det viste sig desværre, at ombygningen havde været mere bekostelig end forudset, så for at bringe mig ud af kniben købte OP Rejsebureauets del af huset.

Sidst i oktober blev der tid til en lille ferie, idet min kone og jeg blev inviteret med på en indvielsesflyvning da SAS indsatte et nyt fly på ruten til Californien. Vi benyttede lejligheden til at besøge familie, der boede i Los Angeles.

Muligheden for rejser var et frynsegode ved rejsebureauvirksomhed. Man kunne blive inviteret på studierejser, som arrangeredes af luftfartsselskaberne eller rederier, der ville vise deres skibe frem.

Da vi naturligvis også solgte selskabsrejser, kunne vi, når der var ledige pladser, købe en tur til en meget fordelagtig pris. Vi var bl.a. flere gange med til Mallorca for en pris af et par hundrede kroner incl. hotel.



Fredericia Stifttidendes fotograf fotograferer Jens Juncker-Jensen, der fotograferer en fotograf, der fotograferede en fotograf!

Farvefotografien

I 1960'erne var farvefotografien for alvor begyndt at dukke op. Hos amatørerne var det dog først og fremmest diapositiverne, der vandt indpas. Fremstillingen af farvebilleder var i forhold til den sort hvide proces en indviklet og kompliceret affære. Som faglærer for fotografeleverne på Odense Tekniske skole blev jeg af Agfa inviteret på et ugekursus på fabrikkerne i Düsseldorf. Hjemkommen begyndte jeg at arbejde lidt med farvekopiering, hvor jeg brugte Gustav Teilgaards recepter. Resultatet var ikke særlig opmuntrende, og det var meget omstændeligt og sendrægtigt. Jeg prøvede blandt andet at tage optagelser med studiekameraet med 4 billeder på et 13 x 18 cm negativ, hvor jeg belyste med det almindelige kunstlys, som vi brugte til sorthvid fotografering. Jeg kørte faktisk fast i problemerne, og det blev ikke bedre af, at det var samtidig med Georg Brodmannsagen og flytningen af forretningerne.

Det var først efter flytningen, at jeg igen begyndte at beskæftige mig med farvefotografi. Det stod med det samme klart, at det nok ikke var en god idé at fremkalde farvebillederne selv, da det ville være for tidkrævende. Det ville også være nødvendigt at fotografere på 120 film. Dels var negativerne billigere dels var laboratorierne egentlig ikke gearret til at behandle fladfilm. Det ville også være nødvendigt at anvende elektronlys.

Da jeg altid havde interesseret mig for elektronik, lykkedes det mig at bygge et elektronanlæg, der havde to udladningslamper. Anlægget fungerede egentlig godt, men det havde nogle mangler, navnlig var det for længe om at lade op. Da jeg derefter fandt ud af, at Bowen havde det rette anlæg for mig, købte jeg tre lamper, der hver kunne udlade med 200 watt sek. Alle lamperne

fungerede upåklageligt til jeg ca. 20 år senere lukkede forretningen. Skønsomt havde hver lampe da blinket mindst 50.000 gange eller måske mere! Efter lukningen af Polyfoto stod der flere universalapparater på loftet. Jeg byggede et om, så jeg kunne anvende en rullefilmkassette med 10 billeder, som hver var 6 x 7 cm. Da en kollega i Svendborg, Eivind Jensen, havde oprettet et farvelaboratorium, kunne jeg sende optagelserne ned til ham. Det varede dog ikke længere, end til han fik en stilling på fagskolen i Viborg og måtte lukke sin forretning. Derefter sendte jeg alt mit farvearbejde til H. Bonde-Hansen i Rudme, som havde etableret et professionelt farvelaboratorium. I de næste femten tyve år forespurgtes der mest portrætoptagelser i farve, derefter i slutningen af århundredet begyndte det at blive omvendt. Nu ville kunderne igen have det karakteristiske sort hvide portræt.

Omkring 1980 begyndte antallet af bryllupsoptagelser at stige. I de glade polyfotodage kom brudeparrene naturligvis ikke til os med frimærkebillederne. Men efterhånden som de gamle fotografer i hovedgaderne holdt op, og der ikke kom nye til, kom der flere og flere til mig. De fleste lørdage var der var der fra tre til fem par. Min kone, der ellers ikke deltog i driften af atelieret, trådte nu til som hjælper. Da jeg derfor i 1996 mistede hende, var jeg klar over, at jeg ikke kunne fortsætte på samme måde. Kunderne forespurgte også mere og mere optagelser 'on location', men her sagde jeg fra. Bryllupsbillederne blev fjernet fra udstillingen i vinduet, hvorefter forespørgslerne ophørte. De sidste år var det mest familie billeder, der blev optaget. De fleste efterspurgtes i 'Væg billede' størrelse fra 27 x 34 til 45 x 60 leveret i ramme. Da der på loftet var rigelig plads, havde jeg anskaffet en listeklipper, så jeg i mange år også selv fremstillede de rammer, der solgtes.

OP-rejsebureauet blev omkring 1975 solgt til flyselskabet Sterling Airways, der som bekendt ejedes af Tjæreborg Rejser, der i disse år var på det højeste. Men i flere år skete der ingen forandringer hos mig, udover at der kom ny direktør i selskabet. Efter et par år besluttede jeg imidlertid, at nu kunne det være nok med rejsebureauvirksomheden, som heller aldrig havde været særlig lønsom. Der blev ansat en ny leder, og jeg trak mig tilbage til atelieret på første sal. I en kortere periode måtte jeg dog vikariere, da firmaet kom uoverens med den nyansatte leder.

Kort tid derefter fik jeg besøg af tre personer fra Tjæreborg. Jeg blev orienteret om, at Rejsebureauet OP skulle lukkes, og der skulle åbnes et salgssted for Tjæreborg Rejser i butikken. Da Tjæreborg Rejser derefter åbnede et salgssted for selskabsrejser, var jeg samtidig færdig med rejsebranchen.

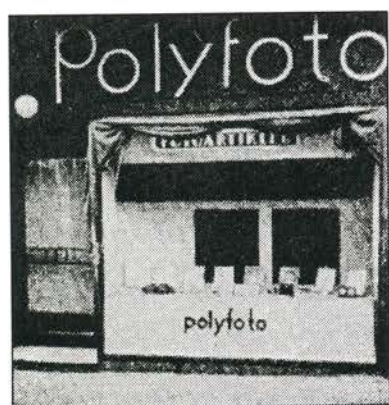
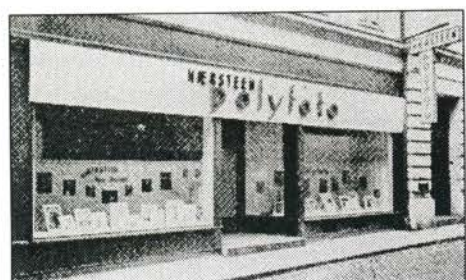
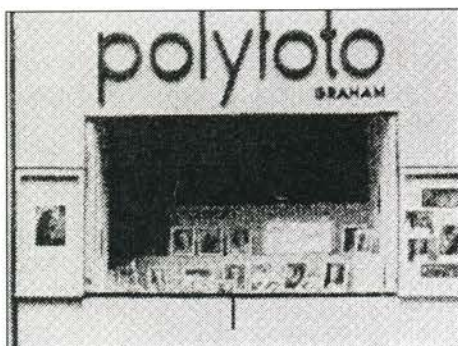
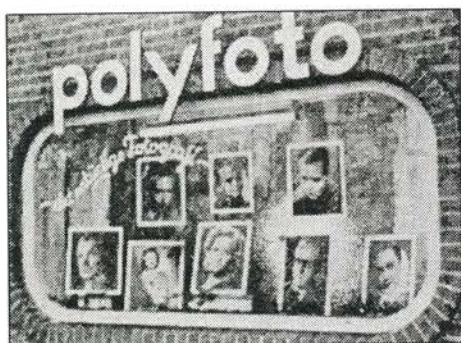

Da der i den senere tid er sket forskellige af- og tilgang indenfor Foreningen af Dansk Polyfotoejere, mener vi, det vil være på sin plads at bringe en komplet fortegnelse over vore medlemmer i dag:

Ålborg	hr. Victor Madsen	Bispensgade 8
Århus	hr. K. Hærsteen ☉	Volden 1
Assens	hr. Niels Oluf Lasbo	Kindhestegade 10
Birkerød	hr. Gunnar Brieghel ☉	Hovedgaden 53
Esbjerg	hr. Lothar Fialla ☉	Kongensgade 43
Fåborg	frk. T. Nielsen	Østergade 3
Fredericia	(filial af Vejle)	Gothersgade 15
Frederikssund	hr. Harry Johs. Møller ☉	Jernbanegade 42
Hadsuna	(filial af Hobro)	Storegade 33
Herning	fru Sofie Buemann ☉	Bredgade 35
Hjørring	fru Ellen Overgaard ☉	Østergade 38
Hobro	hr. O. Rønlev ☉	Adelgade 33
Holbæk	fru J. Ingemann Schmidt	Algade 52
Kalundborg	fru E. Rixen ☉	Kordilgade 57
Kerteminde	hr. Holger Hansen ☉	Torvet
Kolding	Tove & Johs. Munkel-Nielsen ☉	Torvegade 2
Storkøbenhavn:		
Ballerup	(filial af Roskilde)	Frederikssundsvej 45
Brønshøj	hr. Ivan Probst ☉	Brønshøjvej 2
Frederiksberg	fru Dolly Køster	Falkoneralle 17
Frederiksberg	fru I. Stamm Knudsen	Peter Bangsvej 65
Hellerup	frk. Inge Bendixen ☉	Strandvej 78
Indre by	(filial af P. Bangsvej)	Gothersgade 28
Indre by	A/S Polyfoto	Frederiksberggade 11
Lyngby	hr. Charles Petersen	Jernbanevej 3 B
Nørrebro	hr. Espen Thorsen	Nørrebrogade 216
Østerbro	frk. Betty Nielsen	Vibenshus Rundd. 2
Lenvig	frk. Charite Rosenstand	Svirrebommen 1
Maribo	hr. N. M. Nielsen	Østergade 2
Middelfart	hr. Kaj Øelund	Algade 75
Nexø	hr. Asger Berghagen	
Nykøbing F.	hr. Erik Hvidt-Christensen ☉	Jernbanegade 20
Nykøbing Sj.	hr. Valdemar Hansen	Grundtvigsvej 2
Næstved	hr. Viggo B. Laursen ☉	Axeltorv 1
Odense	hr. Gunnar Graham ☉	Kongensgade 13
Oxbøl	hr. Arne Jensen ☉	
Præstø	hr. Hans Helweg ☉	
Randers	hr. Børge Reiter ☉	Kirkegade 9
Ringsted	Rasmus Nielsen & Søn ☉	Set. Hansgade 31
Roskilde	hr. L. Kjærulff ☉	Algade 23
Rudkøbing	fru Inge Hartvig ☉	Ørstedsgade 8
Rønne	hr. H. P. Nielsen ☉	Byledsgade 4
Silkeborg	frk. G. Mahler ☉	Vestergade 33
Skanderborg	fru Kamilla Kudsk ☉	Adelgade 70
Skive	herrer Chr. Hadrup & Søn ☉	Nørregade 30
Slagelse	frk. Ebba Pedersen ☉	Gammeltorv 1
Sorø	Fa. Chr. Jørgensen ☉	Storgade 37
	v/ A. & G. Jørgensen	
Struer	hr. Alfred Frandsen ☉	Søndergade 5
Steg	hr. Wilh. Echwald	Storegade 43
Svendborg	frk. T. Nielsen	Korsgade 2
Sønderborg	hr. Robert Buchard	Jernbanegade 41
Tranebjerg,	Tranebjerg Materialhandel	
Samsø		
Tønder	herrer Ernst & Peder Løkke	Østergade 6
Vaag,		
Færøerne	fru Ellen Dahl ☉	
Vejle	hr. Aage Essemann ☉	Torvegade 22
Viborg	A/S Polyfoto, København	Hjultorvet 1
	(forpagtet af Paul Hadrup, Skive)	
Vordingborg	hr. Jørgen Andersen	Algade 68
Ærøskøbing	fru E. Halmøe Nielsen	Torvet

GRAHAM polyfoto

Kongensgade 13 . Tlf. 7482 . Odense

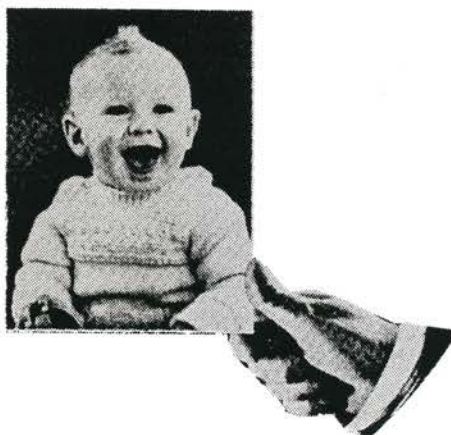

»Et POLYFOTO til jul er en hjertegave«, siger julemanden . . .

»Et godt fotografi af Dem selv eller Deres børn vil altid blive modtaget med en begejstring af Deres kære. POLYFOTO er derfor den allerbedste julegave.«

★

Det kniber endnu lidt med materialerne, og julen er den travleste tid her hos POLYFOTO. Men vor gode kvalitet skal holdes trods alt. Kom derfor i god tid, hellere i dag end i morgen — og helst om formiddagen.

polyfoto
DET NATURLIGE FOTOGRAF

Kort tid derefter fik jeg besøg af tre personer fra Tjæreborg. Jeg blev orienteret om, at Rejsebureauet OP skulle lukkes, og der skulle åbnes et salgssted for Tjæreborg Rejser i butikken. Da Tjæreborg Rejser derefter åbnede et salgssted for selskabsrejser, var jeg samtidig færdig med rejsebranchen.

Da årtusindskiftet var passeret, kunne jeg mærke, at tiden for pensionering var ved at nærme sig. Omsætningen var ikke alt for god, hvad der ikke var noget at sige til. Det er ikke så let for en 85-årig at holde gnisten oppe, digitalfotograferingen havde banket kraftigt på døren, og varslede at ændringer snart ville indtræffe. Jeg anså det for ganske urealistisk at sælge forretningen. Den type atelier, som jeg havde drevet i mange år, var tiden løbet fra. Da jeg samtidig stod for at skulle gennemgå en operation, besluttede jeg, at nøglen skulle drejes om den 31. juli 2001.

Tilbage stod at rydde lokalerne. Det meste udstyr var gammelt og usælgeligt. Jeg fik dog lidt for mine Bowen flash. Det ene studiekamera havnede på fotomuset i Vandtårnet i Nykøbing F. Gamle borde, reoler, hylder og lignende gik på lossepladsen. Jeg havde fundet ud af, at Stadsarkivet gerne ville have alle negativerne både af skuespillerne og optagelserne fra Odense Teater, og da så læsset blev hentet, viste det sig, at man også gerne ville have portrætnegativerne fra de sidste femten år med tilhørende kundekartotek. Dem havde jeg ellers regnet med, at jeg ville køre på lossepladsen.

Tilbage var nu kun en stor bunke billeder fra tidligere udstillinger. Det var fortrinsvis billeder af skuespillere og scenebilleder. Dem ville Fotomuseet på Brandts Klædefabrik gerne gemme.

Da jeg efter næsten 60 års virke lukkede portrætatelieret i Kongensgade, var det også på anden måde slut på en epoke. I de først år konkurrerede jeg med mindst 8 fotografer, der alle havde attraktive adresser i bymidten. Jeg var den sidste, der lukkede.

Min ungdoms drøm om at blive filmfotograf gik ikke i opfyldelse, men min mangeårige tilknytning til Odense Teater, hvor jeg kom tæt på teatret og skuespillerne, var ikke en drøm - Polyfoto vil jeg sende tusinder tak i poesi, tak for billeder, som livets skjulte nerve skælver i! •

Gunnar Graham døde den 2. november i år.

BOG- & UDSTILLINGSOMTALE

Flemming Berendt

Dansk Fotografihistorie: Redigeret af Mette Sandbye i samarbejde med 17 bidragydere. Billedredaktion: Gitte Pedersen. Format: 28,5x22,5 cm indbundet. 464 sider illustreret s/h og farve. Kr. 499,- Forlag: Gyldendal 2004. ISBN 87-00-39586-2.

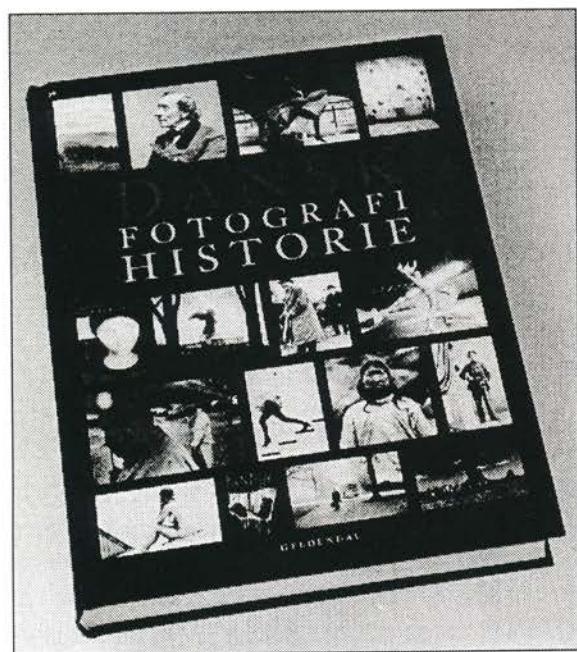

Flemming Berendt

Dansk Fotografihistorie har endelig set dagens lys. Redaktionen's dirigent Mette Sandby har valgt at uddelegere de fotografiske tidsperioder til 17 forfattere hvilket både har været en svaghed, og en styrke.

Marie-Louise Berner har på 23 sider skildret *'En profession bliver til – Daguerreotypiets udbredelse 1839-1860'*.

Som den historisk kyndige fotohistoriker er det lykkedes at skrive en ny og overraskende velformuleret historisk version af opfindelsen og fotografiets fødsel. De første daguerreotypister, professionelle og amatører har fået deres fortjente plads i dansk fotografihistorie. Måske kunne man have ønsket sig flere af de første daguerreotypier bl.a. af C.J. Hoffmann, Mads Alstrup og ikke mindst franskmændene Thèodor Neubourg, hvis Københavnsprospekter er enestående og tidstypiske pro-



Daguerreotypi af F. Ferdinand Petersen, 1840'erne

spektoptagelser. Det er imidlertid et velskrevet oplæg til fotografiets mere end 165-årige historie.

Kapitlet *'Portræt af Borgerskabet' (1860-1880)* kommer under kyndig behandling af Mette Mortensen. Portrætkulturen hos høj og lav giver læseren mange nyttige oplysninger om, hvorfor et givent visit- eller cabinetsfoto sætter vor nysgerrighed og forundring på prøve. Visitkortsamleren kan her tidsbestemme sin samlings mangeartede motiver.

Et par afsnit om folketyper og et andet meget spændende område kriminalfotografering slutter ringen.



*Visitkortfoto af Sally Henriquis's familie, ca. 1863.
Foto: Julius Jacobsen*

Louise Wolters har fået 26 sider til at skildre *'Et billede af nationen' (1880-1900)*. Der lægges ud med krigen i

1864, 'De sidste på skansen', og hvad fotografiet kunne bruges til i den sammenhæng.

Efter afsnittet stereoskopbilleder når vi frem til Sophus Juncker-Jensen og hans eventyrlige placering på Den Store Nordiske Udstilling i 1888, og hvad dette førte med sig. Fotografiets indtog, begyndende med Illustreret Tidende beskrives på en elegant og levende måde. Louise Wolters analyserer med indsigt flere af datidens kunstmaleres brug af fotografier – kunstmalerne P.S. Krøyer, J.F. Willumsen, L.A. Ring m.fl. Forfatteren har tydeligt talent og hjerte for fotografiets historie.

Martin Zerlang kaster sig over '*Gamle Minder og Nye Motiver*' (1900-1920). Der indledes med et 'brag' – Peter Lars Petersens (Elfelt) 'eksplosionsfotografering' i Rigsdagens Landsting. Peter Elfelts efterladte 40 tons glasplader burde imidlertid have haft en noget større opmærksomhed. Fakta er på plads, men et par sider med royale billeder og portrætter af datidens store kvinder og mænd ville man havde været glad for.

Det ellers velskrevne afsnit bevæger sig omkring emner som: luftfotografi, digteren Gustav Wied og fotografen Mary Willumsen med to søde damebilleder fra Andrew Daneman's samling. Hugo Matthiessen og hans købstadsfotografering er ikke glemt. Pressefotografi, film og foto bliver omtalt på bedste måde. Til sidst sætter Martin Zerlang fokus på pictorialismen, hvorunder Marius Nicolai Topp præsenteres med et autochrome farvebillede.



Natortalik 1908. Foto: Regnar W.G. Bentzen

'*Det Eksotiske Nord*' (1854-1940) bliver sagligt behandlet af Birna Marianne Kleivan. 24 sider er spækket med store smukke fotografier af livet på verdens største ø. Man føler sig være velorienteret om Grønlands kolonisering, og de talrige ekspeditioner. Hvem erindrer at Grønland var lukket land til begyndelsen af 1950'erne, man passede godt på sine handels- og missionsinteresser.

En række enestående fotografiske optagelser er hentet på Arktisk Institut og supplerer Birna Kleivans malende beskrivelser. I slutningen af kapitlet præsenteres en af de kendeste kvindelige grønlandsfotografer Jette Bang. 12.000 af hendes fotografier befinder sig i dag på

Arktisk Institut. De 24 sider om Grønland er ikke én for meget.

'*Et Direkte Udsnit af Virkeligheden*' (1920'ernes rene fotografi) bliver præsenteret af Mette Kia Krabbe Meyer der bevæger sig via videnskabelig fotografering på Niels Bohr Institutet på Blegdamsvej, medicinsk fotografering og okulte 'optagelser' af Svend Türrck til et af hendes specialer reklamefotografen Jonals Co. Sidsnævnte havde i høj grad hentet inspiration i England, men fordansket til perfektion. Sven Türrck bliver også omtalt som den bredtfaavnende reklamefotograf han var.



Carl Th. Dreyer. Foto: Rie Nissen

Midtvejs i det store værk får Lars Schwander fra Fotografisk Center overladt 14 sider til sin opgave at skrive om '*Nye Internationale Kontakter*' i 1930'erne. Tre begivenheder ændrede totalt vort billedsyn og mulighederne - en fornyelse af billedkommikation. Leica-kameraets fremkomst, den tyske Bauhausskole og Den 2. Verdenskrig. Lars Schwander beskriver ikke blot de internationale strømninger, men også den indflydelse på danske fotografer hvis førsterepræsentant var portrætfotograferne Rie Nissen, Hans Robertson, Herbert Davidsen, Herdis- og Herman Jacobsen og Aage Remfeldt. I den romantiske ende får Sigvart Werner sin særlige genrer sat på rette plads.

I sidste afsnit tages pressefotografiet atter under kyndig behandling. Avis og magasinpressens fotografer bliver ligeledes beskrevet med Helmer Lund Hansen, Aage Fredslund, Erik Petersen og Vagn Hansen. Med det amerikanske Life Magazine fra 1936 som forbillede begyndte Billedbladet i 1938 at udkomme – en herlig tid for mange kreative pressefotografer.

Mette Kia Krabbe Meyer fortæller i et indsat afsnit '*Montage*' om fotografiet som fotomontage herunder Even Neuhaus og Jonals Co. i København.

'*Krigens Billeder*'. Fotografiets rolle under Den 2. Verdenskrig 1940-1945 bliver varetaget af Jens Friis. De danske pressefotografer havde selvsagt utrolig farlige erhvervsbetingelser under den tyske besættelse. Jens Friis beretter om Tage Christensen, Erik Petersen, Vagn Hansen m.fl. Kapitlet er spækket med kendte og ukendte billeder fra de fem forbandede år.

Det tyske propagandablade Signal, hvis danske udgave blev trykt i 30.000 eksemplarer hver 14. dag var højdepunktet af krigsreportager, i øvrigt et billedblad af fremragende teknisk papir- og trykkvalitet.



*Feltmarskal Montgomery.
Foto: Erik Petersen 1945*

'*Massemedie, Form og Fortælling*' (1945-1960).

Martin Brandt Djupdræt og Mikkell Thelle har delt opgaven af en periode hvor Viggo Rivad, Jesper Høm og Keld Helmer-Petersen blev de tonangivende fotografer på hver sit felt. Edward Steichens udstilling *The Family of Man* blev vist på Charlottenborg i 1957 under titlen *Vi Mennesker*. En udstilling som var en stor amerikansk fotografs humanistiske svar på Den 2. Verdenskrigs rædsler. På et slot nord for Luxembourg kan man i dag opleve de originale fotografier – set af over 10 millioner mennesker!

I 1950'erne eksploderer kamerateknologien til 'almindelige' forbrugere. Dette indebærer at erhvervsfotografernes antal reduceres væsentligt i de følgende år. Kapitlet omtaler desuden luftfotografiets udvikling i Danmark, Reimert Kehlet's *Stella Nova* forretninger (atelier). Tidens mange udstillinger præsenteres: bl.a. Aage Remfeldts internationale udstillinger på Charlottenborg. I Århus etableredes i 1926 et atelier af Thomas Pedersen der blev til et helt familie 'dynasti'. Som faglærer og redaktør af *Lærebog i Fotografi* blev han toneangivende på sit felt. I 1953 går sønnen Poul Pedersen ind i firmaet og bliver kendt som kunst- og arkitekturfotograf. En række andre portrætter af tidens kendeste personligheder bliver skildret på fremragende vis.

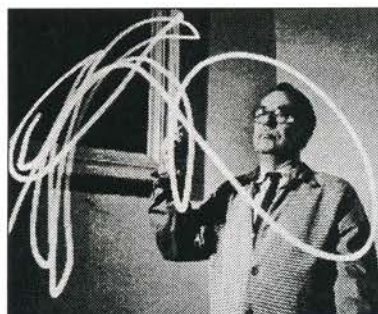

*Dirigent Thomas Jensen
Foto: Poul Pedersen, 1953*

Poul Pedersen lancerede sine fotografiske lystegninger bl.a. af kunstmaleren Aasger Jorn og dirigenten Thomas Jensen. På mange andre felter har P.P. eksperimenteret med lys og skygge, to væsentligste elementer i al fotografering. Hans store interesse for romanske stensculpturer har givet sig udslag i Danmarks største negativsamling på dette felt – sønnen Ole Hein Pedersen er i dag på vej ind i den digitale verden.

Som eksponent for det abstrakte- og kunstneriske fotografi står arkitekturfotograf og forhenværende lektor på Kunstakademiet Kjeld Helmer-Petersen, som 1948 fik udgivet bogen *122 Farvefotografier*. Det blev også til en række mindre bøger om fotografiet og billedets form og flade. Billeder der rystede det etablerede etablissement i sin grundvold. Fotografiet ændrede sig totalt i de følgende mange år – en milpæl var sat.

1950'erne kom til at stå i farvefotografiets tegn. Afsnittet er kort, men omfatter hvad der nødvendigvis må siges om feltet. Det er nok bogens svageste kapitel, som afsluttes med en omtale af fotobogen som generer.

'*Mennesker og Mønstre*'. 1960'erne bliver et sprog: Ordene kommer fra fotoskribenten Tage Poulsen, hvis ord altid er en tanke værd. Når en fotoskribent af 'guds nåde' skriver, bliver hvert et ord tydeligt vejet på en vægt. Det er også tilfældet i Tage's medrivende præcise skildring af hvorhen fotografiet bevæger sig i disse år. Udgangspunktet er igen Keld Helmer-Petersen som med sit Leica kamera og intellektuelle ballast balancerer på grænsen mellem virkeligheden og det abstrakte, slægtsskabet mellem tiden, kunstnere og hans fotografiske sprog svinger.

I dette afsnit bliver pressefotografiet igen trukket frem – naturligvis. Fjernsynet, guds gave til 'analfabeterne' bruser frem – billeder, billeder og atter billeder. Ugebladene: *Billed-Bladet*, *Se og Hør* m.fl. har kronede dage. Vi oplever efterhånden ikke samfundets kriser, det handler nu om de rige, kendte, berømte og berygtedes liv – *Ekstrabladet* fører an med de dejlige side 9 piger. Der er penge i 'skidtet'.

Tage Poulsen ved også at der skabes andre billeder. Viggo Rivad får hvad han fortjener af 'roser' – læs det, og bøj hovedet! På de næste 9 sider kommer man rundt i alle krogene og får en bred orientering, hvor navne som Gregers Nielsen, Jesper Høm samt Delta Gruppens meritter placeres.



En barberstue, 1968.

Foto: Viggo Rivad

Maleren Richard Winther's fantastiske eksperimenter for at afprøve enhver mulighed på området

De mange selvbyggede fantasikameraer og usandsynlige panoramaoptagelser forsøger at flytte grænser. Winther, en mand af format, hvem orker at spadserer barfodet til Sydfrankrig for at ære fotografiets opfinder Nièpce - punktum. Det var godt Tage Poulsen blev inviteret med i gruppen.

'*Snapshots fra Hverdagen*' 1968-1980, genrerforskelle nedbrydes. Nu er det Dansk Fotografihistorie's redaktør Mette Sandbye som fører ordet igennem den dokumentariske fotografering efter ungdomsoprøret i 1968. De politisk bevidste og brugen af fotografiets sociale montager blev igangsat af Morten Bo og de førnævnte unge fotografer. En stribe af fotobøger ser dagens lys, og rusker op i samfundets snævre og bonerte rammer. Blågård Blues, På landet, Sildefiletfabrikken og ikke mindst Folkets skole som blev trykt i 6.000 eksemplarer var med til åbne øjnene for den 'rå kapitalismes' følgesygdomme. Jacob Holdt kom tilbage fra USA og blev et forbillede når det gjaldt afsløring af den store underklassens udbytning og sociale vilkår i Amerika.

Det folkelige fotografi fik sit ultimative gennembrud i 1960'erne, alle kunne fotografere med de 'tænkende' kameraer – en sand bølge af massekulturens gerninger blev præsenteret overalt. Selvfølgelig blev der også præsteret en mængde 'kruk', men det er en del af regningen. Mette Sandbye omtaler naturligvis Eli Ponsaing's krystallogrammer, min gamle tegnelærer Orloff-Jørgensen som arbejdede med gummitryk på sine ældre dage – igen nogle forsøg på at vende tilbage til fortiden. Daguerreotypien som blev opfundet for at dokumentere er efterhånden drejet 360 grader – stå fast fotografer.

Det næste afsnit hedder '*Ud i Verden Og Hjem Igen. Dokumentarfotografiet*' (1980-2002'.

Finn Thrane fra Museet for Fotokunst i Odense har bidraget med en skildring af dokumentarfotografiets ståsted for 25 år siden, hvor Krass Clement på mesterlig vis afspejlede tidens puls med flere flotte billedværker bl.a. Skygger af Øjeblikke, Det Tavse Land, Byen bag Regnen. Med sikker hånd skildres både fotografens intensjoner og tidsånden på få sider.

En række af de efterfølgende foto-makers analyseres og skildres ligeledes i skyggen af tidens uhæmmede frembrusen. Det er med en spontan sitren man side op og side ned konfronteres med skribentens 'hjerteblood'. Bedre kan det ikke gøres!

'*Et solidt Fundament*', kunst og fotografi 1980-2000.

I 1980'erne fremkommer der en række fremragende fotografer som er i stand til at kombinere 'kunst og fotografi' til en højere enhed. Navnene er: Lis Steincke, Jens Birkemose, Jytte Rex og grupperne omkring Galleri Image i Århus. Tiden er i øvrigt moden til etableringen af Museet for Fotokunst godt promoveret af mag.art Bjørn Ochsner fra Det kgl. Bibliotek, mange brikker skulle først falde på plads men i 1987 var Museet for Fotokunst en realitet. Rammerne var sat – nu var det blot at fylde på.

I Hovedstaden skete der også ting og sager – Fotografisk Center så dagens lys – med sin gode beliggenhed blev det et naturligt omdrejningspunkt omkring en metropol. I år 2000 kunne dørene åbnes for Det Nationale Fotomuseum, hvor man da endelig for mulighed for at fremvise hvad Det kgl. Biblioteks billedarkiv har af 'glemte' fotografier i deres arkiver.

Mette Sandbye fabulerer over '*Teatraliske Portrætter*' i et temaindsalg.

'*Fotografiets Forsvinden*' er titlen på bogens sidste afsnit fremført af Lars Kiel Bertelsen med undertitlen 'Digitaliseringens Tidsalder'. Bertelsen tager fat på diskussionen om hvorvidt vi kan stole på det 'fotografiske billede'. Emnet bliver vendt og drejet som var det blot et akademisk problem – det er imidlertid langt mere alvorligt. Vi må forvente at den tekniske udvikling vil blive den arkilleshæl som fører mediets mod en uafvendelig afgrund...

Billedvalget har Gitte Pedersen udvalgt med omhu. 'Tordenskjolds soldater' er undgået og trykningen er prima.

Noter, bibliografien og forfatterens data er afslutningen på et stort, flot gennemarbejdet værk med enkelte skønhedspletter som er for 'bette' til at tale om. Tillykke til alle de medvirkende! ●

Danskernes egen historie: Produceret af Substanz i samarbejde med SLA, Det levende Billedarkiv og Det Historiske Hus. DVD/HVS serien består af 8 regionale film, varighed pr. film ca. 90 minutter.

Pris pr. bånd kr. 219,-. Forhandles af boghandlere - Bilka og Føtex.

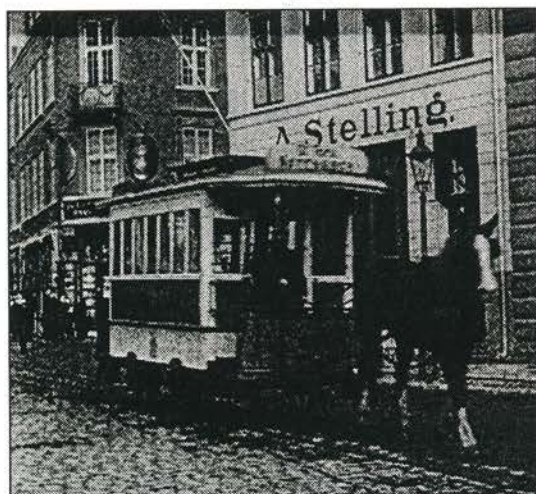

Spurvognen Hønen på vej ned af Nørregade

100-års krønike som hjemmevideo

Når man har slængt sig i husets bedste stol foran den efterhånden intetsigende flimmerkasse og blænder op for videofilmen om København, bliver man ikke blot straks nostalgisk, men også forbavset over hvilken skat der ligger gemt ude i landets lokalhistoriske arkiver.

Det blev virkelig en overraskelse, mange sekvenser har man set før, men de nye, som har sovet tornerosesøvn i arkiverne, gav hele forevisningen et pift af en fortid med al dens langsommelighed, men også hårdt arbejde, ømme muskler og en evig kamp for at få pengene til at slå til. Hvem skulle tro, at der raslede 800 sporvogne rundt i København i 1938? Hestesporvognen 'Hønen' får en til at sige skål med et glas rødvin. En stribe fine klip fra 1913 viser badelivet på Helgoland, man forstår fru Willumsens fotoglæde over de herlige nymfer og herrer med sribet badetøj, skæg og cykelstyr. Gensynet med det pitoreske Adel- og Borgergadekvarter er nok vemodigt, ikke på grund af nedrivningen, men at de herlige marskandiserforretninger tillige forsvandt. I over 90 minutter bliver man ført tilbage til en tid med trivielle hændelser af enhver art i slidsomt tempo. De første filmoptagelser af hovedstaden fra luften, start og landing fra aerodromen på Kløvermarken på Amager, hvem kunne drømme om, hvad disse vovehalse var i gang med? Enhver større begivenhed igennem det 19-århundrede er fundet frem: Broindvielser, dyrskuer og indvielser af større bygningsværker rulles op for vore

øjne med royale personer flankeret af det bedre borgerskab.

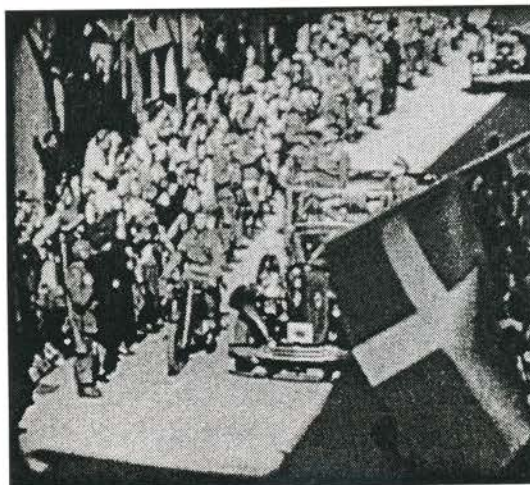

København den 5. maj 1945

Danmarks besættelse i 1940 og befrielse i 1945 bliver i de fleste film præsenteret grundigt med mange klip, som hidtil kun har været set af et fåtal mennesker.

De 8 video- og DVD film fører os gennem det ganske land, hvor hver landsdel præsenteres bl.a. med filmreportager om Thomas B. Thrige, De Danske Spritfabrikker, C.W Obel og andre industrier som var betydningsfulde som industrielle arbejdspladser. Historien om Rynkeby Mosteri på Fyn, hvor Dagmar Andreasen i 1934 producerede 5.000 flasker æblemost uden 'kosmetik' og tilsætningsstoffer. A.P. Møllers legendariske skibsværftseventyr af dimensioner. Det hele betragtes med den største ærbødighed for brugen af menneskelig arbejdskraft. Der blændes også op for et stykke romantisk Danmark a la Sigvart Werner. Gensynet med en fortid som ikke kun genopliver erindringer for de ældre, men også den yngre generation vil givetvis blive begejstret over at se deres bedsteforældres og oldeforældres tid rulle forbi.





Lachmann på de Vestindiske øer

Projektets leder Uhrbrand Rasmussen siger i et interview: At ingen af dem havde forudsætninger for at tage en akademisk indgang til historien. Så vi besluttede at tage fat i den del af historien, vi kender. Den del, der skildres i levende billeder og fortælles af almindelige mennesker. Vi vidste ikke, hvad det kostede. Hvor godt materialet var. Og vi anede ikke, hvad vi kunne fortælle af historier. Og helt ærligt: Havde vi vidst, hvor meget arbejde der lå i det her, havde vi nok aldrig gjort det.

I slutningen af hver videofilm bliver man præsenteret for den hjemmegående hustru model 1950. Her bliver man overbevist om, hvorfor børnefamilierne i dag er stressede og hjemmene ikke så ganske polerede som dengang. Indkøb, madlavning, stryging, vask o.s.v., o.s.v. Dokumentarfilm når det er bedst. Lidt udenfor rammerne får man et indblik i familien Lachmanns liv og levned i dansk Vestindien ved 1900-tallets begyndelse. En utrolig amatørfilm om livet i en plantage.

Sammenslutningen af lokalarkiver i Danmark, som tæller 450 arkiver, søger private filmklip og fotos af historisk interesse. Målet er at bevare materialet for eftertiden, og måske kan det bruges i fremtidige film om Danmarkshistorien.

Oplysninger fås på www.dkhistorie.dk – link: indsamling. ●

Odense Filmkrønike 1905-1988.

Dobbelt DVD 80 minutter, opdelt i 3 afsnit.

Tekst og filmmontage: Hans Wessing, fortæller Ove Sprogø.

Kr. 240,- inc. moms. Bestilling: Wessing Film & TV, Absalonsgade 13, 5000 Odense C. Tlf.: 6617-7717.

Fax: 66179771, wf@wessingfilm.dk

(I efteråret 2005 udgives DVD nr.3 & 4 med arkivbaserede film fra Odense og Fyn i fornem illustreret boks med plads til alle 4 DVD-er).



I forbindelse med jubilåret for eventyrdigteren H.C. Andersen i 2005 var det måske en idé at genopfriske Odenses historie fra århundredskiftet til vore dage. I 1988 i anledning af Odense by's 1000-års jubilæum producerede Hans Wessing en usædvanlig videofilm med titlen: Engang i Odense var der...med tre undertitler 1. Etatsrådernes by (1905-1935). 2. Tiderne skifter (1935-1945) og 3. Ud af alle tangenter (1945 – og så videre).



Ove Sprogø's fynske dialekt og Wessings sproglige formulering giver billedoplevelsen en nostalgisk oplevelse. En lille stab af medarbejdere har stået til rådighed og lagt deres sjæl i et projekt de brændte for. 200 timers gamle film i alle mulige formater har været grundmaterialet. 70 enkeltpersoner og firmaer har stillet materiale til rådighed. Det må siges at Hans Wessing var den rette mand til at få styr på alle stumperne – filmen er en fuldendt filmperle fra først til sidst.

En serie optagelser af det muntre borgerskab med etatsråderne i spidsen og deres modpol den vågnende arbejderbevægelse og Socialdemokratiet på fremmarch er virkelig en fryd at opleve.

Det er også lykkedes at fremstrylle filmstumper der viser Odense som en udviklings by. Thomas B. Thrige, Lindøværftet og flere andre nøgleindustrier vises som eksempler. Man får også et mere broget billede af hvor galt det kan gå når man uhæmmet sanerer gamle bydele til fordel for motorvej og parkeringspladser. Heldigvis fik Odense Å og bibliotekshaven lov til at overleve. En herlig film, som kan fornøje og glæde såvel gamle som unge. En julegave vi alle kan samles omkring. ●

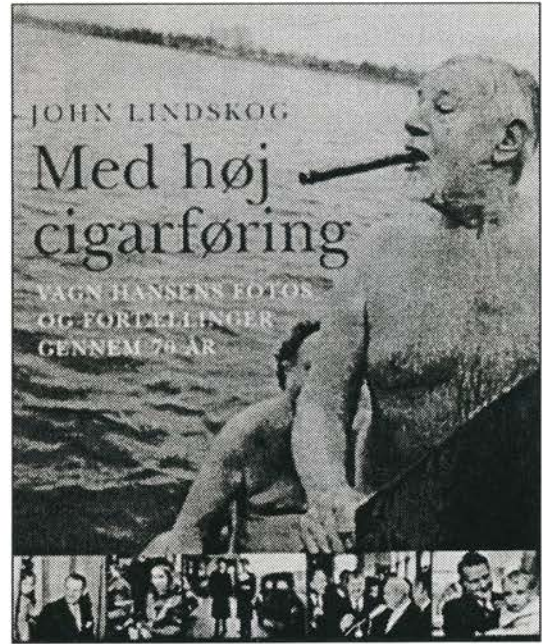

Med høj cigarføring, pressefotograf Vagn Hansen: Fortalt til John Lindskog. Format: 27x20,5 cm indbundet. 144 sider illustreret s/h. Kr. 249,- Forlag: Documentas 2004. ISBN 87-91345-28-6.

Når man er 90 år og har været pressefotograf i 73, har man vel lov til kun at fotografere hvis der følger frokost/middag og et par sjusser til.

En af verdens ældste aktive fotografer er blevet portrætteret billedligt af forfatteren John Lindskog. Det er blevet til en fantastisk foto/billedbog som rummer trekvart århundredes begivenheder, hvor Vagn Hansen 'tilfældigvis' var det rigtige sted i rette sekund.

Ilddåben fik han under den finsk-russiske krig i 1939 hvor de 'lysfrosne' billeder gik verdenspressen rundt. 35 mm-kameraet var hans foretrukne våben. En perfekt affyring var det splitsekund, da trafikminister Gunnar Larsen tog det første spadestik til Fugleflugtslinien til Tyskland – spaden knækkede og Vagn trykkede på udløserknappen!

Under Den 2. Verdenskrig var det utroligt vovemod som fik de sensationelle optagelser i kassen. I 1943 fastholdt han en række dramatiske episoder i København, hvor medlemmer af Schallburgkorpset spredte skræk og rædsel i den danske befolkning. Billederne blev vist i amerikanske Life og engelske Illustrated News. Vagn Hansen blev også arresteret og anbragt i Schell-Huset, men det lykkedes ham at smugle sit Leica-kamera med – efter et par måneder blev både han og Leicakameraet løsladt, og endnu et par billeder var havnet i kassen! Efter krigen var det Palæstina, Ungarn, Muren i Berlin o.s.v. o.s.v. – alle steder havde han splitsekundet med sig. Vagn Hansen blev også kendt som en diskret royal pressefotograf, der evnede at fastholde mange muntre episoder.

Bogen indeholder en perlerække af begivenheder op gennem næsten en menneskealder. En herlig julegave suppleret med en flaske Whisky - medens Vagn Hansen tager sit daglige vinterbad. ●

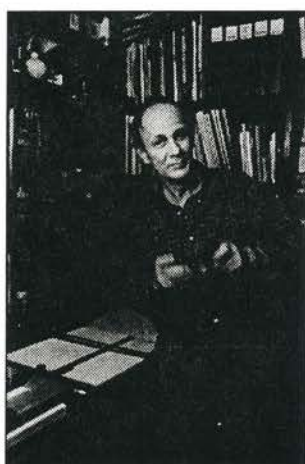

Krass Clement

101 Danske Billedkunstnere: Viggo Rivad.
 Format 28,5x25,5 cm heftet, s/h illustreret.
 Forlag: Palle Fogtdal, kr. 149,-
 ISBN 87-7248-549-3

Heldigvis er det kun trusler, når Viggo Rivad spørger med, at det er sidste gang han præsenterer sit publikum for en ny bog.

I et økonomisk samarbejde med Kunstrådets fagudvalg for Billedkunst, Fotografisk Center og forlaget Palle Fogtdal er bogen blevet til.

De godt 100 fotografier, optaget gennem en årrække, har Viggo Rivad formået at etablere en nærkontakt via det fotografiske øje. Det er blev til en række af kunstnerportrætter med sjæl, humor og varme. Forsidebilledet af billedhuggeren Robert Jacobsen (store Robert) med ditto pensel er et scoop. Det ville være halsløs gerning at beskrive de enkelte udtryksfulde billeder, der afspejler den enkelte kunstners arbejdsfelt. Viggo Rivad er bedst kendt som den sociale skildrer – nu må han også gerne kalde sig portrættør på linie med Aage Remfeldt. Fotografierne kan opleves i Fotografisk Center på Gl. Strand. Man opfordres til at jage den allerede udsolgte bog. Det er en perle! ●

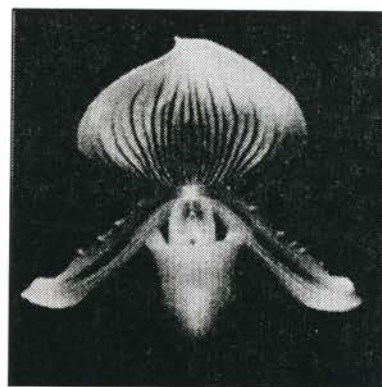

Blomsten som Billede

Louisiana Museet, Humlebæk.

16. september 2004 – 16. januar 2005

En maleriudstilling med fotografisk islæt er ikke daglig kost, men for Louisiana har det været en selvfølge at præsenterer nogle af de bedste fotografers bud på 'sig det med blomster'. Edward Steichen, Irving Penn, Wolfgang Tillmans, Imogen Cunningham, Robert Mapplethorpe og japaneren Kayoku repræsenterer de fotografiske bidrag. Blomster som et symbol på det korte liv og den bratte død. Med baggrund af de 135 internationale kunstmaleres utrolig smukke malerier af blomster af navne som van Gogh, Monet, Gauguin, Matisse og Picasso overlever fotografiet med dets eksakte gengivelse af detaljer og farver. Hvis man også er til malerier må turen gå til Humlebæk. ●

Politikens Store Fotobog: Thomas Nykrog. Format: 25x17 cm indbundet, 408 sider. Illustreret s/h & farve. Forlag: Politiken 2004. Kr. 349,- ISBN 87-567-6873-7.

Under mottoet KUNSTEN AT TAGE GODE BILLEDER har fotoskribenten Thomas Nykrog skrevet en grundbog for dem som primært endnu fotograferer og går i mørkekammeret. Både analog billeder, men også digitalfotografering behandles i den meget grundige bog.

Et kort indledningskapitel beskæftiger sig med fotohistoriens forskellige udviklingsfaser, en del illustrationer er optaget på Danmarks Fotomuseum i Herning. Derefter bliver man med sin 'førerhund' orienteret om hvilket kameraudstyr man bør vælge til hvilke formål. Gode råd om lys, eksponering, blænde og ikke mindst billedbehandling – uanset om man bruger film- eller digitalkamera gives.

Thomas Nykrog skriver let og forståeligt, med sans for det brugervenlige. Den flot udstyrede og handige bog kan anbefales på det varmeste. Et kapitel om lov om ophavsret og minileksikon er med til at betegne værket som fuldendt. En kærkommen gave til både den erfarne og nybegynderen. ●

BILLEDGRUPPEN

Når billedgruppen mødes er det altid spændende hvad de enkelte mødedeltagere har at byde på. Den 23. september præsenterede Ole Riisager et par flotte albums med fotografier fra en svunden tid. Torben Solgaard præsenterede sin samling af daguerreotypier. Gerhard Ryding og Ole Hesager fik forøget deres samlinger med adskillige visitkortbilleder.

F.B. fortalte om 'fattigmands daguerreotypiet – vitrotypiet eller ambrotypiet's historie og fremviste et billede adskilt. Man mødtes igen den 4. november. Denne gang blev der atter handlet, hvor en del billeder skiftede ejermænd.

FB fortalte om den 'furiøse' fotograf Sophus Juncker-Jensen og fremviste et af SJJ's sjældne relieffotografier fra 1898 – indkøbt til Danmarks Fotomuseum. Aftenens højdepunkt var fremvisning af 2 videofilm omhandlende det gamle København og Odense. 60 minutters nostalgi, hvor gamle minder dukkede frem fra glemslen.

Alle er velkommen i det nye år!

Mødedatoer i 2005:

Torsdag 3. marts

Der byttes og handles fotografier.

Ferrotypiet (Tintype) med eksempler vil blive gennemgået.

Torsdag 26. maj

Der byttes og handles Fotografier.

Kollodiumprocessen og dens enorme betydning på den fotografiske udvikling.

Vi mødes i Østerbrohuset. Århusgade 103, kl. 19:30.

GRATIS!

Reprokamera Klimsch Autovertical 50, stort og tunkt kan afhentes hos: EmilieGanouna-Cohen

På adressen: Skørpingevej 42, 4673 Stevn.

Tlf.: 5650-7277.



Udsalg – Udsalg – Udsalg - Udsalg

Gamle numre af OBJEKTIV fra før 2002 sælges kr. 20,00 + porto. Temanumre kr. 50,00 + porto. Se indholdsfortegnelse for samtlige årgange: Redaktionen: tlf.: 4919-2299 eller www.objektiv.dk/index

Gensyn med 'The Family of Man'

Den største fotoudstilling nogensinde blev arrangeret af den amerikanske fotograf Edward Steichen i 1955 og præsenteret på Museet for Moderne Kunst i New York. I Danmark blev den vist på Charlottenborg i 1957 under titlen 'Vi Mennesker', hvor den blev et tilløbsstykke såvel som i de øvrige Europæiske hovedstæder.

Edward Steichen udvalgte blandt 10.000 fotografier fra 68 lande 503 billeder optaget af 273 fotografer. Udstillingen blev opbygget omkring 37 temaer, hvor skildringen af menneskets vilkår overalt på jorden blev præsenteret fotografisk.

I 1964 blev samlingen af den amerikanske stat skænket til storhertugen af Luxembourg. Det var Edward Steichens store ønske at den skulle præsenteres permanent i hans fødeland Luxembourg. Samlingen blev behørigt renoveret og ophængt på slottet de Clervaux 50 minutters togkørsel fra hovedstaden Luxembourg. Til dato har over 10 millioner besøgende oplevet denne enestående fotoudstilling – finansieret og vedligeholdt af banken Gèneralè du Luxembourg. •

Nye medlemmer:

Max Perl

**Rønnegade 10, 1.th.
2100 København Ø.**

Flemming Sarup

**Skovhaven 86,
3500 Værløse.**

Hans Wessing Film & TV

**Absalonsgade 13,
5000 Odense C.**

J.B. Jørgensen

**Møllegårdsvej 36. B,
4340 Tølløse.**

Jørgen Feldstedt

**Kochsvej 17, 3. th.
1812 Frederiksberg C.**

Tove Thage

**Sundvej 10. 1.th,
2900 Hellerup.**

Velkommen!

Indholdsfortegnelse for Objektiv:

www.objektiv.dk/index

'DREJ & SE – FILM'

DANSKE FILMFOTOGRAFER:

Alfred Hansen

Marguerite Engberg

Alfred Hansen er endnu en af de glemte danske filmfotografer fra stumfilmtiden. Den væsentlige grund hertil er, at hans karriere udspillede sig i udlandet, nærmere bestemt Berlin. En anden grund er, at de film, han var fotograf på, er gået tabt eller kun eksisterer i udgaver, der endnu ikke er restaureret og derfor ikke vises. Men mens han virkede – hans karriere ligger imellem 1917 - 1931 var han en højt værdsat og produktiv filmfotograf. F. eks. var han kameramand på 5 af Ernst Lubitschs tyske film. Dette er i sig selv nok til, at han fortjener nogle ord med på vejen.

Han er født på Amager omkring 1890 og dør i Berlin i 1950. Om hans første år som filmfotograf vides ikke meget. Måske begyndte han hos Ingvar Jørgensen omkring 1912. Derefter ved man, at han kom til Nordisk Films Kompagni, uden dog at have efterladt sig spor i produktionen. Så i 1916 sker der en omvæltning i Alfred Hansens liv. Det skyldes Asta Nielsen. Hun havde i foråret 1916 grundlagt sit eget filmproduktionselskab i Berlin. Det hed Neutral Film og var delvis finansieret af hendes daværende mand Freddy Wingårdh. På grund af krigen var det i Tyskland vanskeligt at finde medarbejdere, tekniske såvel som kunstneriske til filmselskabet. Derfor medbragte Asta Nielsen adskillige folk fra Danmark. Hun tilbød f.eks. Alfred Hansen stillingen som fotograf på de 8 film, som hun havde planlagt at producere. Han tog mod tilbudet og drog i foråret 1916 til Berlin. Der er bevaret et fotografi, hvor han står sammen med Asta Nielsen og Freddy Wingårdh i Berlin. Men af en eller anden grund, hvorfor vides ikke, blev der ikke noget af det planlagte samarbejde. Det blev som bekendt Carl Ferdinand Fischer, der optog Asta Niensens otte film. Men Alfred Hansen trivedes i Berlin og besluttede at blive der. I 1917 blev han engageret som filmfotograf hos Paul Davidsons selskab Union. Det var Asta Niensens tidligere selskab.

For Union optog Alfred Hansen en række film i 1917. Den første film, han er krediteret for, er instruktøren Paul Lenis film 'Dornröschen'. Derefter fotograferede han en af den unge Ernst Lubitschs tidligste film, en énspolers burleske, der hed 'Prinz Sami'. Da Lubitsch i 1918 blev engageret til at optage nogle flerspolers film for Union, stod Alfred Hansen igen bag kameraet.

Den første film havde en orientalsk historie og hed 'Die Augen der Mumi Ma'. Under titlen 'Orientens Datter' fik den danmarkspremiere den 14. januar 1919. I denne film var Pola Negri for første gang stjerne hos Lubitsch. Den næste Lubitschfilm, som Alfred Hansen fotograferede – igen i 1918 – var 'Carmen' og atter havde Pola Negri hovedrollen som også var manuskriptforfatter af Lubitschs film. Manuskriptet var bygget over Årosper Merimées roman og ikke over Bizets opera Carmen. Denne film blev et internationalt gennembrud for både Lubitsch og Pola Negri. I 1919 og 1920 var det den tyske fotograf Theodor Sparkuhl, der var Lubitschs kameramand. Men i 1921 og 1922 fotograferede Alfred Hansen igen for Lubitsch, dog nu i samarbejde med Sparkuhl. Det drejer sig om to film 'Das Weib des Pharaos' (Faraos Kone) fra 1921 og 'Die Flamme' fra 1922. 'Faraos Kone' var en storfilm à la D.W. Griffiths film 'En Nations Fødsel' og 'Intolerance'. Men som en af tidens anmeldere bemærkede, havde Lubitschs film, i modsætning til Griffiths film, rolige billeder. Hermed har han utvivlsomt ment, at Lubitschs stil i modsætning til Griffiths stil ikke var præget af en dynamisk klipning. Der var mange fotografer på 'Faraos Kone', Sparkuhl var 1. filmfotograf og de andre assisterende fotografer.

Den anden film 'Flamme' havde dansk premiere den 3. august 1923 i Kinopalæet. Hovedrollerne i denne film havde Pola Negri og Alfred Abel. Ifølge tyske filmhistorikere er der bevaret en ukomplet kopi af 'Faraos Kone', mens der kun findes et brudstykke af 'Flamme'. Efter at samarbejdet med Lubitsch var ophørt, arbejdede Alfred Hansen først og fremmest for de to instruktører Carl Boese og Hans Steinhof. I 1925 nåede han at være kameramand på 5 spillefilm. En af dem har en speciel interesse for os, nemlig Friedrich Zelniks film 'Athleten', fordi Asta Nielsen havde den kvindelige hovedrolle. Men igen, filmen findes ikke mere. I slutningen af tyverne var han kameramand på mange af den populære stjerne Ossi Oswalds film, og i 1928 optog han en film i Berlin for den danske instruktør Holger-Madsen. Det drejede sig om filmen 'Die seltsamme Nacht der Helga Wangen'. Denne film havde et dansk forlæg, idet den var bygget over en roman af den dengang ret kendte forfatter Lauritz Bruun. Romanens titel var 'Pan'. Filmen havde dansk premiere den 8. april 1929 i Triangelteatret i København under

titlen 'Længslernes Nat' eller 'Et St. Hansaftens Spil'. Om denne film skrev den danske anmelder bl.a.: Det er lykkedes at skabe ægte dansk Stemning over denne Fortælling, til Trods for, at det var engelske og tyske kunstnere, der medvirkede. Her må man formode, at Holger-Madsen selv og hans fotograf Alfred Hansen bidrog til, at der blev opnået en dansk stemning. Henimod slutningen af 1920'erne begyndte tysk filmindustri at producere lydfilm. Dette bevirkede, at mange af de danske filmfolk, der på det tidspunkt arbejdede indenfor tysk film, vendte tilbage til Danmark. Men enkelte blev i Tyskland, blandt dem Alfred Hansen. Han fortsatte som filmfotograf indtil slutningen af 1931 og var fotograf på i alt 6 talefilm. Men herefter var det forbi. Han koncentrerede sig nu om dokumentarfilm. Han havde allerede i 1929 lavet 2 dokumentarfilm: 'Unser Jungvolk studiert' og 'Aufstieg' og så sent som i 1949 udsendte han en film om domkirken i Køln 'Über uns der Dom'. Hvornår han tog navneforandring til Heilvang kan ikke siges med bestemthed, men det var nok efter 1931, fordi i alle tyske filmhistorier står han under navnet Alfred Hansen. Han døde pludselig i Berlin i 1950, i en alder af omkring 60 år. •



Medens den 1. Verdenskrig rasede blev metropolen Berlin et samlingspunkt for en del danske skuespillere og filmfotografer. Omkring et bord i hovedstaden ses fra v. filmfotograferne M.A. Madsen, Frederik Fuglsang og Alfred Hansen

'DIT & DAT'

Foreningsmeddelelser, anvisning- og orienteringsnyt med mødedatoer

MØDEREFERAT

Torsdag 16. september

Klaus-Eckard Riess, en fagmand på sit ormåde, holdt et spændende foredrag med tilhørende lysbilleder om sit liv som værktøjsmager hos Zeiss Ikon i Stuttgart og hans idolkamera Exakta Varex. Senere var det Edixa Reflex sagen handlede om. De mange personlige oplevelser omkring firmaets stifter og dennes skæbne under Den 2. Verdenskrig var med til at gøre aftenen meget nærværende. Tak til Riess for en god aften. 'Skrot' i lange baner flød ud af lokalet som afslutning.

Lørdag 2. oktober

Efterårets loppemarked og anvisningssalg blev afviklet med de sædvanlige aktører i hovedrollen. Loppemarkedet bar præg af de mange store 'skrotsalg' i løbet af sæsonen. Man havde indtryk af en mat stemning med middelmådig omsætning, men stemningen var god og mange faglige kommentarer blev udvekslet. Formidlingssalget begyndte klokken 15:00. Med Andreas Trier Mørch & Svenn Hugo's indtræden på scenen var der hurtigt liv i omsætningen, mange fine sager blev udbudt til moderater priser. Et meget smukt farvelagt daguerreotypi fandt sit hvilested på Danmarks Fotomuseum. 3 flotte mahognikameraer

havnede i Jylland. Alt i alt en fin omsætning på næsten 16.000 kroner.

Torsdag 21. oktober

Mette Kia Krabbe Meyer fortalte om Sven Türks liv som reklame- og spiritistfotograf. Foredraget byggede på en ph.d.-afhandling, som hun inden længe skal forsvare på Institutet for Kunst- og Kulturvidenskab ved Københavns Universitet. Der er nok ikke store chancer for at borde og stole begynder at svæve i auditoriet ved den lejlighed. Mette Meyer havde sat sig grundigt ind i 'mysteriet' omkring de forskellige forsøg, der blev gjort for at afsløre den energiske fotograf. Det lykkedes som bekendt til sidst at afsløre den gode mand – men ak hvad skal man tro? Der udviklede sig efterhånden en livlig dialog mellem tilhørerne og foredragsholderen. En herlig aften som nok vil glæde Türk hensides – mystikken har altid appelleret til den menneskelige fantasi. Sidst har jeg hørt, at man har været i kontakt med salig ATS Elvira Mortensen i Flauenskjold, hvis søn har forlagt sin kasket – forhåbentlig er den kommet til veje. Aftenen afsluttedes med 'skrotsalg'. •

Et uniks ½
pladedaguer-
reotypi blandt
den megen
fotografika
som fik
'hammerslag'

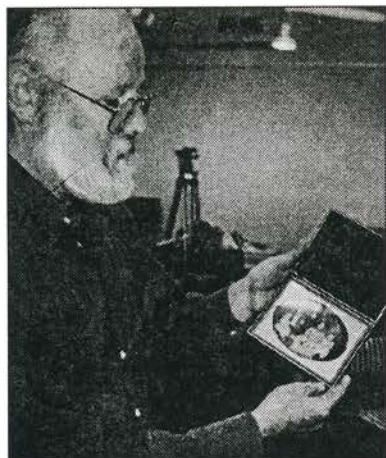

Mette Kia Krabbe Meyer

Torsdag 28. oktober

Jan Uldal Niemann

Godt 30 medlemmer havde en spændende aften 'udenfor remisen', da vi besøgte SP3, hvor Jørn Jørs gjorde dagens digitaliserede verden levende for os.

Vi blev budt velkommen og bænket til kaffe med hjemmebagt kage.

SP3 blev grundlagt i 1980'erne af Bjørn Andersson, som en booker reprovirksomhed, der fik udført arbejdet i Singapore – heraf SP for Singapore Prepress. Med indførelse af ny teknik i begyndelsen af 1990'erne blev det imidlertid en urentabel forretning. Bjørn Andersson valgte at servicere kunderne i Danmark. SP3 har siden udviklet sig til et vidtfavnende kommunikationshus. Man skal nok være fagmand for rigtigt at kunne forstå denne forandring – her blot ét eksempel: I forbindelse med flytning til de nuværende lokaler i 1996 startede man op med digitalfotografering og kun 1 fotograf. På daværende tidspunkt var der 16 scannerførere der arbejdede i døgndrift alle ugens dage. I dag er der ansat 9 personer i den fotografiske afdeling samtidig med at der kun er 2 scannerførere tilbage, som hovedsageligt beskæftiger sig med at konverterer RGB-filer til CMYK-filer.

Ude i det 600 kvm store atelier med 6 faste arbejdspladser fik vi dagens 'creme de la creme' indenfor digitale bagstykker, Leaf, Sinar og Phase One til storformat og Hasselblad. Herudover Canon DSLR (Digital SLR kamera) som et fast full frame kamera. Hvem havde forestillet sig, at man på mindre end 7-8 år ville gå fra Leafs 3 skuds bagstykke på 12 MB til en totalpris på ca. 400.000,- til enkelt skuds bagstykke på 62 MB til ca. 160.000 kroner.

Jørns grundige forklaringer fik os til at forstå, hvorfor digitale bagstykker til storformat kameraer i nogle sammenhænge er at foretrække frem for DSLR kameraet.

De traditionelle faciliteter som storformatkameraet har er stadig anvendeligt ved mange optagelser. Det er f.eks nemmere at rette 50 vinflasker op på én gang i optagelsen med et teknisk kamera, end at behandle dem enkeltvis efterfølgende i Photoshop. Han forklarede også hvorfor det var nødvendigt med store filer, til trods for at man kan lave flotte tryk på en plotter fra en fil på kun 7 MB. Inden jeg lader teknikken forføre mig på samme måde som besøget hos SP3 forførte os, vil jeg slutte af med et enkelt tal fra SP3.

Der er ansat 1 bibliotekar og 3 teknikere, der servicere: Serverer, plotter og prøvesystemer. Deres kapacitet er 7,5 terra bytes. Ca. 1 million højt opløste RGB billeder ligger online til kundernes disposition, der for en stor dels vedkommende kan hente dem via internettet. En stor tak til Jørn Jørs for en meget lærerig og spændende aften i den del af fotohistorien, hvor dagen i dag allerede er historie. ●

VEDRØRENDE BETALING:
KONTINGENTET FOR DANMARK & NORDEN ER
kr. 350,00. FOR UDLANDET kr. 375,00. Bank SWIFT-
BIG: DABADKKK IBAN: 35 3000 0001 506447.
INDBETALING BEDES SKE INDEN 16. januar 2005.

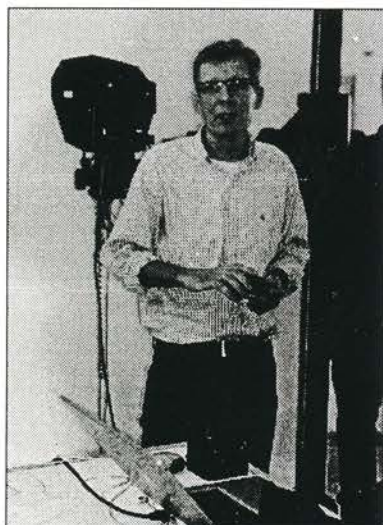

Jørn Jørs beretter

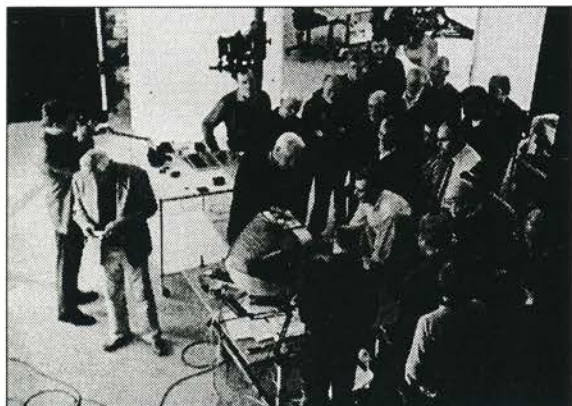

- og vi andre lytter

Søndag 19. september (Århus)

Endnu et hyggeligt loppemarked & Anvisningssalg blev afviklet. Ca. 30 medlemmer købte og solgte fotografika, alt blev skyllet ned med kaffe og småkager. Bjarne Meldgårds boghandel havde god omsætning. Kaj Carlsen og medhjælpere havde sørget for at ingen døde af sult. Købelysten var noget begrænset, men omsætningen sneg sig dog op på kr. 7.030,-

SØGES:

Zenit Photo Sniper. Helst modellen med gråt objektiv. Andre udgaver har også interesse.

Elo Lundin Christensen. Tlf.: 3969-3059.

Tyske kikkerter søges: 7x50, 8x60, 10x80 eller større.
Tlf.: 4826-9942.

Til artikel i Objektiv søges fotografika i lilleputformat (2x3cm). Har du sådanne ting? **Tlf.: 4919-2299. F.B.**

Hjælp Teknisk skole i Riga som søger (gratis):

Forstørrelsesapparater 6x6cm eller større.

Forstørrelsesobjektiver.

Kontaktkopirammer.

Klaprammer 30x40cm og større.

Tænd/sluk ure.

Storformatkameraer og objektiver.

**Kontakt: Tlf.: 4089-6566 eller
4919-2299. Fl. Berendt.**

EFTERLYSNING!

Dansk Fotohistorisk Selskab efterlyser en kompetent kasserer som kan styre vor økonomi og medlemskartotek ved hjælp af egen Computer.

Sven Hugo. Tlf.: 5470 5595.

E-post: vildmanden@email.dk

NEKROLOG

En af de ældste danske portrætfotografer, Gunnar Graham i Odense, sov stille ind den 2. november 2004 i en alder af 89 år. Det er kun tre år siden, at han på grund af svigtende helbred opgav forretningen i Kongensgade. I de sidste år interesserede han sig meget for fotohistorie, og selv var han levende historie, og medlem af Polyfoto-kæden, som vi har kunnet læse om i Objektiv. Han skrev levende om, dengang kunderne i månederne før jul stod i kø ned ad gaden for at blive fotograferet, og om de finurlige kameraer, der blev brugt til optagelserne. I mange år var Gunnar Graham fast tilknyttet Odense Teater, og forevigede i hundredvis af skuespillere. Den berejste herra drev i nogle år et rejsebureau ved siden af forretningen. Graham var også i en periode lærer ved Odense Tekniske Skole. **Jørgen Jensen, Odense.**

Anvisningssalgslisten til søndag d. 19.09.04 kl.10.30-16 i Aarhus

Anvisningssalgslisterne sælges som beset, og Dansk Fotohistorisk Selskab påtager sig intet ansvar for eventuelle fejl og mangler og den enkelte tilstandsværdighed. Køber og sælger erklærer hver 12,5% til D.F.S. Der afregnes kontant på stedet med såvel køber som sælger. Kredit gives kun til medlemmer, der ikke er til stede ved anvisningssalget. Ved kommissionskab vil afkøbet blive sendt pr. postoprævnning. Den, der afgiver bud for fremtidige hætter for budet. Medlemmer kan indsende bud pr. telefon, e-mail eller brev til anvisningssalgslisterne: Lail Garmann Jensen, Gl. Kongevej 172 C, 2. sal, 8500 Frederiksberg C.
 tlf. 33 21 43 87 - e-mail: lail.gj@webspeed.dk

Nr.	Beskrivelse	Stand	Limit	H.slag
1	Carte-de-visite album m. fotos		170	
2	Æske m. fotos (carte-de-visite m.l.)		90	
3	2 stk. ferotypier		120	
4	Leitz Kleinbilprojektor, m. Dimaron 2,8/10cm. og kuffert		10	
5	View-Master m. billedhjul		40	
6	Olympus mju-1 i etui		40	
7	Ældre Minolta flashmeter + Eskofot densitometer		220	
8	"Caring for Photographs" + Kodak databøger		20	
9	Zorki-4, m. Jupiter-12, f:2,8/35		60	
10	"OBJEKTIV", nr. 42-63		200	
11	Zenit-B, m. Helios 2/58		20	
12	Contessa Nettol Picolette, m. Nettar-Anastigmat 6,3/7,5cm.		50	
13	"50 år i Øjet" + "Dansk Professionel Fotografi - 100 år"		±	
14	Goideck IV, m. Steiner 4,5/75		10	
15	Bedfordflex (twin-lens plastbox)		10	
16	FILJUS-KAMERA, (minikamera fra Isoplast)		30	
17	Malcolm Rogers: "Camera Portraits"		100	
18	National PE 3550 stavflash		50	
19	Voigtlander Vito C, m. Lanthar 2,8/50 og BT		10	
20	Polaroid 88 Colorpack		±	
21	EK2 Instant ("The handle")		±	
22	Minolta-16, Model II, chrom, m. Rokkor 2,8/22, etui og filtre		60	
23	Kodak Brownie Cresta, + BT		60	
24	A. Alland: "Jacob A. Riis, Photographer & Citizen"		120	
25	3 stk. tyske fotobøger fra 1930'erne		160	
26	Ældre Bausch & Lomb objektiv (muligtvis til fremviser)		20	
27	3 stk. Agfa (Click-I, Isolul-Mat, Sillette B), alle med Agfa flash		20	
28	Agfa Optima, m. Color Apotar S (lukker ?)		10	
29	Six-20 Folding Brownie, m. Anastigmat 6,3/100 og Dakon lukker + taske		30	
30	Kodak Junior 620 m. Anastigmat 8,8/10,5cm. og taske		10	
31	Brownie Junior 620 (box), m. (slidt) brugsanvisning + taske		10	
32	Kodak Retinette (017), m. Reomar 4,5/50, modlysblande og BT		80	
33	No.1A Pocket Kodak, Series II, m. Anastigmat 7,7/130 og griffel		50	
34	Ica Halloh 505, m. 1,8/13cm.		50	
35	Ica Volta 125, m. Periskop "Alpha" f:11		10	
36	Zeiss Ikon Ikonta 520/2		10	
37	Agfa Synchro Box, m. orig. Agfa blitz		10	
38	2 stk. "Canon A35F", begge med Canon Lens 2,8/40		10	
39	Dacor Royal, m. Ennagon 3,5/7,5cm. (sjældent foldekamera)		30	
40	Tamron 5,8/300 og Tamron 2,8/28, (Adaptall Konica)		40	
41	Yashica FX-3, m. Yashica ML 2/50 og ML 2,8/28		80	
42	Nikon EM, m. Tamron SP 2,8-3,8/35-80 (Adaptall)		160	
43	Chinon CG-5 med Info Back og org. blitz		40	
44	Canon TX, m. Travenar 4,0-5,6/28-200 og Vivitar Teleconverter		100	
45	Tamron Sp 3,5-4,2/35-210 (Adaptall)		70	
46	Leitz Pradovit RC projector (motor fast)		10	
47	Kodak Carousel S-AV 1000 uden objektiv		150	
48	Rodekasse		60	

Anvisningssalgslisten til lørdag d. 02.10.04 kl. 13 - 17 i København

Anvisningssalgslisterne sælges som beset, og Dansk Fotohistorisk Selskab påtager sig intet ansvar for eventuelle fejl og mangler og den enkelte tilstandsværdighed. Køber og sælger erklærer hver 12,5% til D.F.S. Der afregnes kontant på stedet med såvel køber som sælger. Kredit gives kun til medlemmer, der ikke er til stede ved anvisningssalget. Ved kommissionskab vil afkøbet blive sendt pr. postoprævnning. Den, der afgiver bud for fremtidige hætter for budet. Medlemmer kan indsende bud pr. telefon, e-mail eller brev til anvisningssalgslisterne: Lail Garmann Jensen, Gl. Kongevej 172 C, 2. sal, 8500 Frederiksberg C.
 tlf. 33 21 43 87 - e-mail: lail.gj@webspeed.dk

Nr.	Beskrivelse	Stand	Limit	H.slag
1	Metrix luxmeter (i orden)	A/B	25	
2	* Pentax K 1000, m. 1,7/50 (i orden)	B	200	375
3	* Noris 6x6 projektor, manuel			240
4	Walner farveanalytator CA 306 (formentlig i orden)	A		50
5	Zeiss Pro-Tessar 35mm (klyningsproblem i frontlinsen, ellers som ny)			35
6	* Retina stereobetrager	A		220
7	Gossen Lunasix lysmåler (i orden)	A/B	150	Retur
8	Zeiss Tenax, m. Novar 3,5/5,5 (i orden)	B		60
9	* Gossen Sixticolor (virker, men skal justeres)			25
10	* Retina Ia	A/B		50
11	Retina I (Type 010) (flot, i orden)	A/B	200	260
12	Retina Ia (pæn, i orden)	A/B		50
13	Retinette I (Type 017) (i orden)	B		50
14	Balda Baldini (i orden)	C		100
15	Hasselblad reflexøger RM-2 (brændes sammen med magasin 70)		2000	Retur
16	Yashica-Mat 6x6 (lukker defekt?)	C		60
17	NELOS atelierkamera, m. Xenar 4,5/150, Heliar 4,5/300 samt stativ			90
18	Polaroid 190, m. TOMINON 3,8/114		825	
19	Mahogni kamera 23,5x18 cm., m. Goerz Dobb. Anast. 6/210 og taske		1200	
20	Salonkamera (mahogni), m. kassetter		1500	
21	Canon FX, m. 1,8/50		100	
22	Polaroid 120		200	
23	Daguerreotypi, 10 x 13,5 cm.		1100	
24	Rodenstock-Tiefenbildner Imagon 250mm objektiv i æske m. tilbehør		750	
25	"Emmerrmann Heag II Ser.III" kamera, m. Detectiv Aplanat f:6,8		110	
26	Stor gammel Bausch&Lomb fremviser (til papirbill. samt 8,5x8,5 dias)		110	
27	Diverse lysmålere		120	
28	Hasselblad tilbehør: Focusing screen og snaplås		30	
29	Lup med tilhørende dias-strimler fra gl. film		110	
30	"Blue Book 1982"		15	
31	3 stk. fotobøger, bl.a. Erik Nørgaard: "Mary Willumsen"		120	
32	Van Haften: "From Talbot to Stieglitz" + "Kan vi stole på fotografiene"		25	
33	Zenith TTL, m. Helios-44M 2,8/50 samt TAIR Auto 2,8/135		80	
34	Div. hætter om dansk fotografi (7 stk.)		55	
35	H.Meier&Co. Jhagee Anastigmat Trioplan 4,5/18cm (i Compur lukker)		160	
36	Div. ældre gode objektiver, nogle i lukker		75	
37	Objektiv: Voigtlander Apo Skopar 9/21cm.		180	
38	3 stk. forskellige Agfa Sillette m. Agfa flash		10	
39	No.1A Autographic Kodak Jr. (+ griffel) + taske		20	
40	No.1 Pocket Kodak, m. griffel og taske		60	
41	Kodak Retinette I, m. Reomar 3,5/45		20	
42	Retina I b, m. modlysblande (lukker hænger)		40	
43	Miniature-camera (HIT-type)		70	
44	Leica søger 5cm., m. etui	200		460
45	Eumigette Zoom (kinokamera til super 8, 15m kassette)		10	
46	No. 2A Brownie box, made in Gt.Britain		10	
47	Agfa Isorette (4,5x6 / 6x6), m. Apotar 4,5/8,5cm. og BT		50	
48	Beauty Lightomatic II, m. Biokor-S 1,9/45		40	

Nr.	Beskrivelse	Stand	Limit	H.slag
49	Rodekasse			20
50	Kasse med kameraer			90
51	Kodak Six-20 (6x9)			10
52	Zeiss Ikon Box Tengor 54/2			50
53	Kodak No.1 Series III (6x9)			20
54	Kodak No.1A Pocket (til 116-film)			30
55	Kodak No.2A Hawk-Eye (til 116-film)			30
56	Kodak No.2 Autographic (6x9) - griffel mangler			30
57	Kodak No.2-C, Jr. (til 130-film)			50
58	Kodak No.2 Brownie Box, Canada			30
59	Zeiss Ikon, Ikonta 520/2			30
60	Zeiss Ikon, Ikonta 518/2			30
61	Zeiss Ikon Super Ikonta 532/16, m. Tessar 2,8/8cm.		750	750
62	Voigtlander Prominent I, m. Ultron 2/50 (Topplade skræmmet)	B	750	±
63	Nikon EM, m. Nikon Series E 1,8/50		500	±
64	Aires 35-V, m. H Coral 1,8/4,5cm			550
65	Super Baldina, m. Xenar 2,8/50			30
66	Pentacon Six TL, m. Biometar 2,8/80 og Zeiss Jena Flektogon 4/50		1500	±
67	Carl Zeiss Jena Biometar 2,8/120 (til Pentacon Six)		500	±
68	Rolleiflex (New Standard, nr. 893855), m. Tessar 3,5/75 + diverse		750	750
69	Olympus Pen-EE, m. Zuiko 3,5/2,8cm.			30
70	Zeiss Ikon Nettar, m. Novar Anastigmat 4,5/75			40
71	Zeiss Ikon Contina Ila, m. Novicar 2,8/45 og Prontor SVS			20
72	Rolleicord IV, m. Xenar 3,5/75			280
73	Petri MF-104, m. Rikenon 1,4/50			130
74	Zorki 10, m. Industar 2,8/45			70
75	Meopta Flexaret automat (TLR), m. Belar 3,5/80			260
76	Agfa Karat, m. Apotar 3,5/5,5cm			100
77	Zeiss Ikon Contessa, m. Tessar 2,8/50 og Prontor SLK			10
78	Ensign FUL-VUE			140
79	Lomo Cosmic Symbol, m. Lomo 4/40			10
80	Kinax Kinaflex (TLR), m. Berthiot 3,5/75			100
81	Rolleiflex SL 35, m. Rolleinar-MC 1,4/55		500	±
82	Practica MTL 50, m. Pentacon auto 1,8/50			30
83	Rodekasse			10
84	Rodekasse			70
85	Rodekasse			10
86	"Danmark set fra luften" + "lilleag"			10
87	"Panorama der Menschheit" + "Tag und Nacht mit der Kleinkamera"			20
88	"Joy of touch" + "Venus international"			40
89	Matheson: "The Leica Way" + diverse Leica brochurer			130
90	Palme og Meyerson: "Kamerat fortæller historie"			10
91	Diverse Kodak brochurer			160
92	"Directory of collectable cameras" + "Lind's Price-guide" m.m.			10
93	Isært: "Kine Exakta Praxis" + Freytag: "Contax Praxis"			130
94				
95				
96				

Generalforsamling & Landsmøde i Middelfart Lørdag den 16. april 2005. Anvisningssalg i Århus Søndag den 18. september 2005.

Nr.	Beskrivelse	Stand	Limit	H.slag
49	Voigtlander Bessa (6x9), m. Anastigmat Voigtar 7,7			10
50	Cont.-Nettel Cocarotte (5x9), m. Conastigmat 6,3/10,5cm og Derval			25
51	Agfa Record II, m. Apotar 4,5/105 og Prontor			50
52	No. 2A Folding Autographic Brownie			55
53	Rodekasse			45
54	Fotobøger: "One Moment of the World", Vol. 1 og 2			25
55	Emmerrmann Box			140
56	Kodak No.2C Pocket, m. Anastigmat 6,3/152mm og film (type 130)			40
57	Agfa Isorette II, m. Solinar 3,5/75			35
58	Kodak Beau Brownie (Bordeaux/Sort)			55
59	Planck Magica (gl. 16mm fremviser m. manuel filmtransport)			280
60	Zenit-C, m. Staebble-Telon 5,6/85			40
61	Czechisk bakelit diabetrager			50
62	Æske med nyere stereobetrager m.m.			110
63	Kühn Flexameter (spejlsøger)			60
64	Minolta vinkelsøger			220
65	Corwall auktionskataloger (20 stk.)			80
66	Gossen lysmåler til Bolex H Reflex + Bolex indstiksfiltre			95
67	Gammel engelsk souvenir-betrager til filmstrips, m. film og æske			160
68	Kodak Negativalbum m. negativer, viewing filter og belysningslabel			420
69	Voigtlander Bessamatic, m. color Lanthar 2,8/50 og BT			360
70	Voigtlander Skoparex 3,4/35 + Super-Dynarex 4/135 i laderetui			130
71	Leitz diaprojektor, m. mikrofilmforsats og Leitz projektionsskabe			110
72	Rolleiflex Helderomat 4/400 (projektionsobjektiv)			1200
73	Rolleiflex 2,8D, m. Planar 2,8/80 + filtre			750
74	Kodak Medalist II, m. Ektar 3,5/100			1500
75	KIEV 88 TTL, m. MIR-26 f:3,5/45 og Voina-3, f:2,8/80			55
76	Ricoh XR-2s, m. Rikenon 2/50 og vindør			300
77	Yashica Mat-124G, m. Yashinon 3,5/80			30
78	Zenit-E, m. Helios 2/58			460
79	Manfrotto prof. stativ (Model # 028) med panoramahoved			70
80	Curt Emmerrmann: "Die Leica", bd. 1-4			35
81	Evald Karsten: "Hasselblad"			60
82	3 stk. billedbøger, bl.a. Hamilton: "Bilitis"			25
83	Biedermanas: "Paris des rêves" + Zanotte: "Im Zauber der lagune"			35
84	5 stk. (genoptrykte) Leica brochurer			175
85	Div. Leica brochurer vedr. småfilm og dia-projektion			95
86	Diverse (originale) Leica brochurer			35
87	David Holland: "Dashboards" (bil-fotobog) + Mercedes Benz billedbog			160
88	3 bind "Masters of contemporary photography"			160
89	Köhler und Barche: "Das Aktfoto"			30
90	"The art of persuasion" + "Art-directing Photography" (om reklamefoto)			10
91	Diverse småfilm- og cine-bøger m.m.			10
92	3 stk. fotobøger (Sam Haskins + Werner Bischof)			
93				
94				
95				
96	Vedr. lots mærket med * : Sælger medbragte ikke-annoncerede varer			

Anvisningssalgslisten til torsdag d. 09.12.04 kl. 19.00 i København

Anvisningssalgseffekterne sælges som beset, og Dansk Fotohistorisk Selskab påtager sig intet ansvar for eventuelle fejl og mangler og den anførte tilstandsbetegnelse. Køber og sælger erlægges hver 12,5% til D.F.S. Der afregnes kontant på stedet med såvel køber som sælger. Kredit gives kun til medlemmer, der ikke er til stede ved anvisningssalget. Ved kommissionskøb vil effekterne blive sendt pr. postoprævning. Den, der afgiver bud for tredjemand hæfter for budet. Medlemmer kan indsende bud pr. telefon, e-mail eller brev til anvisningssalgslederen: **Leif Germann Jensen, Gl. Kongevej 172 C, 2. sal, 1850 Frederiksberg C.**

tlf. 33 21 43 67 - e-mail: leif.gj@webspeed.dk

Nr.	Beskrivelse	Stand	Limit	H.slag
1	Mahogni kamera 18 x 24 cm., m. "Dallmeyer 3B" objektiv og taske			
2	Mahogni kamera 26,5 x 31cm., m. Suter nr. 11126 Rapid nr.3 objektiv			
3	Atelierkamera fra 50-erne (Skandia?), m. Xenar 4,5/180, uden stativ			
4	Objektiv: Schneider Xenar 4,5/135mm.			
5	Plaubel Peco (optisk bænk kamera), m. Xenar 4,5/210mm			
6	Objektiv: Schneider Angulon 6,8/90mm.			
7	Objektiv: Plaubel Anticomar 4,2/150mm.			
8	Carte-de-visite album (tomt, plads til ét bill./side)			
9	Ferrotypi i federal (defekt lås)			
10	Æske m. fotos (carte-de-visite m.fl.)			
11	Stor æske m. mange fotos (carte-de-visite m.fl.)			
12	Æske m. 15 stk. Tönnies fotos + bog om Tönnies (af A. Alland)			
13	Div. bøger om fototeknik (storformat m.m.)			
14	"Herregårdsliv 1887-1900" + "Fotografiet i Danmark 1840-1940"			
15	3 fotobøger: Brassai, André Maurois og Alfred Stieglitz			
16	"OBJEKTIV" nr. 64-104			
17	"Abring III"			
18	Ava Vargas: "La Casa de Cita" + Gruber: "Fame"			
19	Gammel fotolampe			
20	Rodekasse			
21	Ica Volta 106/1, m. Novar Anastigmat 6,8/10,5			
22	Agfa Billy Clack nr. 74, m. Illum emblem			
23	Voigtländer Bessa, m. Anastigmat Voigtar f:6,3			
24	Voigtländer Rollfilm 5x8 (1925), m. Skopar 4,5/8,3cm og Compur			
25	Zeiss Ikon Erabox (4,5X6), m. Frontar			
26	Zeiss Ikon Nettar II, 517/16, m. Novar 4,5/75 og Pronto			
27	Rolleiflex (original), m. Tessar 4,5/7,5cm. + taske		300	
28	Rolleicord (original, art-deco), m. Triotar 4,5/7,5cm.		300	
29	Linhof Technica (1955?), m. rullefilmbagstykke og 5 div. objektiver		2500	
30	Hasselblad 500 C, m. Planar 2,8/80 og 3 bagstykker		2500	
31	Carl Zeiss Sonnar 4/150 til Hasselblad		1500	
32	Voigtländer Prominent I, m. Ultron 2/50		1000	
33	Voigtländer VSL1, m. Color-Ultron 1,8/50		500	
34	Topcon Wink S Mirror, m. UV Topcor 2/53			
35	Nikon F60, m. AF Nikkor 3,5-5,6/28-80mm.		500	
36	Zenit 12XP, m. Helios 2/58 og Pentacon 4/300		500	
37	Petri TTL, m. Petri 2,8/135 + Petri 1,8/55			
38	Lubitel 2, m. 4,5/75			
39	Rolleiflex 3,5E, m. Xenotar 3,5/75 og panoramahoved (m. libelle)		1000	
40	Zeiss Ikon Super Nettel (sort), m. Tessar 2,8/50		1200	
41	Postkortbetragter (m. hulspejl)			
42	Rolleicord Va Type1, m. Xenar 3,5/75		500	
43	Zeiss Ikon Contessa LKE, m. Tessar 2,8/50			
44	Pentacon Six TL, m. Biometar 2,8/80 og prisme		1000	
45	Carl Zeiss Jena Flektogon 4/50 (t. Pentacon Six)		500	
46	Minolta Autocord, m. Rokkor 3,5/75 og Minolta Autopole			
47	Praktika MTL 5B, m. Helios 2/58			
48	Zeiss Ikon Ikonflex IIa, m. Tessar 3,5/75 og 2 stk. Ikoprox			

Anvisningssalgslisten til torsdag, d. 09.12.04 kl. 19.00 i København

Anvisningssalgseffekterne sælges som beset, og Dansk Fotohistorisk Selskab påtager sig intet ansvar for eventuelle fejl og mangler og den anførte tilstandsbetegnelse. Køber og sælger erlægger hver 12,5% til D.F.S. Der afregnes kontant på stedet med såvel køber som sælger. Kredit gives kun til medlemmer, der ikke er til stede ved anvisningssalget. Ved kommissionskøb vil effekterne blive sendt pr. postoprævning. Den, der afgiver bud for tredjemand hæfter for budet. Medlemmer kan indsende bud pr. telefon eller skriftligt til til anvisningssalgslederen: **Leif Germann Jensen, Gl. Kongevej 172 C, 1850 Frederiksberg C.**

tlf. 33 21 43 67 - e-mail: leif.gj@webspeed.dk

Nr.	Beskrivelse	Stand	Limit	H.slag
49	No 2A Brownie box, m. dansk brugsanvisning			
50	Nikon FE (sort) m. Nikkor 2/85 + Nikon 2,5/35 + Kalimar 2,8/28 Macro			
51	Hüttig Lloyd 8x10,5, m. Goerz Dopp.-Anast. Syntor 6,8/135, rød bælg			
52	Pentax Spotmatic SP (sort), m. Super-Takumar 1,4/50 + Super-Takumar 3,5/35 + Super-Takumar Zoom 4,5/70-150			
53	Ica Cupido 8x10,5, m. Dopp.-Anast. Hekla 6,8/10 og taske			
54	Olympus-Pen EE, m. D.Zuiko 3,5/2,8cm.			
55	Håndskrevet bog med fotoopskrifter , Odense 1864			
56	Carl Zeiss Jena Sonnar 2,8/180 (t. Pentacon Six)			
57	"A new History of Photography"			
58	Feiningers Fotoskole			
59	Slik fotostativ			
60	Polaroid SX70 med tilbehør			
61	"SX70"-bog (Lustrum)			
62	Meyer-Goerlitz, m. Aristigmat 6,8/120, dobb udtræk, 6x9 rull.filmbagst			
63	"The Perfecscope"-stereoskop af aluminium			
64	"Leica og Leicaflex Lenses" (G. Rogliatti)			
65	Stor kasse med org. Leica-emballage til kameraer m.m.			
66	Kodak "A 100-Year start on tomorrow" (metal "minde-tallerken")			
67	Goerz-Anschütz 9x13, m. Goerz Dopp.-Anast. 4,6/120, taske og kass.		1400	
68	Kasse med flere hundrede fotografier, Danmark og Italien			
69	9 årgange af "Stereo World" fra 1985 til 1993			
70	Kodak Retina automatic III		300	
71	Agfa box – bakelit			
72	Agfa Ansco No1 Readysæt klapkamera (Binghampton-USA)			
73	Agfa Flexilette, m. Agfa Color Apotar 2,8/45 , Prontor 1-500 og BT			
74	Brownie No 2C Folding Autographic			
75	Rodekasse			
76	Stor, blød Leica-taske (sort)			
77	Leica-taske (brunt læder)			
78	Diverse Leica-kataloger			
79	Diverse Leica-kataloger			
80	Diverse Leica-kataloger			
81	Leitz Focomat lc, m. Focotar 4,5/5cm.			
82	Stirn billede i ramme (Aftryk nr.1 / Fl. Berendt)			
83	Croy: "Das Contax Buch", samt andre tyske fotobøger			
84	"Feiningers Fotoskole"			
85	"Blue Book" 1981 + diverse auktionskataloger			
86	Agfa pulverblitz + Rodinax fremkaldertank			
87	Yashica bælg med Reichert objektiv, til mikrofotografering			
88	Rodekasse med diverse Leica-dele			
89	Zeiss Ikon Moviscop i kasse, til 8mm og 16mm			
90	Lille kuffert med diverse Leica-dele			
91	4 stk. fotobøger, bl.a. Viggo Rivad og Mogen von Haven			
92	Homer No.1 (miniaturekamera) m. BT			
93	Rundt metalfoto (diameter 15cm): "Dreng med skovl"			
94	Fotobog: "Berlin – New York" (- nyt eks.)			
95	Cannes filmmedalje, 1957: "Davy Crocket".			
96	Flofilm lens kit for 9003 Duplex Camera, i mahogni-kasse			

MØDERÆKKEN:

20/1 – 17/2 – 27/2 (Århus) - 17/3

BILLEDGRUPPEN: 3/3 og 26/5

Østerbrohuset - Århusgade 103, København Ø.

Mødetid kl. 19:30

Torsdag 20. januar

HUSKER DU DENGANG, DA....?

Vi har brug for billeder til at støtte hukommelsen om vigtige begivenheder i vores liv. Svend Frederiksen er dykket ned i arkivet og vil fortælle om en markant periode i sit liv. Med kone og tre børn flyttede de til Vestafrika i nogle år. Mange af billederne henter ting frem fra hans hukommelse. Begivenheder, som var godt på vej til at 'gå i glemmebogen'.

Alt 'skrot' bliver til salg efter foredraget!

Torsdag 17. februar

Historiske fotoprocesser

Ny fotografisk bølge

En 'antikvarisk' avantgarde arbejder med at genopdage og videreudvikle de gamle processer.

Nye grafiske egenskaber på sølvbaserede foto- eller print, f.eks. cyanotopi og gumbichromate.

Roman Sokoler gennemgår disse unika og fremviser egne billeder fra sine resultater med processerne.

Aftenen slutter med den sædvanlige medbragte 'skrot' til hammerslagspris.

Jyllandsmøde

Søndag den 27. februar

Langelandsgade 52a, Århus

Kl. 11:00 Vi stiller op til loppemarked

13:00 Middagspause

13:30 Kulturelt indslag

'Skrotsalg' uden salær

14:30 Oprydning

Der bydes på kaffe/the og småkager.

Kaj Carlsen arrangerer mad og drikke.

Kjeld Jensen Højbrovej 19,

6950 Ringkøbing

Tlf.: 9733 5816. Vel mødt!

EKSKURSION

til Arbejderbevægelsens Bibliotek &
Fotoarkiv

Torsdag den 10. marts

Kl. 19:30

Vi mødes i arkivet Rømersgade 22,
København K.

Tilmelding senest den 25 februar på
tlf.: 4919-2299 eller www.objektiv.dk

Velkommen!

Torsdag 17. Marts

Billedforfalskninger i for- og nutid & Bevaring af daguerreotypier for eftertiden

To emner bevaringschef Jesper Stub Johnsen og konservator Karen Brynjolf Pedersen fra Nationalmuseet vil fortælle og fremvise eksempler på.

Forfalskninger af fotografi. Hvorfor, hvornår og hvordan har man manipuleret med billeder? Hvor går grænsen? .

Aftenen slutter med usædvanligt 'skrot'.

Støt Danmarks Fotomuseum
bliv medlem af venneforeningen
på www.fotomuseum.dk

Mckeown's Price Guide to Antique & Classic Cameras, 2005-2006.

1248 sider med 10.000 billeder af kameraer.
Beskrivelser & vurderinger på ca. 40.000 kameraer.

Format: 28,5x22,5x57cm!

Kr. 1.100,- (excl. forsendelse).

Danmarks Fotomuseum, Herning. Tlf.: 9722-5322, E-

Post: mail@fotomuseum.dk

NIVÅ FOTO

Nivå Center 88 • 2990 Nivå
49 14 18 04



FABRIKSVEJ 7,
DK-6270 TØNDER
Telefon 7372-3211

NJAL FOTO

NJALSGADE 22 - 2300 KBH. S. 3254 5590



Fax: 3254 3858



Kodak A/S
Lautruphøj 1,
2750 Ballerup

Goecker
Professional imaging

Hejrevej 37
2400 København NV
www.goecker.dk
tlf. 35 82 11 00

Christianshavns Foto
Torvegade 55
v/ Preben Holst,
1400 København K. 32 57 78 71

Brugt fotoudstyr købes

Vurdering • køb • salg • bytte

Sælg Deres
frimærkesamling her

**CHRISTIANSHAVNS
Foto & Frimærkehandel**

32 57 78 71

NORTHERN LIGHT GALLERY
Køb & Salg: Fotografier 1839-2003
Salg af: Opbevaringsmaterialer, fotobøger

www.nlg.dk • tlf: 38605942 • adaneman@nlg.dk

Platan Foto

VESTERBROGADE 179
Telefon 3321 4476

Åbent: ma.-to. 9-17.30, fr. 9-19, lø. 9-13
80% RABAT PÅ FOTOARBEJDE - POSTORDRE

Fax: 3131 1416

COLOR FOTO FREDERIKSBERG	COLOR FOTO ESPERGÆRDE	HORSHOLM FOTO HORSHOLM
3810	8213	4913
2377	4586	0350

BESTYRELSEN – REDAKTION & ANVISNINGSSALG

Formand:

Svenn Hugo
Orebyvej 27,
4990 Sakskøbing.
Tlf: 5470-5595
vildmanden@email.dk

Næstformand & anvisningssalgsleder:

Leif Germann Jensen
Gl. Kongevej 172c.II,
1850 Frederiksberg C.
Tlf: 3321-4367 (helst 10-11)
leif.gj@webspeed.dk

Redaktør:

Flemming Berendt
Postboks 49
3050 Humlebæk.
Tlf: 4919-2299
dfs@post.tele.dk
www.objektiv.dk

Objektiv udsendes i april,
september og december +
temanummer.

Konstitueret kasserer:

Svenn Hugo
Tlf.: 5470-5595
Vildmanden@email.dk
Giro konto nr. 1 50 64 47
SE nr. 17807676.
SWIFT-BIC: DABADKKK
IBAN: DK35 3000 0001 5064 47

Bestyrelsesmedlem:

Allan Bunton
Vanløse Allé 70, II, tv.
2720 Vanløse.
Telf: 3871-0091

Jyllands/afdeling:

Kjeld Jensen
Høbrovej 19, Hvingel
6950 Ringkøbing.
Tlf: 9733-5816
popteknik@hotmail.com
Møder: Jylland
Oktober/januar/februar

Webmaster:

Flemming Lamberth
Tlf.: 3250-6367
Fillberth@hotmail.com

*

DFS hjemmeside:
www.objektiv.dk

Indholdsfortegnelse for
Objektiv:
www.objektiv.dk/berendt/index

Danmarks Fotomuseum
hjemmeside:
www.fotomuseum.dk

*

Møder: København:
3. torsdag i måneden kl. 19:30
I perioden september-april.
Østerbrohuset. Århusgade 103.
Tlf.: 3538-1294

Æresmedlemmer:

John Philipp
Kurt Petersen
Flemming Berendt

Økonomi & adresseændring:

Konstitueret kasserer: Kontingent: Danmark & Norden kr. 350,-. Øvrige Europa kr.375,-
(Medlemsperiode: 1. januar til 31. december. Girokort uds. i december)

Anvisningssalg & loppemarked:

Henvendelse: Leif Germann Jensen.

Tilmelding af fotografika pr. post eller e-mail senest 1. marts, 10. august og 1. november.
Gl. Kongevej 172C.II, 1850 Frederiksberg C. Telf: 3321 4367 (helst 10-11). leif.gj@webspeed.dk
Medlemmer kan fremsende BUD pr. tlf, brev eller E-Post.

Medlemskab af DFS er obligatorisk for deltagelse i anvisningssalg. Sælger og køber betaler hver 12,5% i salær til DFS. Skriftligt bud fremsendes til anvisningssalgslederen. Anvisningssalg afholdes ved generalforsamlingen i Middelfart i april, og september i Jylland. Desuden i oktober og december i København. Derudover afholdes loppemarked i januar/februar, april, september og oktober.

Følgende har bidraget med materiale og andet:

Danmarks Fotomuseum – Nordjyllands Kunstmuseum - Det Danske Filmmuseum – Louisiana Museet
Chateau de Clervaux i Luxembourg.

Indsendt materiale er underlagt bladets almindelige layout.

Allerettigheder forbeholdes. Mekanisk, fotografisk eller anden gengivelse af skriftet samt dele deraf er KUN tilladt efter skriftlig tilladelse fra Dansk Fotohistorisk Selskab. ISBN 0107-6329 Denmark

No part of this publication may be reproduced in any form without permission in writing from DFS. ©. 2004.

Tryk: PE Offset, Tømrervej 9, 6800 Varde.



Bagsiden Her og Nu

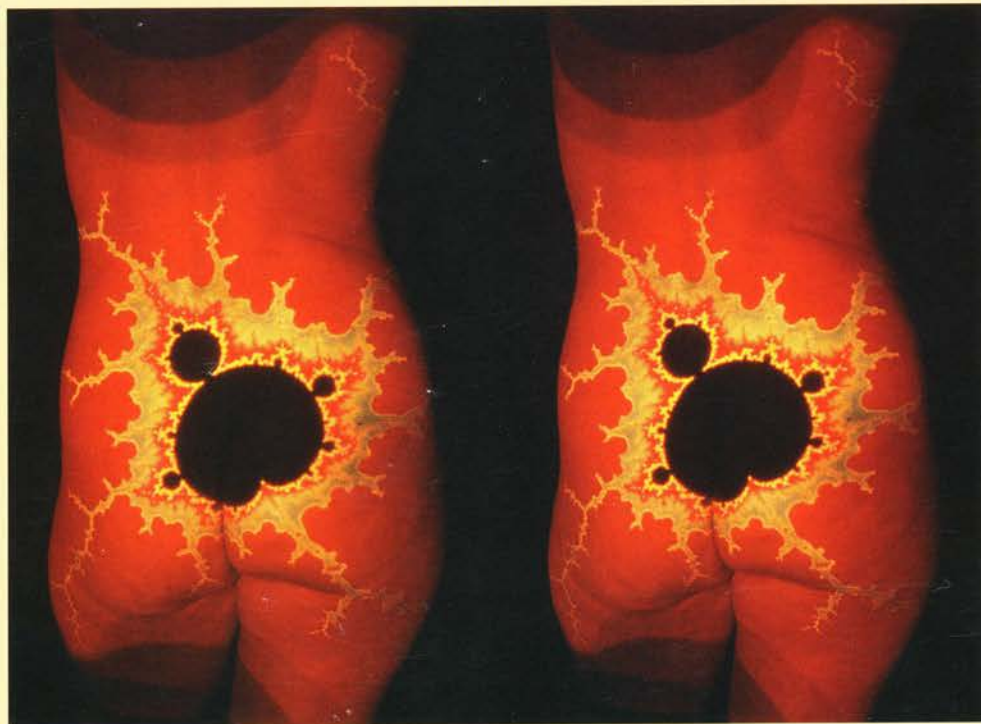

PHOTOGRAFICA



SKINDERGADE 41 • 1159 KØBENHAVN K • TEL 33141215 • WWW.PHOTOGRAFICA.COM