

OBJEKTIV

Nr. 81

September 1998

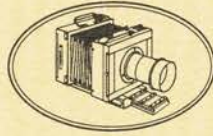

Photographie

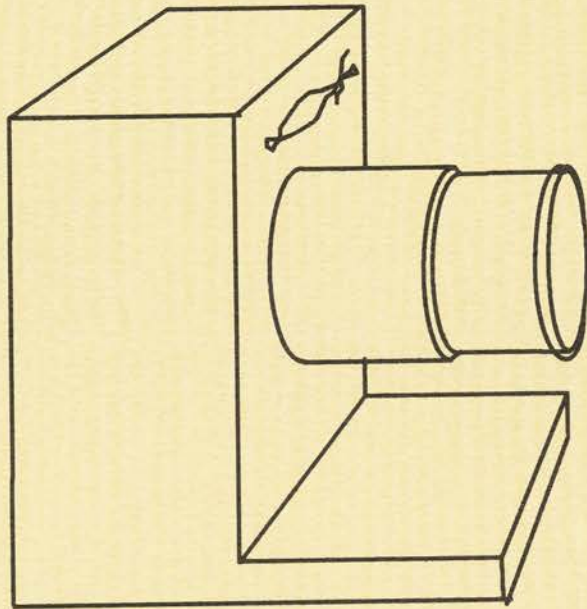

Fig. 1.

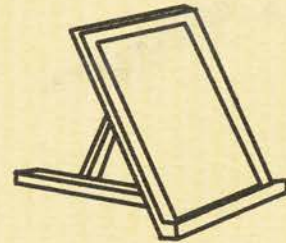
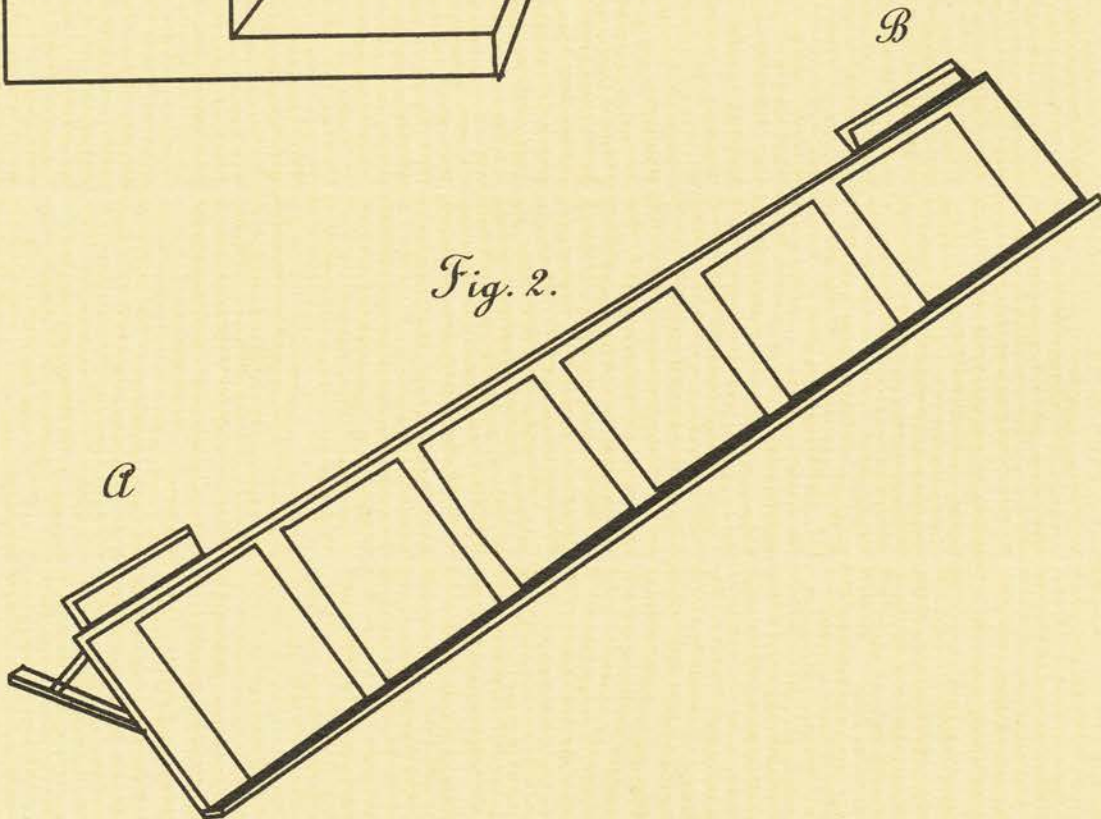

Fig. 2.



Dansk Fotohistorisk Selskab



Samling: Tune Laug.

Forståelsen af fotograferingens grundprincipper var nok enkle, men dog ikke ret forståelige for jævne mennesker.



Forside:

I mange år, før Daguerreotypiets opfindelse, betragtede man camera obscura som et hjælpemiddel til fastholdelse af det sete. Hércules Florences teleskopiske camera obscura fra 1832 var ingen undtagelse.

INDHOLD

- 2 Kunne man fremstille fotografier i 1833?
- hvem var Antoine Hércules Florence?
Flemming Berendt
- 11 Teater-portrætter
Dorte Pedersen
- 19 Teaterfotografen Harald Paetz
- og skuespilleren J.L. Phister
Flemming Berendt
- 25 50-års Hasselblad-jubilæum
1948-1998
Niels Resdahl Jensen
- 31 En amerikaner i Gulags helvede
- John Nobles skæbne i Dresden
Jørgen Ullerup
- 36 "Spionmønt" som medaljon
Poul R. Porse
- 38 Eksperiment med bevægelse
Leif Hammelev
- 40 Bog- og udstillingsomtale
- 49 Samlerdillen
- 52 Dit & dat
- generalforsamling
- anvisningssalglisten
- møderækken

Computerudskrift: *Niels-Ove Rolighed*

Redaktion: *Flemming Berendt*

Kunne man fremstille fotografier i 1833?

- hvem var Antoine Hércules Florence?

Flemming Berendt

Det er altid pirrende for en fothistoriker at finde nye mere eller mindre glemte oplysninger frem, sammenstille og bearbejde disse. Som bekendt kan en opfindelse ofte gøres samtidigt flere steder på én gang. Idé og tanke må ofte vente på de kemiske og tekniske muligheder.



*Hércules Antoine Florence (1804-1879) som 70-årig.
Studie: "Photographie Allemä, 1875.*

Vi har i Objektiv tidligere beskæftiget os med emnet. En hollandsk kunstmaler Johannes Torrentius (1589-1644) havde omkring 1620'erne allerede været på sporet af idéen bag den fotografiske proces. Den tyske præst Philipp Hoffmeister fra Nordhau- sen ved Kassel har endog gjort krav på æren af at være fotografiets opfinder. I hans selvbiografi "Grundlag til en hessisk forfatter- og kunstnerhisto- rie" udgivet i 1863 skriver Hoffmeister:

"Ved et tilfælde kom jeg i 1833 på opfindelsen af daguerreotypien, af mig kaldet heliografi. Da jeg desværre savnede alle kemiske kundskaber, og der heller ikke var nogen i mine nærmeste omgivelser,

der kunne gå mig hjælpsom til hånd, måtte disse forsøg, blive meget ufuldstændige. I forbigående sagt, anvendte jeg en opløsning af ren cochenille på ulimet papir og bragte dette i camera obscura. På de lyse steder blev farvestoffet i kort tid fortæret af solen og på den måde frembragtes et billede, som man kun behøvede at væde med limvand for fik- sering. I "Allgemeiner Anzeiger" bekendtgjorde jeg min opfindelse under titlen "Solen som kobberstik- ker", og opfordrede til videre forsøg. Men ikke ét menneske interesserede sig derfor, indtil året 1839 hvor Daguerres opfindelse forbløffede hele verden. Udgifveren af Anzeiger, hofråd Hennike kæmpede bravt for mine rettigheder, og fra mange sider bl.a. England forlangte man yderligere oplysninger an- gående sagen. Jeg har imidlertid ikke foretaget mig noget videre desangående, og næsten forglemt sa- gen".

I dag ved vi at Joseph Niépce allerede i 1826 havde udført nogle vellykkede forsøg på sit landsted - i årene op mod 1839 får Louis Daguerre styr på sin daguerreotypiproces, men det er desuagtet også lyk- kedes Philipp Hoffmeister i 1833 at gøre et kort be- lyst, usynligt billede synligt!

Søg og find!

Min trang til at søge og finde nye oplysninger gav bonus via en henkastet bemærkning fra forsknings- dispendiat ved Det kgl. Bibliotek, Henrik Dupont - søgning på internettet, udført af faglærer på Video- skolen i Viborg, Peter Haagen. Midlertidigt resul- tat; der var engang en franskmand med det pompø- se navn, Antonie Hércules Romuald Florence (1804-1879) født i Nice ikke langt Niépces (1765- 1833) landsted i Chalon-sur-Saone i Sydfrankrig.

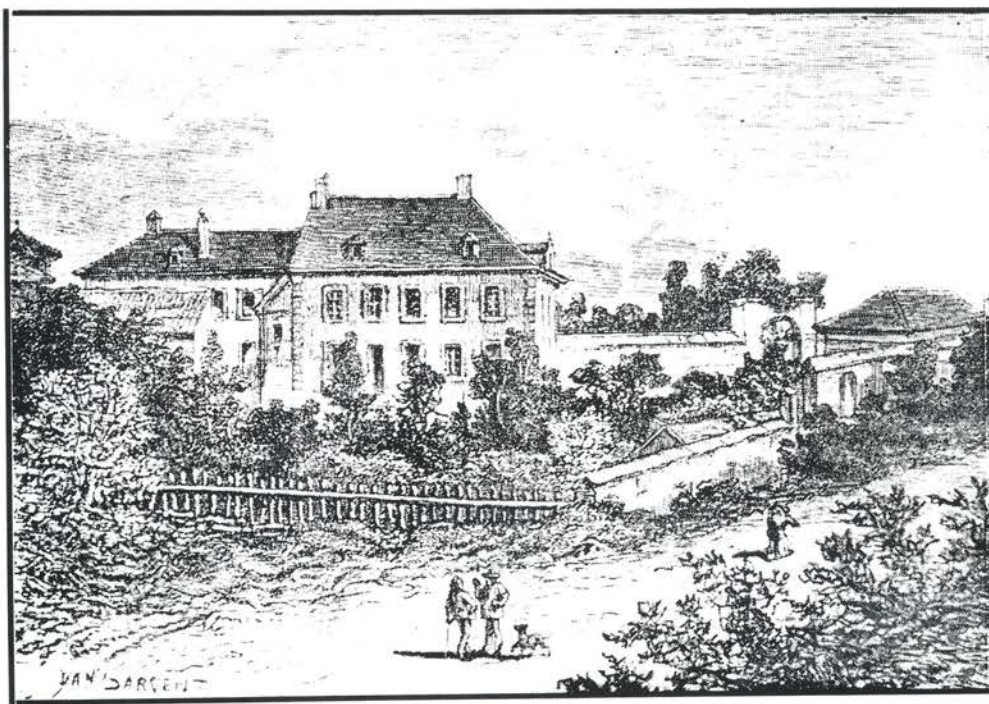

Her på Niépces landsted "Le Gras" blev de første fotomekaniske reproduktionforsøg gjort. De blev kaldt heliogravurer.



*Georges Cardinal d'Amboise grand
Ministre d'Etat et Legat en France*

Heliogravuret af kardinal d'Amboise er blandt de få bevarede.

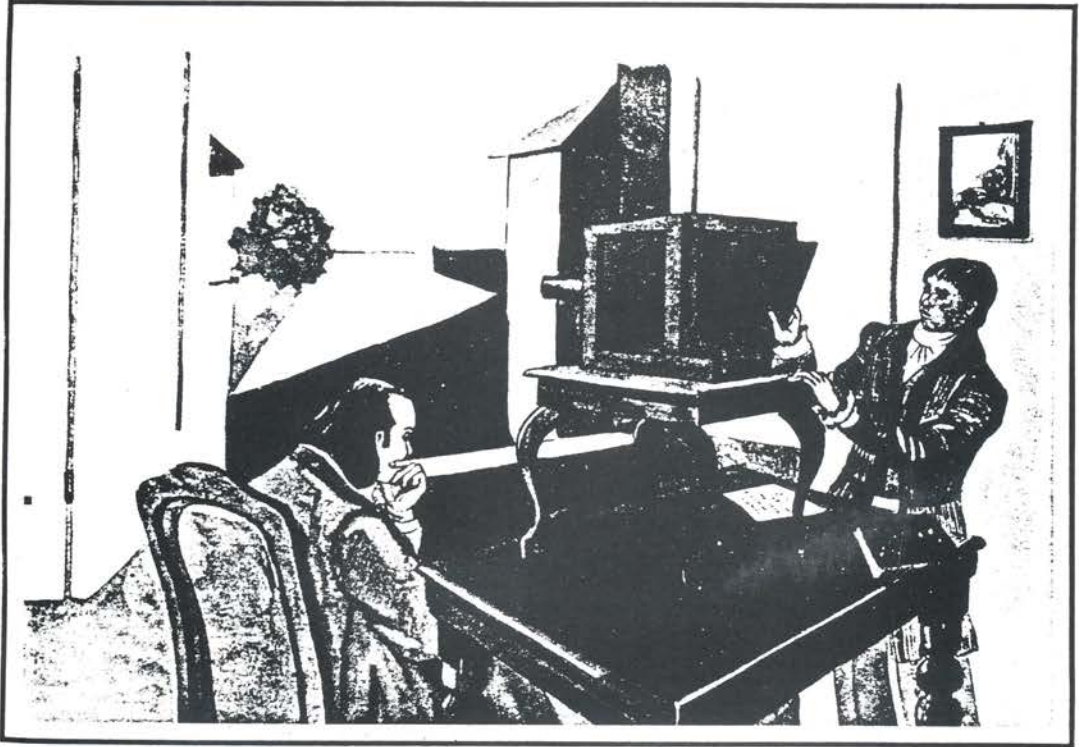

Den 3. september 1826 beskriver Niepce hvorledes han fremviser sine billeder for bdr. Chevalier i Paris: "som d'Hrr. betragtede med Nysgjærighed og Overraskelse". Verdens ældst bevarede fotografi af dueslaget.

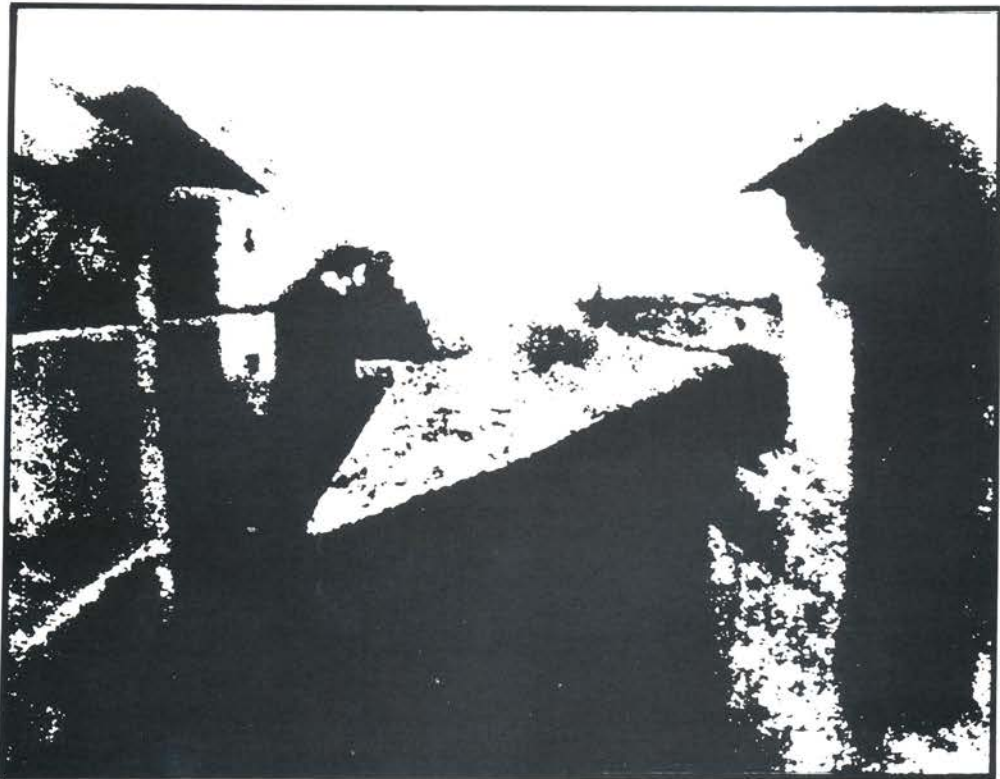

Den 22. april 1816 skriver Nicéphore Niepce til sin broder Claude: "Jeg stillede Apparaten for det aabne Vindue, i Værelset, og rettede det imod Dueslaget" - et af Niepces første forsøg med at fotografere var gjort.

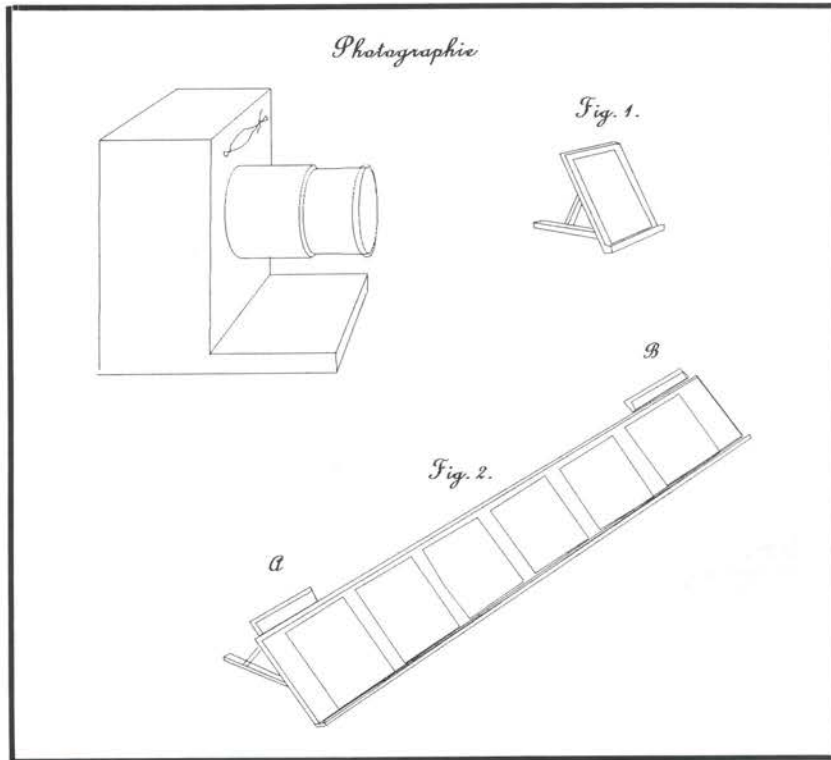

Hércules Florences camera obscura fra 1832.

Hércules Florence var søn af Arnaud Florence, der var militærlæge i Bonapartes hær. Den unge mand var en meget flittig skoleelev, naturvidenskabelig begavet, og gjorde sig fremragende bemærket i fagene fysik og kemi. I 16-års alderen vakttes trangen til at udforske ukendte landområder, og i maj måned 1824, som 21-årig, drog han til Sydamerika. I perioden 1825-1829 deltog han som tegner og registrator i en videnskabelig ekspedition til det indre af Brasilien, en strækning på mere end 13.400 km. Ekspeditionen blev ledet af baron Georg Heinrich von Langsdorf (1774-1852), russisk generalkonsul i Brasilien, og støttet økonomisk af kejser Alexander I af Rusland. (1). Florence giftede sig nogle år senere med en lokal læge og politikers datter, Maria Angélice A.M. Vasconcelos, hvorefter han bosatte sig som købmand i byen Sao Carlos (Campinas), som dengang havde ca. 7000 indbyggere.

I 1977 begynder en brasiliansk fothistoriker at beskæftige sig med "den glemte" opfinder. Efterforskningerne viste, at Florence i perioden 1833-

1837 eksperimenterede med en kombination af foto- og kopimetode, som han navngav "Poligraphie" (Poligraphy). Fra hans offentliggjorte dagbog kan vi læse følgende:

"Den 15. august 1832, medens jeg sad på min veranda fik jeg den idé, om det var muligt, at fastholde mine billeder i et camera obscura".

Florence konsulterede en forretningskollega til sin svigerfar, botaniker og apoteker Joaquim Correa de Mello, som var interesseret i at kunne kopiere etiketter til sine apotekerkrugger. Det skulle desuden have været Correa de Mello som fandt på ordet FOTOGRAFI!

Det første eksperiment

Den naturvidenskabeligt interesserede Florence fremstillede nu et camera obscura med teleskoplinse, som bestod af brilleglas, og udførte den 20. januar 1833 sit første eksperiment: en fotografisk optagelse indendørs, med en eksponeringstid på 4

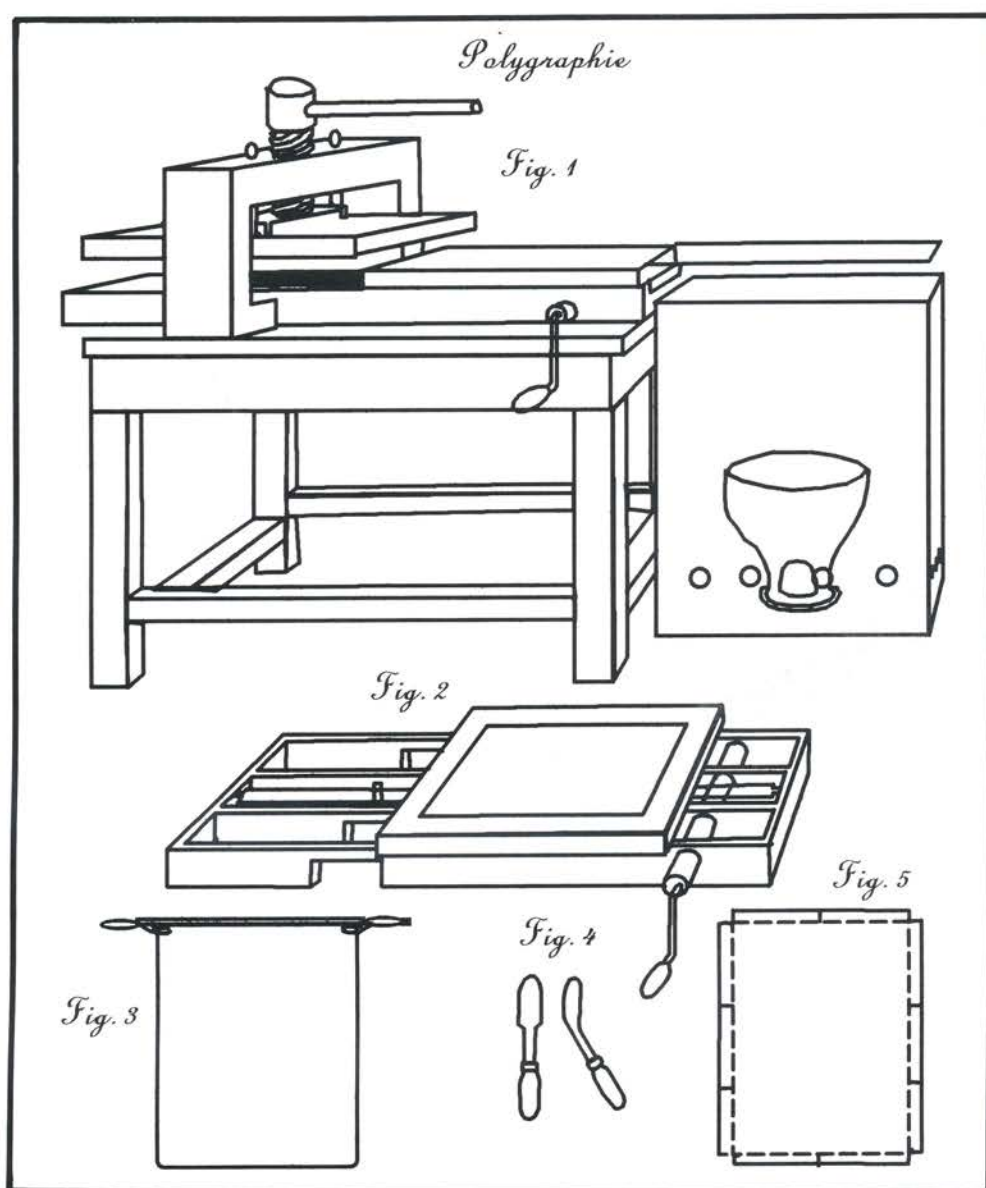

Gutenberg, bogtrykkunsten opfinder har sikkert kunnet nikke genkendende til Florences trykpresse udført i træ, hvor han frembragte sine polygrafier.

timer! Han erfarede herved sølvnitratets egenskab, og at det ved lyspåvirkning blev mørkt på grund af manglende fiksering. Forsøget var mislykkedes. Florence havde imidlertid ikke opgivet sin hovedinteresse, som var at forbedre sine kopieringsforsøg. Han fremstillede en tegning på glas, hvorefter han sensibiliserede den og fremstillede et kontaktaftryk, hvilket overførtes på sensibiliseret papir. Ved skylning af plade og aftryk samt efterfølgende belysning, formåede han i ganske kort tid at afbryde lysets påvirkning.

De mange mislykkede forsøg førte til, at Hércules Florence måtte erkende sine manglende kundskaber

i kemi. Dette medførte, at han begyndte at studere, hvad der fandtes af tilgængelige lærebøger. Det lykkedes ham at finde frem til et fiksermiddel, som bestod af en ammoniakopløsning, det ublegede imidlertid billedet totalt, hvorefter det blev erstattet af urin. For yderligere at styrke billedets holdbarhed dyppede han det senere i et guldchloridbad. Florences gentagne forsøg var på mange måder epokegørende for tiden, men løste ikke de fundamentale problemer.

Alle disse årlange eksperimenter bliver først nedskrevet i 1837, derfor findes der kun få nøjagtige tidsangivelser som måned, uge eller dato angivel-



Et såkaldt "Polygrafia" (25x25 cm), 1840.

ser. Det fremgår imidlertid også, at han vemodigt må erfare, at hans to opfindelser gjort i 1833, via Frankrigs gesandt i Brasilien ikke var nået frem til Det Franske Akademi i Paris til bedømmelse. Måske har et skibsforlis været årsagen.

Fakta

Heldigvis findes der en tegning af et camera obscura med teleskoplinse samt tilhørende kopirammer og andet kopitrykudstyr. Desuden fotokopier af apoteker etiketter fra august 1833 samt kopien af et udateret mesterbrev. Disse effekter er indtil dato de eneste beviser på Hércules Florences præstationer. I nogle efterladte papirer fremgår det tydeligt, at han har erkendt, at hans "opfindelse" ikke havde nået sin fulde "udfoldelse", ydermere præciseres at han "før 1839 ikke i stand til rigtigt at optage billeder i camera obscura". Endnu en stræbsom forskersjæl måtte totalt opgive sine forsøg, da han hørte nyheden om Daguerres opfindelse i efteråret 1839.

Ordet fotografi

Glossen fotografi har hidtil været tilskrevet den engelske videnskabsmand og astronom Sir John Herschel (1792-1871), nedskrevet i februar 1839, men i to manuskripter fra Florences hånd dateret den 21. januar og 19. februar 1834 finder vi ordet fotografi. Valget af verbet fotografere var vel nærliggende. Den første halvdel af ordet var siden det 17. århundrede blevet anvendt i forbindelse med ordet "photognomia" (viden om lyset), medens den anden halvdel "graf" havde i alle mulige sammensætninger været brugt i århundreder, nogle forskere mente dog at navneordet skulle være "fotogram" og ikke fotografi. De forsøgte fremfor alt efter indførelse af ordet "telegram", at hjælpe deres opfattelse til gennembrud i en hed debat i bladet londonbladet The Times.

I april 1858 skrev udgiveren af det engelske "Photographic Journal", at han ønskede ordet "photogram" al tænkelig succes: "som det på grund af sin

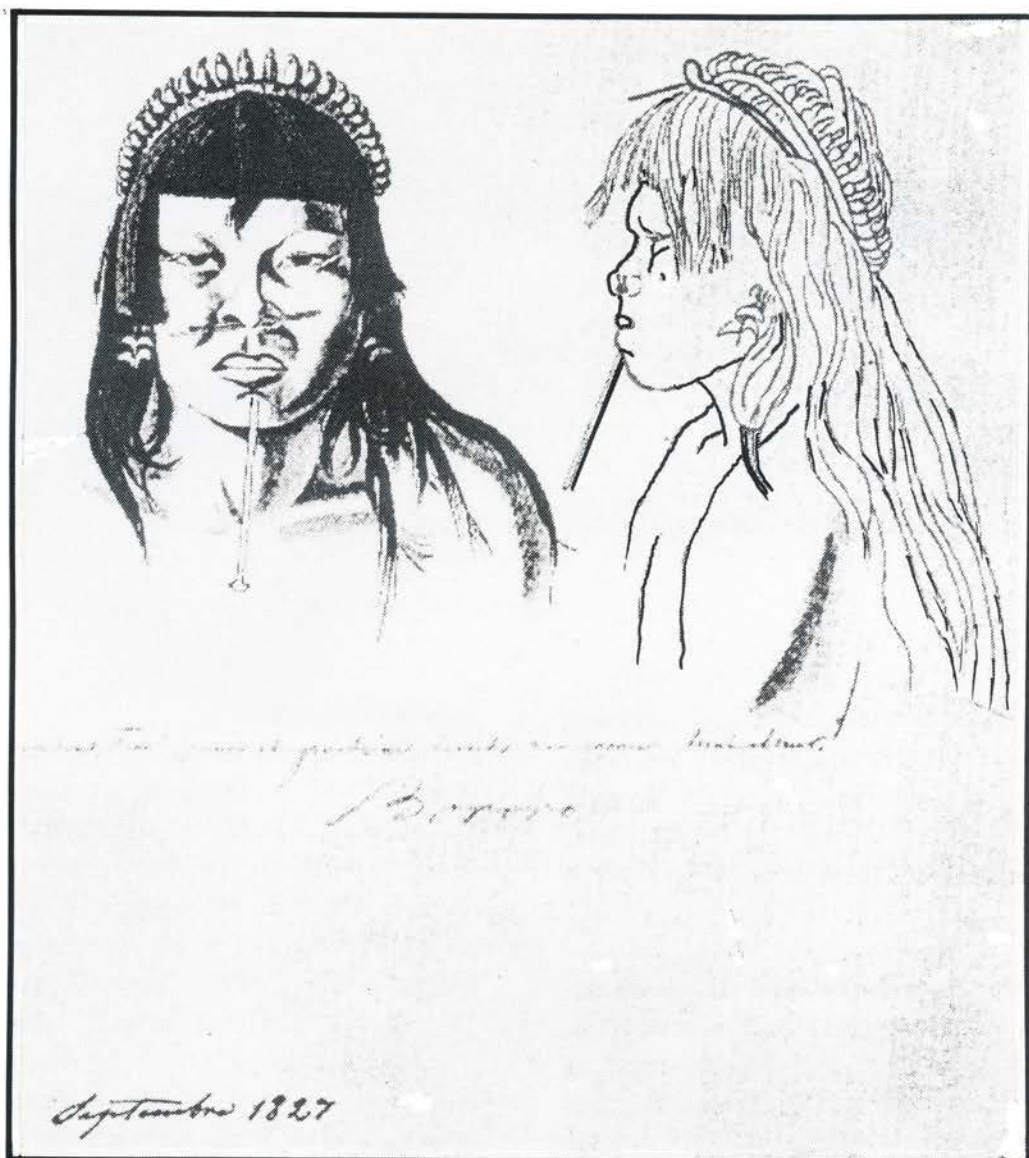

En af Florences smukke etnografiske tegninger (25x20 cm) fra Langdorff ekspeditionen, 1827.



Brasiliens regent Dom Pedro II regerede landet fra 1831-1889. Florences tegning er fra 1849.

sproglige præstation uden tvivl også fortjente". Men han frygtede at det var for sent med denne ændring. Ordet "photogram" blev nu hyppigt anvendt af forfattere til artikler og håndbøger, men formåede dog ikke at slå igennem, indtil det atter blev indført i 1922 af Moholy-Nagy for "kameraløse lystegninger".

I forbindelse med ordet "photogram" skal det nævnes, som et kuriosum, at "photogram" allerede i 1768 forekommer i titlen af J.H. Lamberts undersøgelser "La Partie photogrammetrique de l'art du peintre" aftrykt i "Mémoires de l'Académie". Ordet som betegnelsen for afbildninger, som blev udført af kunstnere ved hjælp af camera obscura.

Noter:

(1) "Outline of a journey made by Mr. von Langsdorff to the interior of Brazil from September 1825 to March 1829".

Litteratur:

Weston Naef: "Hércules Florence, Inventor do (sic) Photographia", Artforum New York, 1976.

Boris Kossoy: 1833, a descoberta isolada da fotografia no Brazil, 1941.

Boris Kossoy: "Hércules Florence, Inventeur en exil", Les Multiples Inventions de la Photographie, Ministre de la Culture, Paris 1988.

Naomi Rosenblum, A world history of photography, New York, 1984.

Hércules Florence: Voyage fluvial du Tiète à L'Amazone. Portuguese. Selections A descoberta da Amazonia: os diários do naturalista Hércules Florence/apresentados por Mario Carelli, 1995.

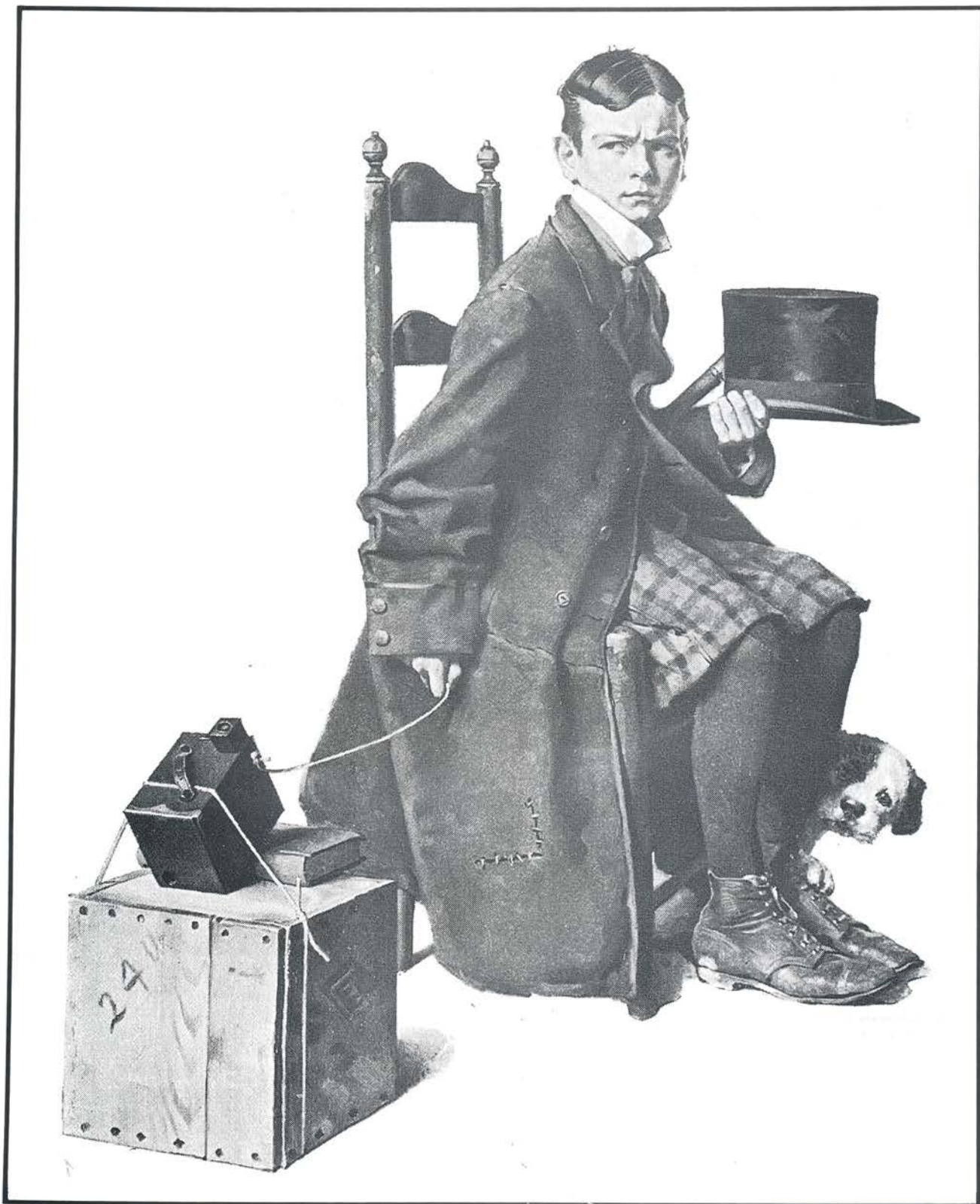

Den unge skuespiller i dilettantkomedien har ikke råd til at anvende en teaterfotograf. Opgaven klares ved hjælp af fantasien, en trækasse lidt sejl garn og en Kodak Box. Tegningen er fra "Saturday Evening Post" engang i 1930'erne.

Teater-portrætter

Fotograf Dorte Pedersen



*Et af de meget få fotografier af Johanne Louise Heiberg.
Foto: Eduard Hansen, Kgs. Lyngby, ca. 1865.
Samling: Flemming Berendt.*

Det store navn i dansk teater i sidste århundrede er Johanne Louise Heiberg (1812-1882). Hendes karriere har ligget tidligt i forhold til fotografiens opståen og udbredelse. Et enkelt billede er der i hendes selvbiografi: "Et Liv gjenoplevet i Erin- dringen". Det er ikke noget specielt godt portræt,

men der findes enkelte andre, bl.a. det vi nu kender fra vor nye 200 kr. seddel. Fotografen er Harald Paetz, fotograferet i 1869. Fru Heiberg er altså 57 år på dette billede, det ses ikke, men hun klarede også at spille Ofelia som 38 årig!



*Fotografiet som er brugt som grundlag for stikket på vor nye 200 hundredekroneseddel.
Foto: Harald Paetz 1869.*

Harald Paetz

Fotografen Harald Paetz (1865-1882) begyndte som skuespiller, men i 1865 brød han af og etablerede sig som fotograf med atelier i Bredgade 35 i København, tæt ved teatret, og selvfølgelig kendte han hele teatrets personale, og det var vel naturligt for dem at komme til hans atelier. Billederne blev solgt i visitkort-format fra Vilh. Trydes boghandel, fortæller annoncer i Nordisk Boghandlertidende i 1867. 20 forskellige skuespillere i kostumer fra nævnte forestillinger: f.eks. Fritz Hultman i rollen som Herløv i "Eventyr paa Fodreisen". Pudsigt er det, at samme skuespiller i samme rolle er fotograferet af August Prytz (1833 - ca.1885) i Horsens først i 1870'erne. Omkring 1870 flytter Harald Paetz til Norgesgade 35 og fotograferer stadig skuespillere, her bliver teaterfotografierne af den store skuespiller Ludvig Phister til 25 forskellige teaterportrætter.

Også Betty Schnell (senere Hennings) har Paetz fotograferet i Bournonville-balletten "Søvngængersken". Betty Hennings er også et af de store navne i dansk teater, fotograferet utallige gange. Hun forlod balletten tidligt og fortsatte som skuespiller. Med sit blide, smukke udseende spillede hun først unge, uskyldige og naive piger, men nogen kunne se, at hun havde mere i sig, og som Nora i "Et Dukkehjem" viste hun et stort og rigt talent. De billeder, vi har i vor samling er uden

oplysning, om hvilke roller de stammer fra, og egentligt er det ligegyldigt, for mange af de skuespil, som blev spillet dengang, er aldeles ukendte i dag.

Emil og Olaf Poulsen

Brødrene Emil og Olaf Poulsen prægede også teaterverdenen i en lang årrække. Emil, den ældste af de to, spillede karakterroller, men beherskede også de lyriske elskerroller. Broderen Olaf, 7 år yngre end Emil, blev opdaget af Phister, som nærmest tæmmede ham til at spille komedie i Phister-stil. Men egentlig var han en livlig fyr, og han har nok snoet sig ud af Phisters jerngreb, og fik roller som løjtnant von Buddinge. Det kan man godt se på det private billede af ham.

Af Emil Poulsen er et enkelt af vore billeder taget af Harald Paetz. Det er ikke noget specielt interessant billede, men både fotograf og skuespiller har hele tiden måttet tage hensyn til rollen, som fremstilles her, hans egen personlige udstråling må gemmes til de mere livlige roller eller til de private billeder.

Fotograferne Hansen & Weller er mestre for billedet af Oda Nielsen (1851-1936), og det antyder det lidt vovede i denne rolle. Oda Nielsen debuterede på Casino i 1870, men spillede senere på Det kongelige- og Dagmarteatret.

rater vidste, at han havde en god Stemme, og at han havde Lyst til at spille Komedie; de overtalte ham til at melde sig, og han blev antaget. Proverne varslede det Bedste: men under en heftig Forkelelse mistede han sin Sangstemme, og da den efter flere Maaneders Forløb vendte tilbage, var den blevet forvandlet fra en høj Tenor til



Hultmann som Herlov i „Eventyr paa Fodrejsen“.

Hidtil skulde han have været Syngespil-Elsker, nu
...-Elsker. Den 30 April 1842

han kongelig ansat.

Da Hoedt og Michael Wiehe i Sæsonen
til Hofteatret, maatte Hultmann tage paa sin K
Roller og dem, der tilkom ham selv paa Grund af h
gavelse. Han spillede omtrent Alt, lige fra rom
Tragedie-Figurer til Sømand og elegant vittige
den næste Sæson fandt han imidlertid til sit H
bar „skabt“, og som er sunket sammen



...ede Hostrupske Studenter, di
e-Dagdrivere og Doge
orliebelse og af kamme
res saabohjertede, lette
Natligheds, og han ge
skjønhed, at Datiden kou
i dem. Det er den Hult
som har været Maalet heri
tende levelysten ung Ma
e levelysten ung Pige m
for var det ogsaa fuldt ud
Marts 1868 høedrede Hultm
i saa mange Aar saa smu
t paa Scenen“.
i Studenter-Roller (i virkel
an brilleret i Holbergeske Elsker
n Slags Figurer, der kan ind
angav, da han ved sin Afsked
at han altid havde liget med
han besad,“ skriver Dr. E. Brau
mer eller mindre end Selskabsmandens l
Venlighed uden Familiaritet, Tilbageh
Selvfølelse, en maaske lidt for beleven l
paa Scenen: og med et saadant
... og g

Fotografiet af Hultmann har ligget til grundlag for xylografiet i den bog, som har været min inspiration.

Familien Neiiendam har været en kendt teaterfamilie: Sigrid, Nicolai, Tavs, Robert og Jonna (1872-1938) ses her på et S. Juncker Jensens fotografi. Et morsomt billede, men der er ingen oplysning om rollen. Hendes Magdalone i "Maskerade" skal have været et godt udtryk for hendes djærve lune, men det har vi desværre ikke noget billede af.

Skuespilleren Michael Wiehe var i mange år Johanne Louise Heibergs med- og modspiller på Det kgl. Teater, og det skal også have været hende en stor sorg, da han lod sig engagere til et andet teater. De var et harmonisk scenepar, de vidste, hvor de havde hinanden. Hans portræt her er fotograferet af Rudolf Striegler. I Bjørn Ochsners bog "Fotografiet i Danmark 1840-1940" er vist et helfigur billede, som ligner dette, måske et udsnit? Det samme billede er brugt i en collage, som Striegler udsendte med berømte mænd og kvinder. I midten kong Frederik VII og udenom i ovaler konger og dronninger fra nær og fjern, politikere, digtere, scenekunstnere, malere og

billedhuggere - ja selv frihedshelten fra Italien Garibaldi er med. Mærkeligt nok er grevinde Danner ikke med, men hun var ikke populær i alle kredse, så hun er måske udeladt for ikke at forringe billedets salgbarhed. Det er i visitkortformat, så hver enkelt person er næsten kun en prik, men det er alligevel lykkedes at genkende alle.

Hvor store oplag scenekunstnernes billeder er kommet i, ved man vist ikke, men f.eks. "De sønderjyske Piger" kom på eet år i 50.000 eksemplarer, og den folkekære prinsesse Alexandra, gift med prinsen af Wales, i 40.000. Andre emner for visitkort-fremstillingen var malerier og skulpturer, ikke mindst Thorvaldsens, men også Christianborg efter branden, hvor en bjergbestiger klatrede op i ruinen og fotograferede. Folkedragter var også et emne, for ikke at tale om alle de topografiske billeder fra hele landet. Også disse billeder er et interessant objekt, og som tiden går, vil man nok søge mere og mere i disse gamle fotografier.



*Hultmann i rollen som Herløv i 'Eventyr paa Fodrejsen'.
Foto: Aug. Ptytz, Horsens.*



HARALD PAETZ HOF-FOTOGRAF KJØBENHAVN

*Betty Schnell (gift Hennings) i balletten
"Søvnegængerens".
Foto: Harald Paetz.*



*Betty Hennings i ukendt rolle.
Fotograf ukendt.*



*Betty Hennings i ukendt rolle.
Fotograf ukendt.*



*Betty Hennings i ukendt rolle.
Foto: Hansen & Weller, optaget mellem
1855 og 1900.*



*Betty Hennings i ukendt rolle.
Fotograf ukendt.*



*Privat portræt af Emil Poulsen.
Foto: Hansen Schou & Weller.*



*Emil Poulsen i ukendt rolle.
Foto: Harald Paetz.*



*Emil Poulsen som Herløv i "Eventyr på Fodrejsen".
Foto: Hansen & Weller.*



*Flora Stabell, (1843-85).
Foto: Georg Hansen & Comp.*



*Oda Nielsen, smuk og spændende.
Foto: Hansen & Weller.*

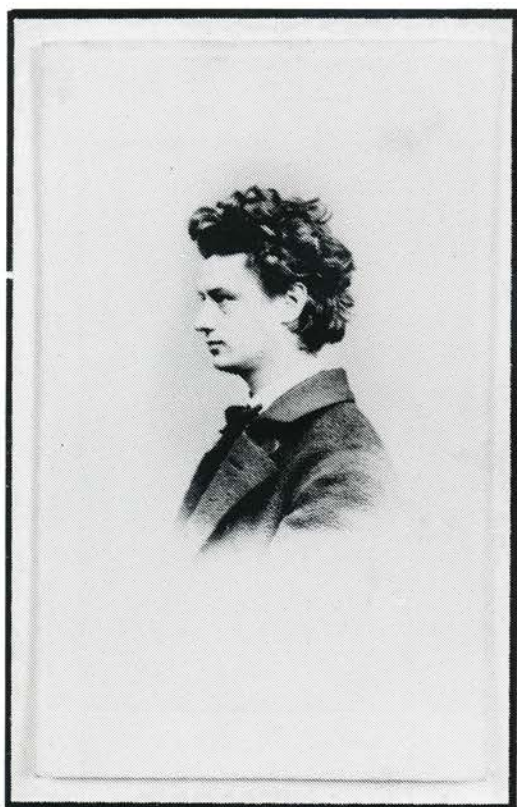

Carl Price, fotograf ukendt.



*Michael Wiehe.
Foto: Rudolf Striegler (før 1863).*



Emil Poulsen i ukendt rolle. Fotograf ukendt.



Olaf Poulsen, privat portræt, sendt til en fan. Foto: M. Lindstrøm 1915.

Litteratur:

Danske Kunstner-Portrætter fra vore Dage.
Samlet af Vilhelm Møller. Udg. ca. 1883.

Johanne Louise Heiberg: Et Liv gjenoplevet i Erindringen.
Tredie udg. 1913.
Gyldendalske Boghandel, Nordisk Forlag.

Bjørn Ochsner: Fotografiet i Danmark 1840-1940.
Foreningen af Boghåndværk København 1974.

Bjørn Ochsner: Fotografier i og fra Danmark til og med år 1920.
Bibliotekscentralens Forlag 1986.

Gyldendals Opslagsbog, 1959.



*Fotomontage af kendte mænd og kvinder.
Foto: Rudolf Striegler.*

Teaterfotografen Harald Paetz

- og skuespilleren J.L. Phister

Flemming Berendt

Johan Casper Harald Paetz (1837-1895) fødtes den 5. september i "Kongens Kjøbenhavn". Efter endt skolegang viste han stigende interesse for skuespilfaget, men det skulle blive hans gløden- de interesse for den fotografiske kunst, som en- delig bestemte hans livsbane. Det ene udelukke- de imidlertid ikke, at man i sin fritid kunne beskæftige sig med "skuespilkunsten". Det endte da også med, at han på teatret traf sin kommende hustru, skuespillerinden Julie Smith (1843- 1918). De optrådte sammen i en række teaterop- førelser, men allerede året efter deres bryllup i 1864 opgav de skuespilkarrieren og Harald Paetz etablerede sig som fotograf. Det beskedne atelier åbnede den 15. september 1865 i Bredgade 35, ved siden af daværende Hotel Phønix. Forretnin- gens centrale beliggenhed i forhold til Det kgl. Teater var nøje gennemtænkt. Harald Paetz man- ge teaterkolleger og nære venskab med kunstnere og andre intellektuelle blev hans første naturlige kundekreds. Visitkortfotografiet betød på den tid enormt for skuespillerens image. Kunderne strømmede til - Paetz sans for sceneopsætning har uomtvistelig været en medvirkende årsag til hans ry som en meget dygtig, kreativ og teknisk fremragende teaterfotograf.

Atelieret

Vi kender ikke meget til, hvorledes hans atelier var indrettet, men de tekniske muligheder betin- gede en kombination af skråt ovenlys samt side- lys evt. med reflektor. En del optagelser tyder på at Paetz også har benyttet sig af magniumlys.

I 1865 havde København og omegn omkring 120 fotografiske atelier, dvs. én fotograf for hver 1600 indbyggere. Konkurrencen har været ben- hård, særlig efter krigen i 1864, hvor en midlerti- dig depression satte ind, samtidig var markedet efterhånden dækket, kort sagt: fotograferhvervet

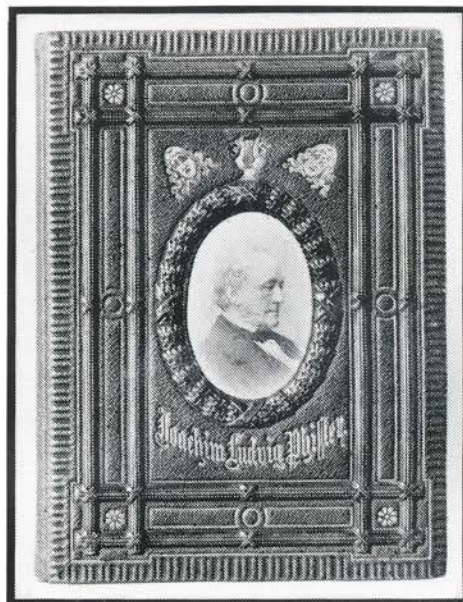

I 1870 udgives et album i komponeret hel- skindsbind med pålimet fotografi af Ludvig Phister. Albummet indeholder 20 indklæbe- de fotografier af skuespilleren i lige så man- ge roller.

var på vej ind i en krise. Prisen på et dusin visitkortfotos var faldet til næsten det halve i løbet af få år, og var på omkring 2 rdl, svarende til en ufaglærts dagløn. Enkelte fotografer friste- des derfor til at fremstille piratkopier af kollegers "sællerter", hvilket indenrigsministeriet forsøgte at stoppe ved i en lov af 24. marts 1865, at give fotograferne en "Eneret" på fem år, ved på- stempning af det enkelte fotografi.

H.C. Andersen

Blandt de mange kendte personer, som bliver fotograferet af Harald Paetz er den 60-årige eventyrdigter Hans Christian Andersen. Den 30. november 1866 har H.C. Andersen en aftale med fotografen, som han i øvrigt kendte fra Det kgl. Teater, om en optagelse af en billedserie, hvoraf

kun tre blev udvalgt. De viser alle digteren sidende ved et bord, og hører til blandt de sjældne, hvor Andersen vender venstre profil til. Billederne er et udtryk for Paetz medfødte evne til at levendegøre den portrætterede. Måske var H.C. A.'s venstre profil i virkeligheden den mest flatterende? Optagelserne må betragtes som særdeles gode, H.C.A. skriver da også i sin dagbog: "sad for Paetz og Billedet synes særdeles lykkedes".

En sjov idé

Fotografen og digteren fik imidlertid også en god idé, de indgik en aftale om en bog med indklæbte fotografier hvortil H.C.A. skulle skrive et antal 2 liniers rim. Paetz optager seks fotografiske tableauer af balletbørn fra Det kgl. Teater. Den lille bog fremstilles i komponeret bind med titlen: "Fotograferede Børnegrupper" med tildigtede rim af H.C. Andersen og bliver sendt på markedet samme år (1).

Succesen fortsætter

Den nyetablerede fotograf fortsætter sin karriere i de følgende år. Foruden de mange fotografiske optagelser af skuespillere, balletdansere, musikere og bildende kunstnere begynder han også at optage teater- og scenebilleder på de københavnske skuespilteatre. Paetz var nu ikke alene på markedet, ganske få år tidligere havde fotograf Georg Henricus Rosenkilde (1814-1891) etableret sig i Vingårdstræde No. 1, hans speciale var også teater- og visitkortfotografering af skuespillere, med salg for øje. Rosenkildes etablissement var betydeligt større, man anvendte bl.a. multiplikator-kassette, hvor der på én stor plade var plads til flere efter hinanden optagne visitkortbilleder.

Kostumbilleder

I 1867 udsender Trydes Forlag og boghandel en serie kostumbilleder med bl.a.: Juliette Price i "Valkyrien", Agnes Lange som hertuginde Marlborough i "Et Glas Vand", men ikke mindst fru Phister som madam Schoppen i "En Kone, der springer ud af Vinduet", hr. Phister i to store roller, som Den evige Jøde i "Gjenboerne" og hr. Gade i "Pontemolle". I de følgende år lykkedes

det at etablere en habil kundekreds iblandt kongelige personer, særlig prinser, prinsesser og deres nærmeste vennekreds. I 1872 afholder Paetz en stor udstilling i København for at fremvise sine fotografiske værker og i slutningen af året bliver han udnævnt til kgl. hoffotograf. I 1895 annonceres med "Emulsionsbilleder i Legemstørrelse", desværre er det uvist om nogle af disse har overlevet.

Teaterfotografierne

Det var en god og lønsom forretning at levere cabinet- og visitkortbilleder af tidens fans til forhandling hos den store forlagsboghandler Vilh. Tryde i Bredgade, som var blandt de førende i hovedstaden. Her stod folk i kø dagen efter en vellykket teaterpræmiere for at købe billeder af deres idoler. År efter år havde det været sådan, og ved juletid 1870 havde billedforlagets succes nået et højdepunkt. Blandt de mange kvindelige og mandlige skuespillere, som blev fotograferet i Bredgade-atelieret, var tidens største karakterfortolker ved Det kgl. Teater Ludvig Phister. Igenem en årrække var den folkekære skuespiller blevet fotograferet i en lang række roller, situationsbilleder, som blev solgt enkeltvis eller i albums. Det er et udvalg af disse som her præsenteres. En kort biografi af den store scenekunstner er med til at understrege fotografens tekniske formåen.

J.L. Phister

Skuespilleren Joachim Ludvig Phister (1807-1896) kom fra meget små kår, men viste i en tidlig alder, som det hedder, evne for "menneskekopiering", hvilket gjorde det helt naturligt, at han som barn blev optaget på Det kgl. Teaters balletskole. Med hans naturtalent var springet fra danse- til dramatisk elev kort. Synge kunne han også, allerede i 1819 debuterede Phister i sygestykket "Høstgildet", senere blev han baryton og fik rollen som Leporello i "Don Juan". Phister kunne indøve en rolle på et par timer og samme aften stå på scenen. Som Ludvig Holbergfortolker er han næppe blevet overgået siden. Hans sprogtalent var ypperligt, ingen dialekt var ham fremmed, med denne baggrund spændte hans fremførelser sig, fra burlesk eventyrlige til fan-

tastisk komiske, som tiden udtrykte det, "de rene Mesterværker". Det var helt oplagt for den fremstormende fotograf Harald Paetz at fastholde denne skuespiller i hans ene glansrolle efter den anden. Phister var den største forvandlingskunstner, som nogensinde har stået på en dansk scene, hans faste repertoire omfattede ikke mindre end 649 roller. I 1867 kunne han fejre sit 50-års teaterjubilæum og var stadig så vital, at han året efter spillede klokke Link i "Nej" for 150. gang. Ludvig Phister fik utallige udmærkelser, og blev udnævnt til professor. Sine sidste leveår blev et stilfærdigt otium. Han døde i sit hjem i Rosenborggade den 15. september 1896, 89 år gammel.

Takket være fotograf Paetz evne til at fastholde skuespillerens mimik i rette sekund, hvilket ikke var nogen let sag på den tid, var hans fotografier eftertragtede og højt skattede. Når vi i dag beundrer disse visitkortbilleder er det med en vis ærefrygt, de udstråler håndværksmæssig præcision, perfekt timing og usvigelig skarphed.



I rollen som Robertson i "De deporterede" blev tyvekægten gjort udelukkende komisk. Også her præsenterer fotografen Robertson med distance og ironi.

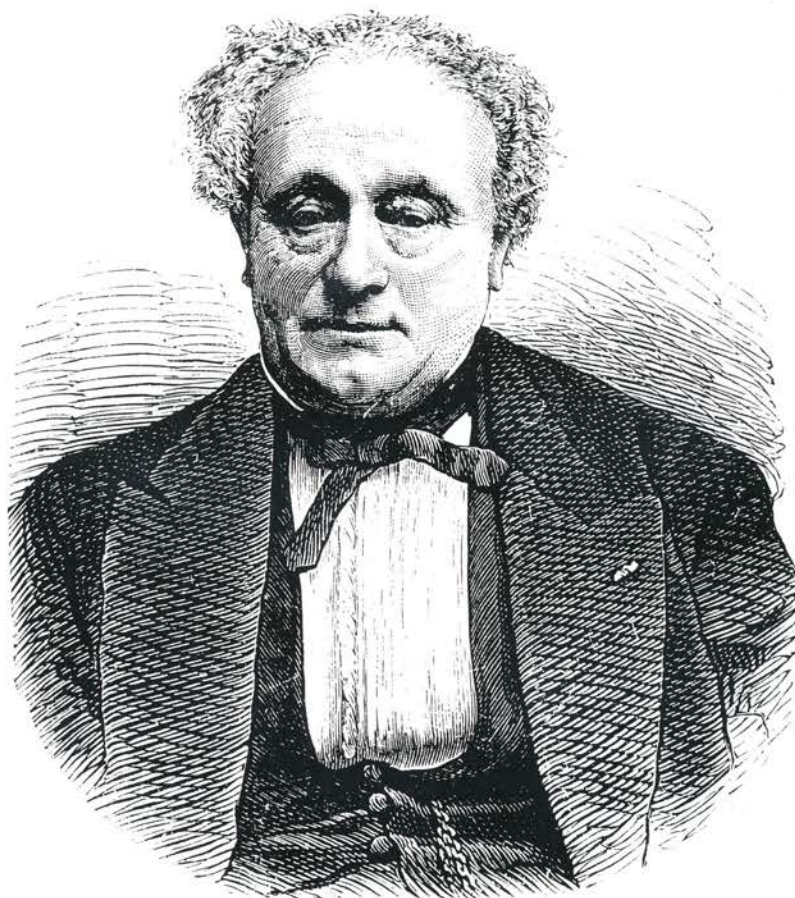

Ludvig Phister



Som Winjer



Som Henrich



Som Jøden



Som Skriver



Som Gil Peré



Som Moses



Som Paul



Som Tydskeren



Ludvig Phisters glansrolle i "Jeppe på Bjerget". Med livssvulmende fantasi og frodig opfindsomhed gjorde han Jeppefiguren til et sublimt mesterværk. Jeppe's drankertilbøjelighed blev nedtonet for at vække tilskuernes medfølelse. Med ét ord gjorde han Jeppe sympatisk. Fotograf Paetz fulgte tanken op!

Noter:

(1) Objektiv nr. 69, s. 42-45.

1867: 20 kostumbilleder.

1868: 43 kostumbilleder.

1868: 9 kostumbilleder.

1870: Visitkortfotos "Buquet des dames"

1870: Costumbilleder og kunstnere fra D.K.T.

1870: Helskindsbind. Ludvig Phister i 20 roller.

1870: Helskindsbind. Karakterfotografier af Olaf Poulsen
47 stk.

Hele H.P.'s produktion blev forhandlet af Trydes forlag. Fotografier og album er venligst udlånt af Claus Eigtved-Neble, Peter Haagen og Flemming Berendt. Albummet er affotograferet af fotograf Poul Pedersen, Århus.

Litteratur:

Bjørn Ochsner:

Fotografi i 100 år set fra et dansk synspunkt.

Ad Goeckers Eftf.as. 1962.

Dansk Biografisk Lexikon. Gyldendal 1899. s. 100-107. ●

50-års Hasselbladjubilæum 1948 - 1998

Niels Resdahl Jensen

I år fejrer Victor Hasselblad AB i Göteborg 50-års jubilæum for det 6x6 kamera-system som Victor Hasselblad udtænkte og konstruerede i perioden 1943-48.

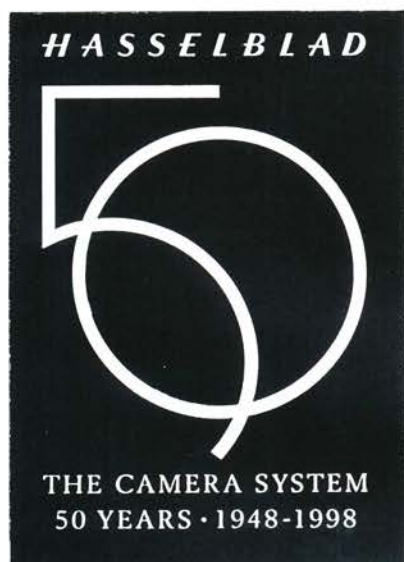

Selve jubilæumsdagen er den 6. oktober, den dag i 1948, hvor kameraet blev præsenteret for den inviterede fotopresse i New York af Victor Hasselblad. Til stede var også Einar Cronholm, ingeniør og designer, samt Joseph G. Domproff, præsident for fotofirmaet Willoughby, som skulle være salgsgent for det nye kamera i USA. Kameraet vakte stor begejstring og blev beskrevet som en tidløs skønhed. Et drømmekamera!

Victor Hasselblad som hele livet var en meget begejstret naturfotograf især af fuglebilleder, savnede et velegnet kamera til naturoptagelser. Et Graflex pladekamera blev benyttet og senere Leica med Telyt 4,5 - 200 mm og Visoflex. Disse erfaringer har lagt grunden til det, der skulle blive hans drømmekamera: reflekskamera, udskifteligt objektiv, magasin og søger! I april 1940 registrerede han firmaet Ross AB med det formål at fremstille kameraer. Uden at have opbygget et værksted kom en forespørgsel på muligheden at kunne levere flykameraer i stil med et tysk håndbåret flykamera, som

flyvevåbnet havde fået fat i fra et nedstyrtet tysk fly. Victor Hasselblad meddelte, at han ikke ville bygge et som det tyske, men et bedre, som havde udskifteligt objektiv.

Militærkamera

Ordren blev givet og i hast skulle værkstedet opbygges og bemandedes. I slutningen af 1941 blev det første håndkamera leveret til flyvevåbnet, model HK 7. Dette kamera, som blev fremstillet i ca. 240 eksemplarer, bærer meget tydelige træk på det som skulle blive det civile drømmekamera: udskifteligt objektiv, lukker- og filmtransport i samme bevægelse. Efterhånden som krigsproduktionen stoppede, var det nødvendigt at finde nye produkter, som kunne fastholde de erfarne folk i værkstedet. Pendulure blev fremstillet under navnet EXAKTA og på bagsiden navnet Ross. 95.000 ure blev fremstillet frem til 1950. Et 5x5 projektionsapparat mærket Ross, med en 127 mm Kodak optik blev fremstillet i 5.000 stk, desuden et fotokuglehoved mrk. Ross Göteborg.

Civilkamera

De tidlige skitser til civilkameraet bærer navnet Rossex. Det fortælles, at Victor Hasselblad under et tidligt besøg hos Kodak i Rochester N.Y. diskuterede navnet på det nye kamera, Rossex. Hvorfor ikke kalde det Hasselblad? Åbenbart et godt forslag. Konstruktionen af det nye Hasselblad med metal-spaltelukker til 1/1600 sek. skulle vise sig at give det lille værksted meget store tekniske problemer. Det lykkedes netop at færdiggøre en prototype inden afsejlingen til New York i efteråret 1948. Det fortælles, at agenten mr. Dombroff kort før pressen skulle ankomme, sad og legede med prototypen. Tog magasinet af og kørte med lukkeren. Uheldigvis kom hans slips i klemme! Ejnar Cronholm

Konungariket Sverige

Patent



Nr 130.710

Kungl. Patent- och registreringsverket
gör vederligt. Med stöd av Kungl. förordningen den 15 maj
1884 angående patent och under förbehåll av den i 1885 samma
förordning omförnådade klanderrätt har ämbetsverket genom
lagkraftigande beslut den 16 november 1950
meddelat patent

å Anordning vid riddslutare för kameror
för DIREKTÖREN FRITZ VICTOR HASSELBLAD.
(Uppfinnare: P. Svensson).

Beskrivning över uppfinningen är bifogad detta patentlyck.
Patenttiden löper från den 7 november 1946.
Stockholm den 30 januari 1951.



C. Westberg
C. Westberg

FIG. 1

FIG. 2

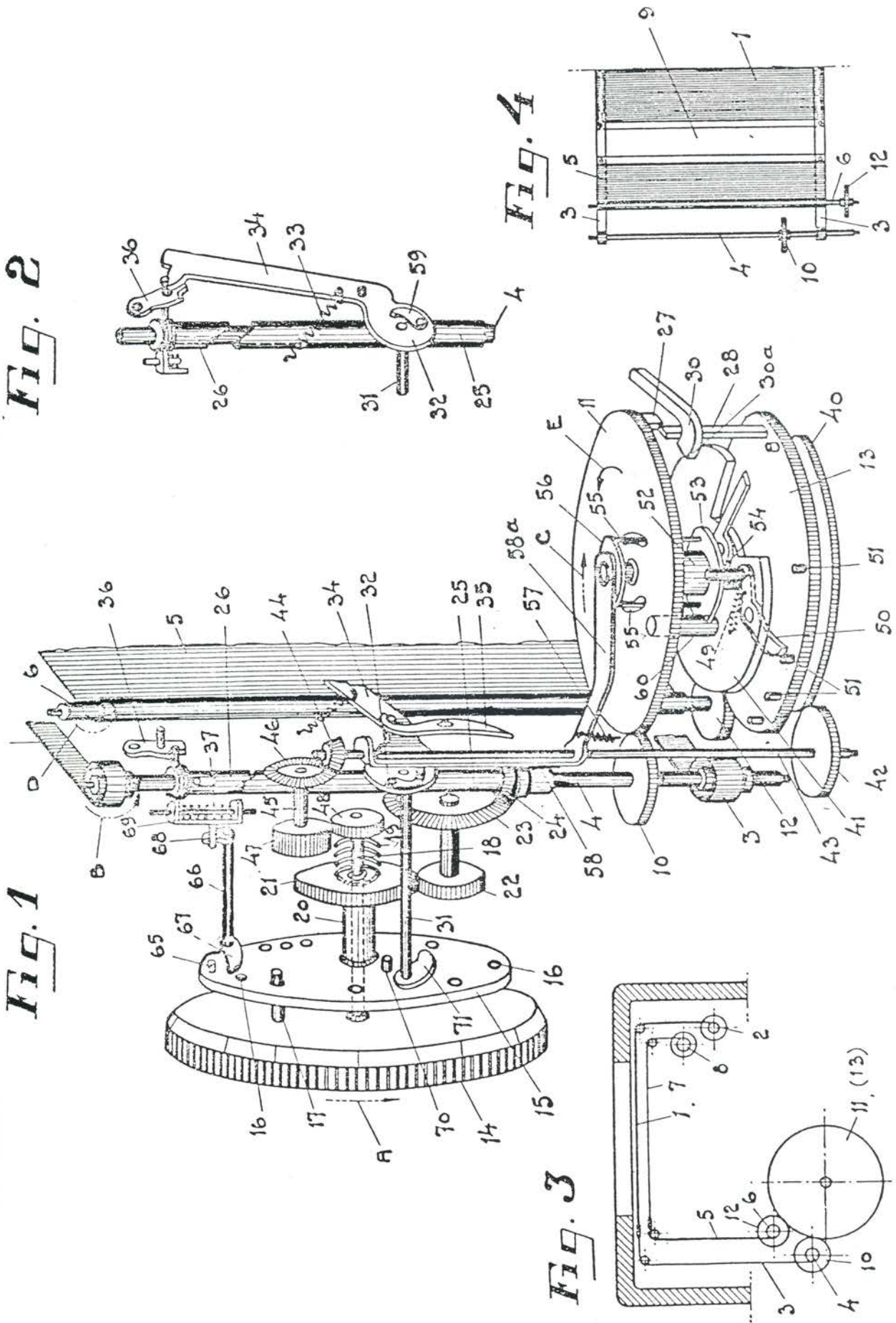

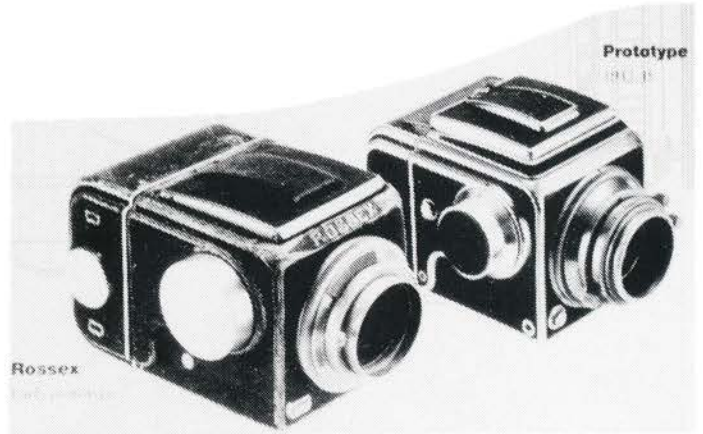
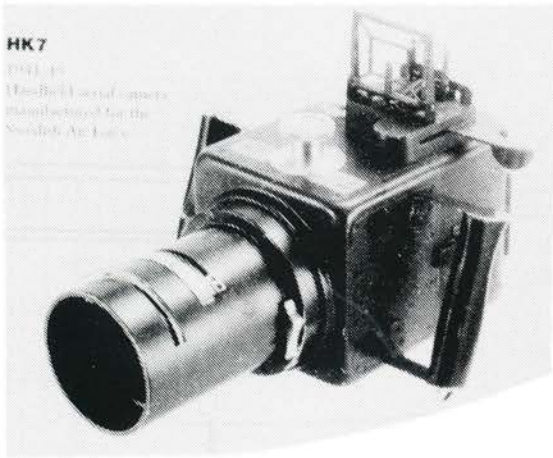

Flykamera HK 7 og forsøgsmodeller.



Ross kuglehoved.



Supreme Wide Angle 1954. Optræksarmen er af nyere type.



Model 1600F fra 1950 med Kodak Ektar 2,8 - 80 mm.

fik fat i en saks, klippede slipset over og fiskede stumperne ud af kameraet. Kort efter dukkede gæsterne op, og blev modtaget koldt og fattet af mr. Hasselblad.

De tekniske problemer med at få kameraet til at fungere skulle vise sig at blive ganske store. I april 1949 ankommer en ung tekniker Östen B. Wejerfelt til New York. Med sig har han den første leverance af kameraer til USA. Allerede under sejlturen, hvor han kontrollerer kameraerne, som netop er blevet færdige inden afsejlingen, at de har funktionsfejl! Wejerfelt skal hos agenten Willoughby's Camera Store, opbygge salgsarbejdet samt optræne reparatører og varetage kontakten med de første kunder. I juli 1949 var der kommet i alt 32 kameraer over til

USA. Problemerne var store. Næsten alle kameraer kom retur fordi de var blokeret i lukkeren, men ofte var det fordi brugeren glemte at trække magasinlåget ud inden der kunne tages billeder. Instruktionsbogen havde ikke de fornødne oplysninger om kameraets særlige funktioner. 1949 forløb ikke godt for Hasselblad-kameraet, 37 stk. leveret. 2023 stk. Kodak Ektar 80 mm objektiver på lager, men ingen kameraer at sætte dem på! I 1950 øges leveringen til 228 stk. langt under det planlagte og en ikke tilfredsstillende kvalitet. I 1951 begyndte agenten Willoughby's at miste tålmodigheden, han ville smide Hasselblad-kameraet på gaden. Östen Wejerfelt var meget mismodig. Han havde "pakket tasken" og forberedt sig på at rejse hjem. Hasselblad ville således miste det store amerikanske marked. Han besluttede at kæmpe videre. Fra 1949 til 1953 blev der fremstillet 3.221 stk. model 1600F. Hver eneste leverance bød på ændringer og forbedringer ud fra de erfaringer Wejerfelt gjorde. I 1953 kom så model 1000F, som har mange forbedringer og en reduceret lukkerhastighed. Salget stiger, problemerne bliver mindre. 10.400 stk. 1000F fremstilles frem til 1957. Herefter er der modelskift til 500C, som ikke har spaltelukker.

Modellerne

De første kameraer blev leveret med Kodak Ektar 80 & 135 mm. De sene 1600F blev leveret med Carl Zeiss, Stuttgart objektiver. Distagon 5,6 - 60 mm, Tessar 2,8 - 80 mm, Sonnar 3,5 - 135 mm og Sonnar 250 mm f: 4,0 og 5,6. Desuden en Dallmeyer 5,6 - 508 mm tele. Disse blev leveret frem til 1957, da 1000F udgik. I 1954 fremvistes Hasselblad Supreme Wide Angle med 38 mm Biogon. SWA og SW blev fremstillet i ca. 2.000 stk, indtil de udgik med ankomsten af den nye SWC i 1959. Hasselbladkameraet havde en vanskelig fødsel, men overlevede. Kameraet, som nu kan fejre 50-års fødselsdag, bygger selv i dag meget præcist på de grundideer, som Victor Hasselblad lagde i sit drømmekamera! De nyeste magasiner og søgersystemer kan benyttes på de tidligste modeller fra 1949. Det er ganske enestående og viser det storslåede i Victor Hasselblads visioner om drømmekameraet til fuglefotografering.



Zeiss objektiver til 1000F. 60 - 80 - 135 og 250 mm.

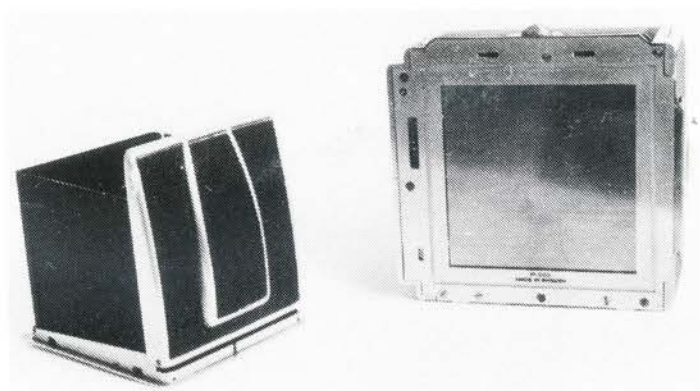

Magasin og lysskakt fra prototype kamera.

Et fund!

Den der søger skal finde, siges det! Ganske rigtigt! På sidste års loppetur til Olufström oplevede jeg det store sug i maven. En svensker havde noget Hasselbladudstyr på bordet, ikke noget særligt, blot noget gammelt Hasselblad, som det altid ser ud. I samme sekund, jeg stod med magasinet i hånden, fik jeg lidt af et chok. Dette er jo Victor Hasselblads prototype magasin, som han havde med til New York! I magasinet er graveret: P - 002 (prototype no. 002). Desuden en prototype lysskakt. Hvis man ikke lige ved det, er det jo ikke til at se.

Efterskrift:

I næste Hasselbladtidsskrift Forum nr. 3 sept. 1998 præsenteres en del fothistorisk materiale om de første 50 år.

Ønskes yderligere information om hele Hasselblad-systemet, også de tidlige modeller, kan anbefales Hasselblad System Compendium af Richard Nordin. USA pris 60 dollars.

Museumsklenodie 18

"Verdens bedste fartmåler"



Hasselblad AB i Göteborg har ikke været indblandet i konstruktøren, civilingeniør Carl Pedersens, omfattende ombygning af Hasselbladen 500 EL.

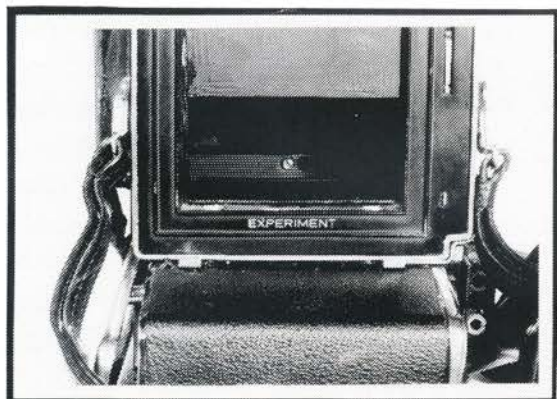

Kamerahuset er mærket EXPERIMENT, hvor serienummeret normalt er graveret.

Danmarks Fotomuseum har erhvervet et ombygget Hasselblad 500 EL med normal-optik, som skulle anvendes til afsløring af fartbilister. Kameraet er modificeret i begyndelsen af 1970'erne. Den omfattende konstruktionsændring bestod bl.a. i, at en metalplade skiftevis dækker den ene halvdel af billedfeltet ved eksponering, filmen trækkes frem efter hver anden optagelse. Apparatet var indbygget i en kasse med 2 stopure, en flash og en radiomodtager.

Ved optagelse indspejles stopurene i begge billedhalvdele og belyses af en flash. Resultat: et fotografi, hvor man ser bilen, som kører for stærkt, to steder på vejbanen, med et tidsinterval på 1 sek. Billedet afslører herved bilens hastighed, ud fra dens placering i forhold til to afstandsmarkeringer. Hasselbladmodificeringen blev rosende omtalt i Foto Teknik nr.5, september 1973. Konstruktionen ikke købt af politiet og kom derfor aldrig i produktion.

Anvisningssalgslisten

København, lørdag den 26.9.1998.

Anvisningssalgseffekterne sælges som beset, og Dansk Fotohistorisk Selskab påtager sig INTET ansvar for eventuelle fejl eller mangler og den anførte tilstandsbetegnelse. Køber og sælger erlægger hver 12,5% til D.F.S. Der afregnes KONTANT på stedet med såvel køber som sælger. Kredit gives ikke. Undtaget er bud fra medlemmer, der ikke er til stede ved anvisningssalget. Ved hammerslagskøb vil effekterne blive sendt pr. postoprævning. Den, der afgiver bud for trediemand, hæfter for budet. Medlemmer kan indsende bud pr. telefon eller skriftligt til anvisningssalgslederen:

Niels R. Jensen, Rygårds Allé 33A, 2900 Hellerup. Tlf.: 39 62 09 62.

Nr	Beskrivelse	Stand	Limit	H.slag
1	Kuffert med 4 fotoalbum og mange visitkortbilleder			
2	Ca. 120 stereobilleder			
3	3 bøger samt stor bunke fotoblade			
4	Leicameter MC	A	200	
5	Leicameter MR	A/B	200	
6	Ihagee Ultrix 6x9 klap	B/C		
7	Retina IIS m. Xenar 50mm	B		
8	Exakta VX1000 m. Domiplan 2,8/50	A		
9	Zeiss Contaflex II m. taske	A		
10	Exakta Varex VX m. Tessar 2,8/50	B		
11	Contessa LK m. Tessar 2,8/50	A		
12	Voigtländer Vito m. Skopar og taske	A		
13	EXA 500 m. Pancolar 2/50 og taske	A		
14	Seimar 8/500 m. Exakta adapter	A		
15	Meyer Telemegor 5,5/150 til Exakta	B		
16	Kodak Retinette IA m. taske	A		
17	Exa I m. Meritar 2,9/50	B		
18	Topcon Wink S Mirror m. 2/53 UV Topcor og taske	A		
19	Isconar 4/135 til Exakta	A		
20	Voigtländer Brillant, 2-øjet 6x6	A		
21	Braun Paxette Electromatic m. taske	A		
22	Exakta Varex IIb uden optik	A		
23	Contina Ia 526/24 m. Novar	B		
24	Korelle 3x4 m. Trinar 2,9/50	A		
25	Canon Canonet Junior	A		
26	Ihagee 9x12 klap m. Hugo Meyer Dopp. Anast. Veraplan 4,5/135	B		
27	Balda Beltica 24x36 m. Meritar 2,9/50	B		
28	Minolta S m. Rokkor QF 1,8/40	A		
29	Foto, 18x24, af J.Kyhlenso, med Chr X og mange militærpersoner	A		
30	Foto med FDF børnemusikanter	A		
31	Album med ca. 50 visitkort-billeder			
32	Et bundt diverse stereobilleder			
33	Album med svenske visitkort-billeder			
34	Album med svenske visitkort-billeder			
35	Contax II m. Tessar 2,8/50 og taske. Lukker ?	A		
36	Agfa Optima II m. taske	A		
37	Busch satsoptik No.1	B		
38	Kodak Retina IIC m. Xenon 2,8/50 og taske	A		
39	Murer's Express 9x12 magasinkamera	B		
40	Rolleiflex 2,8C m. Xenotar 2,8/80	B		
41	Edixa-mat Kadett, sort m. Rikenon 2,8/55 og taske	A		
42	Kodak Retinette II m. taske	A		
43	Kodak Retina Ia m. Xenar 3,5/50 og taske	A		
44	Agfa Silette L m. taske	A		
45	Hans Spörl: Der Pigment Druck. 1949			

Anvisningssalgslisten

København, lørdag den 26.9.98.

Anvisningssalgseffekterne sælges som beset, og Dansk Fotohistorisk Selskab påtager sig **INTET** ansvar for eventuelle fejl eller mangler og den anførte tilstandsbetegnelse. Køber og sælger erlægger hver 12,5% til D.F.S. Der afregnes **KONTANT** på stedet med såvel køber som sælger. Kredit gives ikke. Undtaget er bud fra medlemmer, der ikke er til stede ved anvisningssalget. Ved hammerslagskøb vil effekterne blive sendt pr. postoprævning. Den, der afgiver bud for trediemand, hæfter for budet. Medlemmer kan indsende bud pr. telefon eller skriftligt til anvisningssalgslederen:

Niels R. Jensen, Rygårds Allé 33A, 2900 Hellerup. Tlf.: 39 62 09 62.

Nr	Beskrivelse	Stand	Limit	H.slag
46	Photo-Apparate zum Selbsbau. 1949			
47	Das Goldene Buch der Rolleiflex, W.Heering, 1936			
48	R. Merkin: Velvet Eden, Erotic Photography. 1979			
49	P. Wolff: Meine Erfahrungen ... farbig. 1942			
50	Daguerreotypi af en ung mand			
51	Ferreotypi af soldat			
52	Soligor 2,8/105 m. 42 mm gevind	A		
53	Mamiya Press m. 90mm og 150mm, 6x9 kass., plan og pakfilm kass. og taske	A		
54	Exakta Varex VX m. Domiplan 2,8/50	B		
55	Exa II m. Meritar 2,9/50	A		
56	Exakta Varex Ila uden optik m. taske	A		
57	EXA Ila m. Domiplan 2,8/50	B/C		
58	Zeiss Colora m. taske	B		
59	Ihagee Ultrix 6x9 klap m. taske	A		
60	Exa II m. Domiplan	C		
61	Balda Baldini	B		
62	Kalimar AM 24x36 m. taske	B		
63	Zeiss Nettar 517/16	B		
64	Agfa Solinette II m. Solinar 3,5/50	A		
65	Canon Canonet m. 1,9/45	B		
66	Franka Solida II 6x6, US Zone	A		
67	Exakta RTL 1000 hus m. TTL-prisme	A		
68	Praktiflex m. Biotar 2/58	B		
69	Zeiss Nettar 517/16 i org. æske	A		
70	Picolette som sparebøsse	B	100	
71	Zoom 4,5/70-230	B		
72	Stereobetrager m. 10 billedhjul	A		
73	Yashica 8mm filmbetrager	A		
74	Episkop mrk. V.Richter, Kbh.	C	500	
75	Minox 35 GT m. taske	A	400	
76	Minox 35 GL m. taske	A	300	
77	Rodekasse m. bl.a. Durst Reporter, Rodenstock Rogonar mm.			
78	Ompex minikamera - mangler fremspoleknop	C		
79	Agfa Ansco Cadet A-8, 4x6,5 box	C		
80	Rodekasse m. 6 stk. kameraer			
81				
82				
83				
84				
85				
86				
87				
88				
89				
90				

Anvisningssalgslisten

Vejle, den 21.11.98.

Anvisningssalgseffekterne sælges som beset, og Dansk Fotohistorisk Selskab påtager sig **INTET** ansvar for eventuelle fejl eller mangler og den anførte tilstandsbetegnelse. Køber og sælger erlægger hver 12,5% til D.F.S. Der afregnes **KONTANT** på stedet med såvel køber som sælger. Kredit gives ikke. Undtaget er bud fra medlemmer, der ikke er til stede ved anvisningssalget. Ved hammerslagskøb vil effekterne blive sendt pr. postoprævning. Den, der afgiver bud for trediemand, hæfter for budet. Medlemmer kan indsende bud pr. telefon eller skriftligt til anvisningssalgslederen:

Niels R. Jensen, Rygårds Allé 33A, 2900 Hellerup. Tlf.: 39 62 09 62.

Nr	Beskrivelse	Stand	Limit	H.slag
1	Certo Certi m. taske	A		
2	Agfa Flexilette	B		
3	Boyer Photax m. taske	A		
4	Zeiss Symbolica	A		
5	Zeiss Contaflex Super BC m. taske	A		
6	Zeiss Jena Sonnar 4/135 til Exakta	B		
7	Miranda optik EC 1,4/50	A		
8	Topcon UNI m. 2/53 UV Topcor og taske	A		
9	Meyer Primagon 4,5/35 i orginal æske	A		
10	Meyer Lydith 3,5/30	A		
11	Exakta VX 1000 m. Tessar 2,8/50	A		
12	Voigtländer Vito B m. taske og 200 års jubilæums æske	A		
13	Rolleicord III, type 2, m. Xenar	A		
14	Zeiss Contina IIa 527/24 m. Novar og taske	B		
15	Halma 44, 2-øjet med Zunow 2,8/60	A		
16	Voigtländer Vito II m. taske	B		
17	ICA Volta 105, 6x9 klap			
18	EXA, version 4, m. Tessar 2,8/50 og taske	A		
19	Zeiss Contaflex I m. taske	A		
20	Zeiss Baby-Box 54/18 m. Frontar	B		
21	Robot IIa m. Xenar 2,8/38 og taske	A		
22	Zeiss Contina IIa m. Novicar 2,8/45	B		
23	Anso Autoaset Cds m. Rokkor 2,8/45 og taske	A		
24	Kalloflex 6x6 m. Kowa Prominar 3,5/75	A		
25	Balda Juwella 6x9 klap	A		
26	Ica Ideal 246, 9x12 klap	A		
27	Altissa Altix-nb m. Trioplan 2,9/50	A		
28	Yashica Mat 6x6	A		
29	ICA Icarette 503	A		
30	Sigma 3,5/200, 42mm gevind, m. etui	A		
31	Hanimex 4,5/200	A		
32	Beier-Matic m. Trioplan 3,5/45	A		
33	Belca Beltica m. Trioplan 2,9/50	A		
34	Foto med studenter fra Horsens Statsskole 1913	A		
35	Foto fra besøg hos seminarieforsnder Byskov, Gjedved, 1917	A		
36	Kasse med ca. 75 visitkort-billeder			
37	Album med visitkort-billeder			
38	Contax II m. Sonnar 2/50 og taske. Lukker ?	A		
39	Agfa Silette m. taske	A		
40	Retina IIa m. Heligon 2/50 og taske	B		
41	Budtz I 9x12 magasinbox	A		
42	Zeiss Ikoflex m. Novar 3,5/75	B		
43	Rolleiflex New Standard m. Tessar, ca. 1938	B		
44	Rolleicord IV m. Xenar 3,5/75 og taske	B		
45	Kodak 35 Rangefinder m. Anastar 3,5/50 og taske	B		

Anvisningssalgslisten

Vejle, den 21.11.98.

Anvisningssalgseffekterne sælges som beset, og Dansk Fotohistorisk Selskab påtager sig **INTET** ansvar for eventuelle fejl eller mangler og den anførte tilstandsbetegnelse. Køber og sælger erlægger hver 12,5% til D.F.S. Der afregnes **KONTANT** på stedet med såvel køber som sælger. Kredit gives ikke. Undtaget er bud fra medlemmer, der ikke er til stede ved anvisningssalget. Ved hammerslagskøb vil effekterne blive sendt pr. postoprævning. Den, der afgiver bud for trediemand, hæfter for budet. Medlemmer kan indsende bud pr. telefon eller skriftligt til anvisningssalgslederen:

Niels R. Jensen, Rygårds Allé 33A, 2900 Hellerup. Tlf.: 39 62 09 62.

Nr	Beskrivelse	Stand	Limit	H.slag
46	Kodak Retinette Ia m. taske	B		
47	Olympus Pen-EE. Lukker ?	B		
48	Rollei 16 S m. etui	A		
49	M.F.Braive: The Era of the Photograph. 1966			
50	P.Wolff: Meine Erfahrungen mit der Leica. 1939			
51	P.Wolff: Arbeit. 1937			
52	Ambrotypi af ældre dame			
53	Ambrotypi af ældre mand			
54	Auto Palar 2,8/135 m. 42 mm gevind	B		
55	Zeiss Nettar 518/16	A		
56	Voigtländer Vito C m. taske	A		
57	Kodak Retina Ia m. Xenar 3,5/50 og taske	B		
58	Metharis 9x12 pladekamera m. taske	B		
59	Kasse med fotoblade			
60	Kasse med brugsanvisninger			
61	Rodekasse, bl.a. Axomat 3			
62	Zeiss Ikon Voigtländer Vitessa 500 AE electronic	B		
63	Canon Canonet 28	B		
64	ICA Icarette	C		
65	Kodak Vest Pocket model B	C		
66	Kodak No. 2 Folding Autographic Brownie	C		
67	Yashica Electro 35	B/C		
68	Kinax Cadet	B		
69	Pontiac. Fransk	C		
70	Kodak Vest Pocket Autographic	C		
71	Voigtländer Bessa AK	B		
72	Kodak No. 1 Pocket Junior	A/B		
73	Volta 125 pladekamera	B/C		
74	Zeiss Ikon Contaflex	B		
75	Kodak No.2 A Brownie Camera Model B	B		
76	Neofot	B		
77	Rodekasse m. 3 kameraer, Kodak smalfilm			
78	Praktica MTL 3 m. Pentacon Auto 1,8/50	B		
79	Rodekasse m. kameraer og smalfilmer			
80				
81				
82				
83				
84				
85				
86				
87				
88				
89				
90				

En amerikaner i Gulags helvede

Jørgen Ullerup

John Noble overlevede både nazisterne og de allieredes sønderbombning af Dresden i 1945. For ham begyndte krigen først for alvor, da de sovjetiske tropper marcherede ind i byen, og han hejste sit amerikanske flag i baghaven.

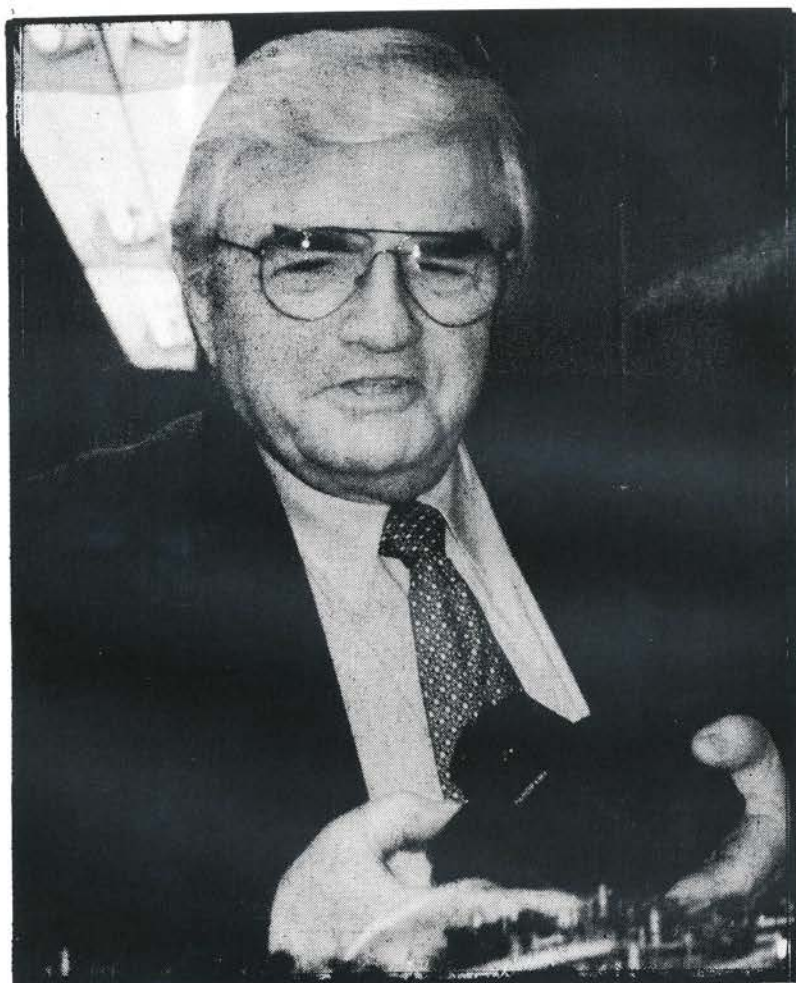

John Noble tilbage på familiens kamerafabrik i Dresden.

Nobles forbrydelse var lige så simpel, som hans beretning er fantastisk og ufattelig. Som amerikansk statsborger var han uheldig at befinde sig i Dresden på det forkerte tidspunkt. Den omstændighed udløste et mareridt. I de ni og et halvt år var Noble russisk krigsfange.

Fangenskabet begyndte med tortur i fængslet i Dresden, fortsatte i KZ-lejren Buchenwald og sluttede i Stalins Gulag-helvede i Sibirien. I dag, 50 år efter Anden Verdenskrig, har John Noble sluttet

ringen og er flyttet tilbage dertil, hvor det hele begyndte. Fra USA til Dresden til den kamerafabrik, som hans far erhvervede i 1937.

Retur til Tyskland

"Set i historiens lys kan det virke vanvittigt, at nogen skulle vælge at flytte til Tyskland i 1937. Men faktisk opmuntrede det amerikanske udenrigsministerium dengang til at foretage investeringer i Tyskland", siger John Noble. "Min far var udvandret fra Tyskland til USA efter Første Verdenskrig. Da han



Kamerafabrikken C.A. Noble i årene før Anden Verdenskrig.

blev syg, var det naturligt for ham at sælge sin foto-virksomhed i Detroit og vende tilbage til Tyskland, bl.a. for at blive behandlet".

John Noble var 15 år, da han kom til Dresden. Nazisterne indskrænkede hurtigt familiens bevægelsesfrihed, fordi amerikanere ikke måtte se alt. Men kamerafabrikken i udkanten af byen, der senere udviklede sig til det kendte østtyske kamerafirma Praktica, fik også under krigen lov til at producere såkaldte Praktiflex-apparater.

Anholdt af russerne

Men den 5. juli 1945 var det slut. John Noble og hans far, Charles, blev anholdt af det hemmelige sovjetiske politi og bragt til byfængslet i Dresden, mens Johns mor og bror blev sat i husarrest. I de første syv måneder sad far og søn i hver sin isolationscelle. Sultekuren med fiskesuppe fulgte et fast mønster. Tre dage uden mad, to dage med mad, 12 dage uden mad og igen to dage med mad. Fængselsopholdet varede i alt 14 måneder. Første læresætning var, at der ikke eksisterer nogen retfærdighed. Et anlageskrift så fangerne heller ikke. Efter en opvækst i materiel overflod blev John Noble religiøs. *"Jeg stillede Gud spørgsmålet, om jeg overhovedet havde ret til at bede om hjælp, for jeg havde aldrig tidligere haft brug for ham. Men jeg fik ikke noget svar".*

John Noble klarede sig igennem ved altid at arbejde. I den sidste tid i fængslet arbejdede han i kontoret, hvor han havde adgang til arkiver. 21.000 mennesker gik i den tid igennem fængslet. 400 blev henrettet. Hensigten var at bekæmpe enhver opposition. Folk, som de sovjetiske befrielses- og besættelsestropper frygtede senere ville skabe problemer - lærere, læger og advokater - blev udryddet. John Noble var amerikaner. Det var også nok. På det tidspunkt havde familien underrettet de amerikanske myndigheder for at få hjælp. Men trods flere henvendelser til russerne skete der ingenting. *"Den generelle holdning i Washington var, at russerne nok ikke ville anholde folk, hvis der ingen grund var til det"* siger Noble. I september 1946 blev Charles og John Noble flyttet til Mühlberg-lejren, en af nazisternes fangelejre, som de sovjetiske tropper overtog. De kom sammen med 16.000 andre fanger. Da turen gik videre, havde de begravet 8.000 af dem.

Skind og ben

I Mühlberg boede John i barak med sin far. Begge var skind og ben, men begge overlevede. John overlevede endog 23 dage i en lille torturcelle, hvor han blev anbragt, fordi han nægtede at samarbejde med en sovjetisk officer, der havde en plan om at blive smuglet ind i USA. I cellen brændte et stærkt lys 24 timer i døgnet. Om dagen var vægge-

ne ulideligt varme, om natten var de iskolde. Mühlenberg-lejren blev lukket, og de overlevende fanger blev i 1948 flyttet til den tidligere KZ-lejr Buchenwald, som de sovjetiske tropper kørte videre med nye fanger. *"Mange siger, at man ikke kan sammenligne kommunismen med nazismen. Men jeg tror, at lejren var mindst lige så brutal under kommunisterne. I 1948 var vi 14.000 fanger. To år efter havde vi begravet 10.000. De var døde af sult"*, siger John Noble. Menuen var et stykke brød og kaffe om morgenen, suppe og vand til både frokost og aften. Nobles bitterhed over de vestlige myndigheders passivitet er forståelig. Tusindvis af uskyldige udlændinge blev fængslet af de sovjetiske tropper. I lejrene i Rusland, hvor også John Noble senere skulle havne, er tallene på udlændinge senere opgjort til 130.000. Franskmand, briter, amerikanere og andre nationaliteter.

"Hvis Vesten ikke vidste noget om det, vidste Vesten slet ingenting om, hvad der skete i den sovjetiske del af Tyskland. Jeg tror at myndighederne var ligeglade," siger John Noble.

Virkningsløse appeller

De amerikanske myndigheder svarede bagefter, at de gjorde, hvad de kunne. De sendte noter til russerne, men fik hver gang det svar, at man aldrig havde hørt om Noble. *"Mange blev vanvittige. Andre holdt ud. Jeg lærte, at hvis folk siger, at noget er umuligt, skal jeg nok bevise det modsatte. Den holdning har fulgt mig resten af livet."* Buchenwald blev rømmet i januar 1950. Charles og John Noble blev kørt til fængslet i Weimar. I hver celle var der kun med nød og næppe plads til ni fanger, når de lå skulder ved skulder. I sommeren 1950 blev Charles Noble løsladt, mens John Noble nogle dage senere fik sin dom. Stående med ansigtet mod døren og ryggen til den sovjetiske militærdommer hørte han sig selv råbe *"Hvorfor?"*, da han uden retssag blev idømt 15 års slavearbejde i en russisk arbejdslejr. *"Jeg fik at vide, at jeg skulle stille spørgsmål om dommen i lejren. I lejren sagde de, at det skulle jeg have spurgt om i fængslet"*.

Turen til Vorkuta i Sibirien foregik i postvogne og i kreaturvogne, hvor fangerne lå i lag på tre hylder. For at skåne medfangerne på de nederste hylder undlod fangerne at spise hele rationen af tørret fisk,

brød og vand. Det var umuligt at holde det i sig hele dagen. Transporten varede seks uger. Gulag bestod af omkring 200 lejre omkranset af pigtråd og vagttårne. Her boede en halv million mennesker, fjender af Stalins kommunistiske system.

Kulminearbejder

Det sneede voldsomt ved ankomsten i september. John Noble flyttede ind i lejr nummer tre og fik arbejde med at skubbe vogne ved en kulmine. Mellem otte og elve timer om dagen med 10 dage mellem hver fridag. Tre år senere lykkedes det ham at få et bedre job som ansvarlig for de sovjetiske ingeniørers omklædningsrum. Fangerne sov på to hylder uden tæpper eller puder. Dag ud og dag ind bestod menuen af suppe og brød til frokost og fisk om aftenen. Gennem Charles Noble vidste familien, at John Noble stadig var i russisk fangenskab. Men de vidste ikke, hvor han befandt sig, og de sovjetiske myndigheder nægtede stadig ethvert kendskab til ham. Efter Stalins død i 1953 udbrød der oprør i lejrene, men det blev slået ned med hård hånd. John Nobles redning kom, da det til sidst lykkedes ham at få smuglet et postkort skrevet i kodesprog ud til familien i Vesttyskland via en medfange, der havde skrivetilladelse. Kortet nåede frem til hans far, der i mellemtiden var flyttet hjem til USA. Den amerikanske præsident Eisenhower gik personligt ind i sagen og skrev til sovjetledelsen i Kreml. Kort efter blev John Noble kaldt ind til lejrchefen og fik følgende besked: *"Amerikaner, du skal hjem."*

Den 10. januar 1955, efter at John Noble var blevet "genopbygget" i Moskva i nogle uger, kunne han stå frem for offentligheden på et pressemøde i Vestberlin. Tre gange var han hovedperson i TV-programmer, før han selv nåede at se et fjernsyn for første gang. Men han var stadig ikke i stand til at fortælle, hvorfor han var blevet anholdt.

Foredrag og bøger

Årene efter viede John Noble til foredrag om sit liv i Gulag og til at skrive bøger om mareridt. Stærkt antikommunistiske forsvar for friheden og det vestlige system, ifølge Noble selv. Efter Berlinmurens fald og den tyske genforening krævede Noble-familien i 1990 fabrikken og villaen i Dresden tilbage. Efter et langt slagsmål har den delvis vundet. Bygningerne er igen i familiens eje, men

NOBLEX

Kamera Werke Noble GmbH Dresden
Edgar-André-Straße 56 • D-8017 Dresden / Germany
Telefon (0351) 22 57 - 0 / Telefax (0351) 22 57 - 392

Die NOBLEX PRO 6/150 F

ist als Weiterentwicklung der bekannten Pro 06/150 eine hochwertige Rollfilm - Panoramakamera (Made in Germany) mit erweitertem professionellem Profil.

- hohe Bildqualität durch Präzision
- der fotografischen Praxis entsprechend sinnvolle Ausstattung in Technik und Design
- optimales Preis-Leistungsverhältnis für breite Interessentenkreise

Das Prinzip der scannerartigen Belichtung des Bildes durch ein rotierendes Objektiv mit konstantem Verschlusspalt auf den kreisförmig angeordneten Film führt zu verzerrungsfreien Super-Weitwinkel-Fotos, die der natürlichen raumerfassenden menschlichen Sehweise entsprechen. Damit ist die Kamera NOBLEX PRO 6/150 F hervorragend für Landschafts- und Architekturfotografie, sowie für den kreativen Einsatz in Kunst und Werbung geeignet.

Dem vorausgestellten Anspruch folgend wurden neue Funktionsprinzipien bei Antrieb, Verschlusssteuerung und Bedienung verwirklicht. Das hochwertige Tessar-Objektiv mit Dreipunkt-Entfernungseinstellung ermöglicht superscharfe Aufnahmen auf Rollfilm 120 im Entfernungsbereich von ∞ bis zu 1 m. Mit den verfügbaren Naheinstell Linsen erreichen Sie mit dieser Kamera außerdem Objektentfernungen unter 1 m.

Der große Belichtungszeitenbereich der Kamera beginnt bei den in ganzen Blendenwerten abgestuften feststellbaren kurzen Zeiten und wird mit der durch ununterbrochene Mehrfachbelichtung realisierbaren einzigartigen beliebigen Langzeitbelichtung praktisch nach oben unbegrenzt.

Damit wird unter allen Lichtverhältnissen (auch bei Nachtaufnahmen) eine optimale Abblendung ($k = 8 \dots 22$) für maximale Bildschärfe möglich. Hier bewährt sich auch der vorteilhafte Drahtauslöseranschluß.

Die rotierende Objektivtrommel, angetrieben durch einen Gleichstromhochleistungsmotor, bewegt sich für eine Belichtung eine ganze Umdrehung im Uhrzeigersinn. In der ersten Hälfte wird die Trommel (bei geschlossenem Objektiv-Strahlengang) auf eine konstante Geschwindigkeit beschleunigt um in der zweiten Hälfte der Umdrehung (Strahlengang geöffnet) die absolut gleichmäßige Belichtung des Filmes zu bewirken.

Die feststellbaren Belichtungszeiten $t_e = 1/250$ s bis $t_e = 1/30$ s werden mit unterschiedlichen Trommelgeschwindigkeiten realisiert. Die kurzen Belichtungszeiten $t_e = 1/250$ s und $t_e = 1/125$ s sind besonders für verwicklungs- und verzerrungsfreie Aufnahmen aus der Hand geeignet.

Besondere Start-Stopp-Mechanismen verhindern jeglichen Einfluß mechanischer Impulse auf die Bildentstehung.

Das moderne ergonomische Design der Kamera ermöglicht ein besonders sicheres und schnelles Arbeiten bei Handaufnahmen.

Zur Grundausrüstung der Kamera gehören neben Batteriekontrolle, Batteriehaupschalter, integrierten Griffen und verdrehgesichertem Stativgewindeanschluß der großzügige Panoramasucher mit im Sucher sichtbarer Querlibelle und außenliegender Länglibelle.

Ein ansprechendes Zubehörprogramm mit Filtern, Nahlinsen, Kamerakoffer, Stativ, Handgriffen und Trageriemen ergänzt diese interessante Panoramakamera NOBLEX PRO 6/150 F.

Panoramakameraet NOBLEX, præsenteret her ved en teknisk beskrivelse. Kameraet står for høj billedkvalitet og stor præcision.

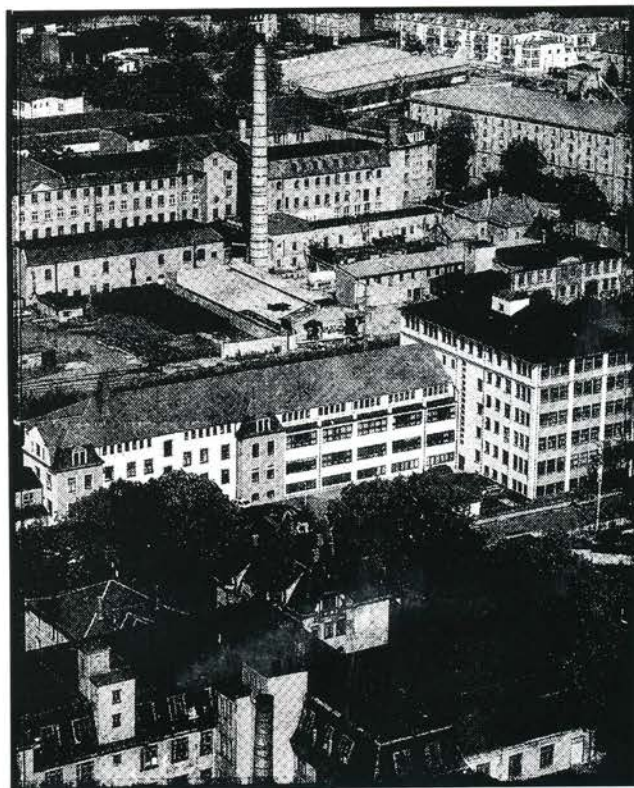

Kamera Werke Noble, Bismarckstrasse, Dresden, 1995.

navnet Praktica slås John Noble stadig for at få tilbage. Det havde den tyske privatiseringsmyndighed, Treuhand, nået at sælge. I dag sælger John Noble såkaldte panoramakameraer under navnet Noblex for 30 millioner kroner om året. Han har 55 ansatte og ordrebogen fuld. Hans fem børn bor i USA, mens hustruen Ruth bor halvdelen af tiden i Dresden og halvdelen i USA.

"Jeg er klar over at mit liv er usædvanligt. Jeg har altid været positiv og er heller ikke bitter på russerne i dag. Jeg har forsøgt at fortrænge de negative sider. Og jeg har altid kæmpet. Derfor overlever jeg," siger John Noble.

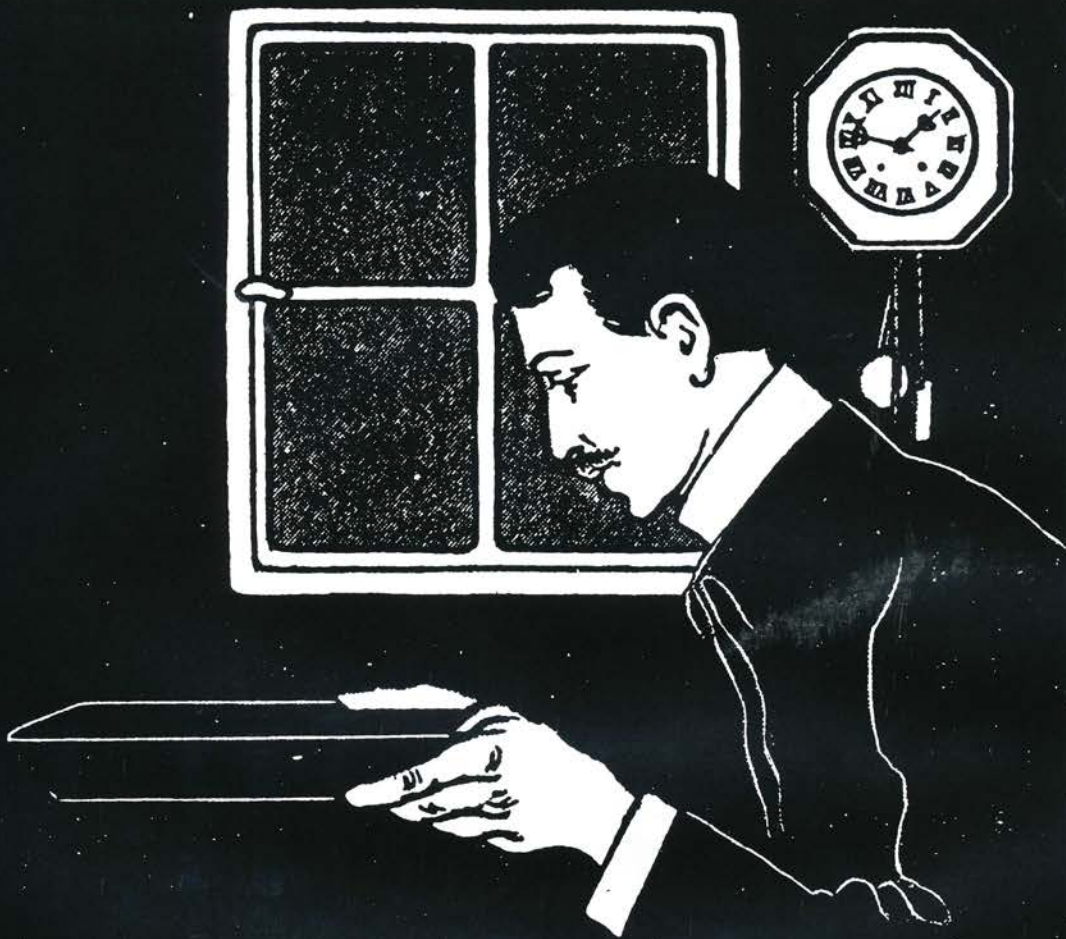

ANTILUMIN

VOLLKOMMENSTE
BESTE U. BILLIGSTE

~~DUNKELKAMMER
BELEUCHTUNG~~
VOLLSTÄNDIGER ERSATZ
FÜR RUBINGLAS □



Tysk reklame fra 1920'erne.

"Spionmønt"

- som medaljon

Poul Rugaard Porse

Fotografierne er optaget og fremstillet af fotograf Poul Pedersen, Århus.



Forsiden af den "flækkede" 1 skillings rigsmønt med Kong Frederik VII monogram.

Den 28. juli 1864 averterede guldsmeden Julius Nathansen i Randers Amtsavis med sit "Forraad af 1 Sk. som Medaillons til Portraiter, saavel som andet Charivari" (alskens ophæng til urkæder). Den omstændighed, at han til annoncen har ladet fremstille en kliche - hvad dengang ikke var almindeligt - og samtidig stod klar med et lager, viser, at han har satset meget på salget. Det ligger også nær at antage, at han selv er "opfinder" af denne særprægede form for medaljoner. Men hvor må det havde ærgret ham, at afbildningen af møntens forside er spejlvendt på klicheen. Men måske kan uheldet have bevirket et nedslag i prisen? Han gentager annonceringen flere gange i de næste par uger.

Lige siden jeg for en menneskealder tilbage fandt annoncen, har jeg forestillet mig, at guldsmeden fjernede møntens midterfelt og i hullet anbragte en

lille medaljon. Nylig er det lykkedes mig at erhverve et eksemplar, og det viser sig, at mønten i stedet fremstår som "flækket". Dog kan det næppe være tilfældet, da man selvsagt i 1864 ikke havde grej til at foretage noget sådant. Nej, guldsmeden har til fremstillingen anvendt to mønter, og fra den ene bortfræset forsiden og fra den anden bagsiden, og derpå samlet de to dele med et lille hængsel, så de med et lille klik kunne lukkes. Til slut har han forsynet medaljonen med to næsten usynlige aksler i siderne, som gør det muligt at dreje medaljonen i ophænget.

I dette eksemplar er medaljonens indersider nydeligt forgyldte, og et "Ida" graveret i den ene halvdel. Kun mangler hendes portræt i den anden. Selve ophænget er ikke - som det var at vente - fremstillet i sølv, men derimod i det billigere nikkel, så måske har de dårlige tider i krigsåret spillet ind. I tiden efter denne annoncering er jeg i andre aviser kun stødt på ganske få fotografer, som har averteret med portrætter i "enestekillinger", men om disse har været fremstillet af Nathansen kan ikke siges.

Guldsmed Julius Nathansen,
Brødregade Nr. 241,
anbefaler sit Forraad af 1 p. som Medaillons til Portraiter saavel som andet Charivari.

Den "flækkede" skilling uden ophænget kendes blandt møntsamlere, hvor den benævnes "spionmønt", måske fordi man har ment, at den var fremstillet som gemmest ed for hemmelige depecher i 1864-krigen.



Bagsiden med skillingsbetegnelsen.

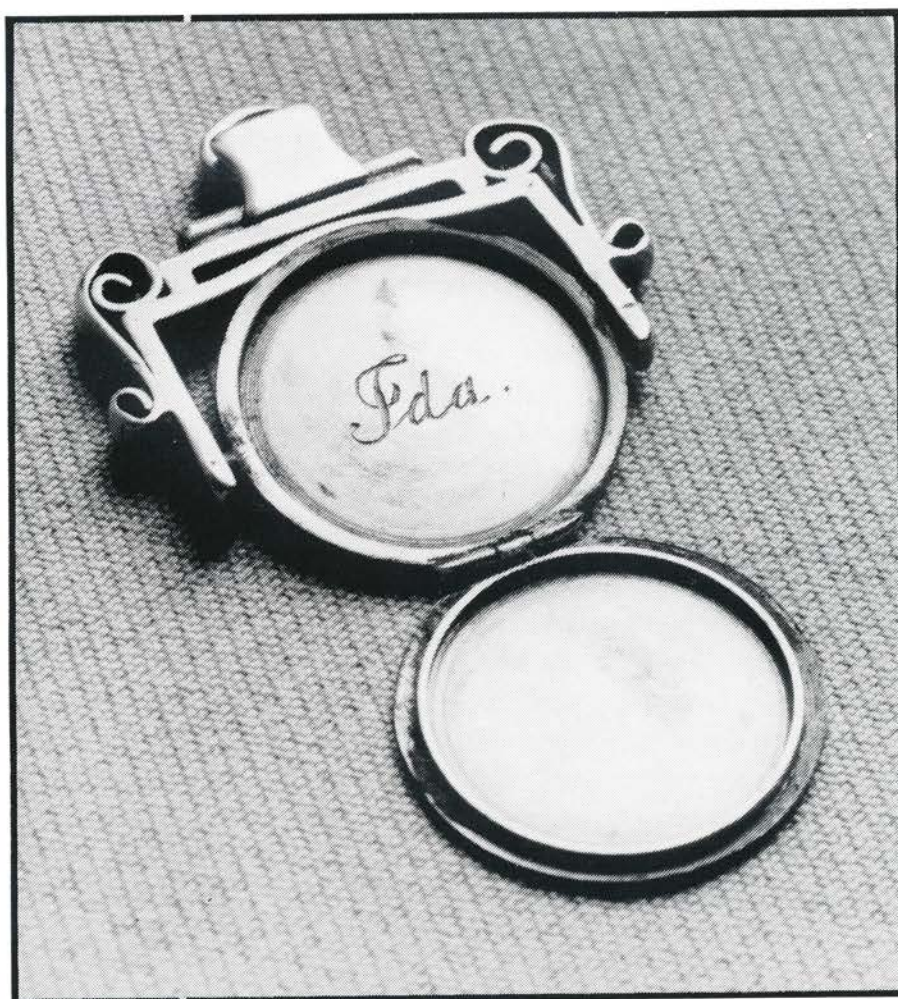

Medaljonens indersider med indgravningen "Ida" - og det manglende fotografi.

Eksperiment med bevægelse

Leif Hammelev

Filmens- eller de levende billeders historie har mange begyndelser....

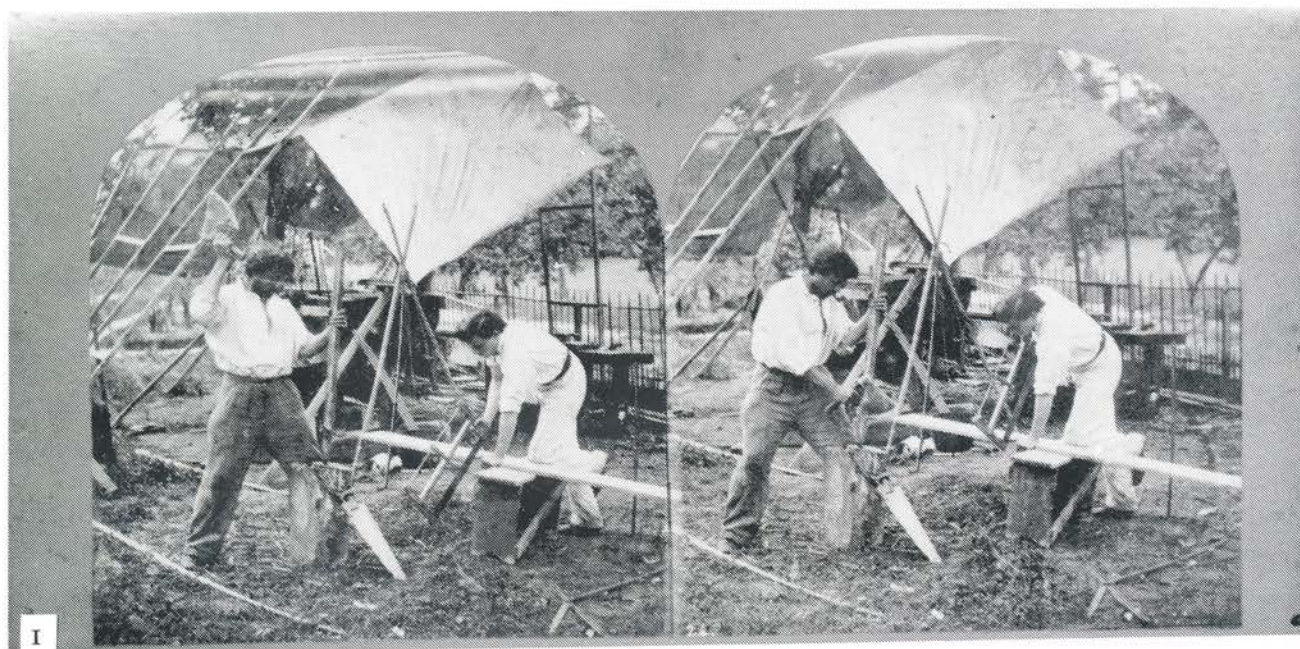

Den 14. august 1860 anerkendte de franske patentmyndigheder ansøgning nr. 46340. Opfindelsen drejede sig om "Levendegjorte stereofotografier", og beskyttelsen var søgt af Charles Fume og hans fætter Henri Turnier, hvis kun tre-årige udgivervirksomhed allerede omfattede mere end tredive serier med stereobilleder af varierende indhold og omfang.

Den næste serie kom nu til at hedde "Eksperiment med bevægelse". På de i alt 38 billeder findes altid en person - undertiden to - i færd med en gentagende bevægelse. De saver, kærner, fejer eller slår med en hammer. Bevægelserne er altid vist i deres to yderpunkter, så hammeren på det venstre billede er hævet, mens den på det højre rammer sømmet. Når stereobilledet er anbragt i betragteren, og man skiftevis åbner og lukker højre og venstre øje i hurtig rækkefølge, opstår en ganske livagtig bevægelse.

Uanset hvor primitive disse billeder end forekommer i dag, udgør de dog en slags filmhistorisk milepæl, som de allertidligste levende billeder baseret på fotografiske optagelser.

1. Håndværkere med økse og sav.
2. Bødker med bugthøvl.
3. Snedker med sav.
4. Landarbejder kaster korn.

Fotograf: anonym Frankrig ca. 1865.

Udgiver: flere anonyme udgivere, dog en med initialerne E.L. påtrykt grøn kuvert (Erich Lamy, Frankrig aktiv 1860- 70'erne. På en anden fransk udgivelse er trykt "Epreuve à Mouvement" på karton. Billederne er udgivet som en serie (10-12 stk.).

Litteratur:

John Jones Vonders of the Stereoscope p. 62. 1976.

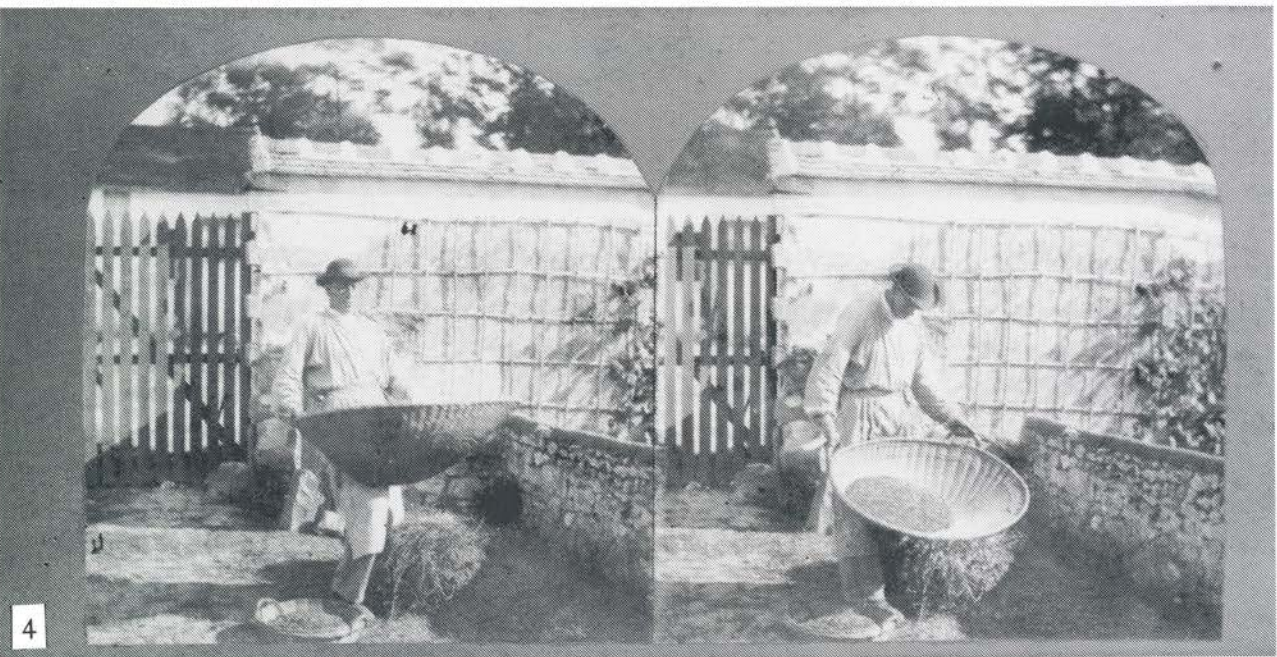
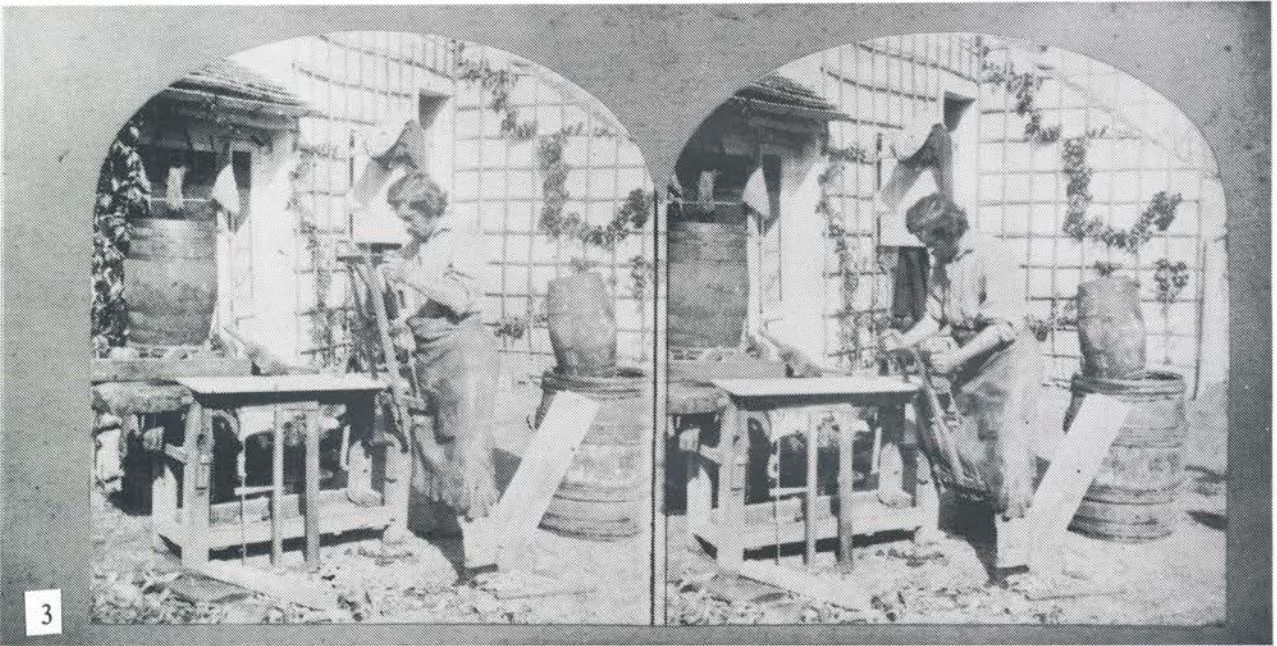

Et besøg i London

- Science Museum

Flemming Berendt



Big Ben og en rød todækker, vi er i London!

For at studere og opleve fotohistoriens mange klenodier blev mit næste rejsemål Englands hovedstad London. En by, hvis størrelse er svimlende, så prøv ikke at favne det hele. Denne metropol, som var centrum for landets fabelagtige industrielle revolution i det forrige århundrede, har efterladt sig minder, som i dag kan opleves i stadens mange museer. Et af verdens største og mest omfangsrige er Science Museum på Exhibition Road. Huset rummer vidnesbyrd om menneskets opfindsomhed gennem tiderne, lige fra James Watts originale dampmaskine fra 1788 til rumkapslen Apollo 10, som kredede om månen i 1969. De tidligste lokomotiver og oceangående skibe, men også Talbots første lille trækamera, kaldet "musefælden", er udstillet her. Det camera obscura lignende apparat, hvormed han i august 1835, på sit landsted Lacock Abbey, optog sit berømte positiv billede af et vindue.

Den fotohistoriske samling på Science Museums finder man på tredje etage i det enorme bygningskompleks. Indgangsdøren fører ind til et stort rum, hvor de opstillede glasmontrere udgør en stjerneform, med et rundt midterparti, hvor der er opstillet en kopi af Englands tidligste daguerreotypist Richard Beards (1801?-1885) atelier. Det runde særprægede studie åbnede i marts 1841 på 34 Parliament Street. I de første montrere ses et originalt fransk daguerreotypikamera fra 1839, suppleret med enkelte daguerreotypier "aftaget" af Louis Daguerre. En mindre samling talbottypier, hvis højdepunkt er en komplet udgave af *The Pencil of Nature*. Voigtländers legendariske metalkamera fra 1841, med hvilket man blev i stand til at optage portrætfotografier. På den modsatte side "strålede" et utal af velbevarede daguerreotypier fra 1830 og 1840'erne. Fortidens mest kendte personligheder viser sig fra deres bedste side. Et utal af forskelligartede passepartouts, fremstillet i guld, elfenben, perlemor og læder, alt sirligt håndlavet. Det næste afsnit indeholder fotografika fra kolloidumperioden. Denne komplicerede fotografiske proces ser man nøje beskrevet ved hjælp af oplysende plancher og remedier fra tiden bl.a. et komplet Dubroni vådpladekamera fra 1864, (verdens første instantkamera), præsenterer højdepunktet i denne afdeling. En stor samling knivskarpe kolloidumfotografier afrunder fotografikasamlingen.

Efter at have nydt et krus te i museets velindrettede cafeteria er man parat til næste runde. Afsnittet for optisk legetøj og bevægeligt *Laterna Magica* udstyr er overvældende. *Thaumatrope*, *Zoetrope*, *Praxinoskop*, alle de kendte snurrepiperier er opstillet på række, et tryk på en knap og effekterne virker. De følgende stjerneformede glasmontrere er fyldt med mekanisk fotografika fra den lange udviklingsperiode frem mod århundredskiftet. En tv-monitor viser film fra Kodaks fabrikation af bokskameraer omkring 1912. De første trefarveapparater, verdens første farvefotos, en sløjfe fra 1861, lidt falmet, men ellers ok. Et meget spændende kapitel er detektiv- og spionkameraets udviklingshistorie. Der mangler intet: *Stirn*-kamera, revolver-, stok- og kikkertkamera, samt et væld af spionapparater fra krigen 1870, 1914-18 og 1939-45 deponeret fra agent 007's hovedsæde 2,5 km fra udstillingsstedet. De følgende 4-5 montrere indeholder alt hvad hjertet kan begære af "isenkram", stort som småt, alt i tilstand A.



Camera obscura anskueligøres.



Mrs. Beards atelier.



De stjerneformede montre.



Foto: F. Berendt.

Stereoapparater, Kodakbutik og laterna magica.

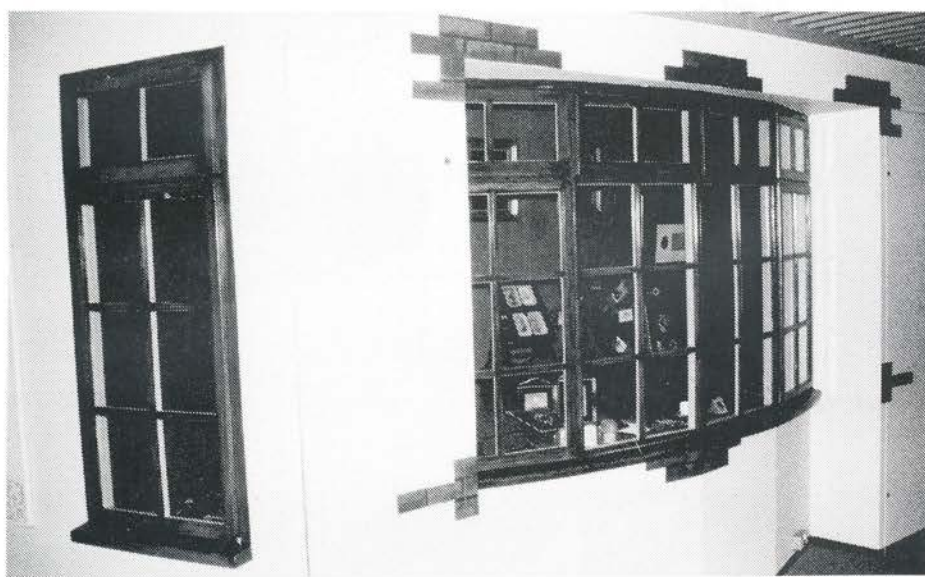

THE TOO FAITHFUL TALBOTOYPE.

Georgina (in riding habit). "WELL DEAR! I DECLARE IT'S THE VERY IMAGE OF YOU! I NEVER!"
Sarah Jane (who insists upon seeing the plate). "LIKE ME! FOR GOODNESS SAKE DON'T BE RIDICULOUS, GEORGINA. I THINK IT'S PERFECTLY ABSURD! WHY, IT HAS GIVEN ME A STUPID LITTLE TURN-UP NOSE, AND A MOUTH THAT'S ABSOLUTELY ENORMOUS!"

Efter endnu en kop te - var turen kommet til kinoafdelingen, hvor "stumperne" af den engelske opfinder William Friese-Greenes filmoptager var hovedattraktionen. I 1889 optog han de første levende billeder af færdslen over en bro i Brighton, 6 år før bdr. Lumière. Eadweard Muybridges og Thomas Edison tidligste frembringelser stod i den næste montre. En model af verdens første filmatelier "Black Maria" understregede yderligere samlingens filmhistoriske værdi. Mere end 300 kvadratmeter med alverdens filmoptagere og fremvisere. Efter næsten 3 timers vandring i dette "Mekka" af fotografika var det tid til frisk luft.

Byvandring

Efter et sådant museumsbesøg går der som regel et par dage før "lysten melder sig" til at "botanisere" på loppemarkeder og et helt uoverskueligt antal forretninger med fotografika. Et godt sted at begynde er på den modsatte side af British Museum, som er et must. Her finder man Jessop Classic Photographica på 67 Great Russell Street. Kæmpestor forretning med alverdens fotografika. Bliver det afsløret, at man er dansker og medlem af DFS, bliver alle døre og skuffer åbnet for "eftersyn".

På loppemarked

Hver lørdag formiddag er der arrangeret loppemarkeder overalt i London. Her skal fremhæves nogle af de bedste: et meget stort marked finder man på

Portobello Road (underground/Hill Gate). Her finder man alt mellem himmel og jord. Et folkeligt sted, hvor gode fund kan gøres. Onsdag og lørdag formiddag gælder det Camden Market (underground/ Angel). Dette marked er en tak "finere", men absolut værd at besøge. Når man alligevel skal se Waterloo Station bør man ikke glemme det nybyggede Film-Museum på Sout Bank - her kan du tilbringe en hel dag, men så har man også oplevet filmens historie. Et museumshus, som pædagogisk set, hører til blandt de bedste i verden.

For ikke at komme tomhændet hjem kører man på feriens sidste dag ud til (underground/Holborn). I dette område finder man de største og mest velassorterede boglader i verden. Husk at spørge efter "fotografica" ellers farer du vild. Forretning efter forretning er fyldt med fotografiske billedværker omhandlende alverdens emner. Førsteudgaver af klassiske fotobøger f.eks. med indklæbte originalfotos kan erhverves for svimlende priser, men som altid er der mulighed for at gøre gode fund til rimelige priser. Hvad med en original Edison-plakat til 12.000 kroner? Min erfaring er, at 20 kilo er det maksimale man kan klare tilbage til hotellet. Til sidst skal jeg hilse og sige, at delikatesseafdelingen i stormagasinet Harrods ikke må glemmes ovenpå alt det "isenkram". Det britiske informationskontor i København udleverer de fineste brochurer på dansk. God tur og jagt!

Bildens Hus

- Sveriges Fotomuseum

Flemming Berendt

I vor løbende orientering vedr. oprettelsen af Bildens Hus i Sundsvall, har vi nu modtaget en rapport med foreløbige informationer omkring museet planlægning og opbygning. I dette uddrag fra rapporten, vil omtalen udelukkende dreje sig om de spørgsmål man stiller sig som fotografika-samler og museumsbesøgende.

Fotografika

Samlingen, "Swedish Camera Collection" stammer fra afdøde ejer af "Film & Bild Lab" i Göteborg, Bengt Olsson og dennes kollega Alvar Bernhards-son. Fotografika-samlingen består af ca. 1.500 kameraer, fra tidlige daguerreotypikameraer frem til dagens digitale apparater, samt en del fremvisningsapparater. Herudover: to fotoatelier fra 1880 og 1915 med tilhørende mørkekammerudstyr. Endelig findes der en samling fotolitteratur m.m. Apparaternes standard angives som høj. Samlingen blev fremvist første gang i 1988. Året efter dannede: "Göteborg Universitet", "Västsvenska Handelsskammare", "Rigsförbundet Svensk Fotografi" samt firmaet "Image- Bild og Filmlab" - "Stiftelsen Swedish Camera Collection". Formålet var at få etableret et permanent kameramuseum med tilhørende forskningsfaciliteter. I 1990 stiftedes "Kameramuseets Vänner" til at støtte planens realisering.

I 1995 overgik samlingen til Sundsvall kommune, SSCC blev nedlagt og erstattet af "Indsamlingsstiftelsen Swedish Camera Collection" - SSC. Kamera-samlingen anses for en hjørnesten i det kommende museum. En anden samling, som befinder sig på Tekniska Museet i Stockholm og dækker perioden 1850-1920 kunne evt. indgå i SSC. Samlingens bestyrelse foreslår at apparaterne skal udstilles i montre m.m., samt at den skal registreres i en database, tilgængelig for fotohistorikere i ind- og udland.

Forarbejdet

I oktober 1995 foretog en gruppe af bestyrelsen en

studierejse til Frankrig for at etablere et arbejdsgrundlag. Gruppen besøgte "Musée Francais de la Photographie", "Cité des Sciences et de L'industrie" i La Villette, "Centre Européenne de la Photographie" i Paris. "Musée Nièpce" i Chalon sur Saone, og "Centre national de L'audiovisuel" (CNA) i Luxemburg samt Preus-museet i Norge. Så vidt det forstås ud af rapporten skal gruppens indstilling nu tilpasses de andre aktiviteter som "Bildens Hus" skal rumme.

Præsentationen

Et centralt spørgsmål har været: hvorledes skal en samling fotografika præsenteres? Taler vi om tidsangivne perioder, som på "Danmarks Fotomuseum", - "kulissemiljøer", eller opstillet i montre med en kortfattet beskrivelse. Skal museet overhovedet have en fast udstilling, som skal orientere den besøgende? Måske skulle der satses på basisudstillinger, som belyser den tekniske- og videnskabelige udvikling, lig "science center" i Paris? Studiegruppen som besøgte de omtalte museer og videnskabs centre har set alle de ovennævnte muligheder. Man arbejder imidlertid ud fra en forestilling om et "Nationalt Fotomuseum" i Sverige. Derfor er spørgsmålet hvorledes skal museet præsentere dets fotografika- og billedsamling?

Man er imidlertid kommet frem til at "et fotomuseum" ikke kun kan identificere sig med en fotografika-samling - uanset hvorledes en sådan præsenteres.

Ny type museum?

Foruden den mekaniske fotografika-samling skal

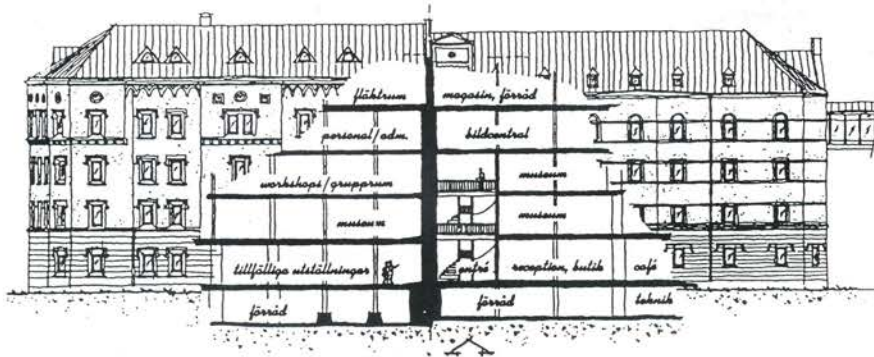
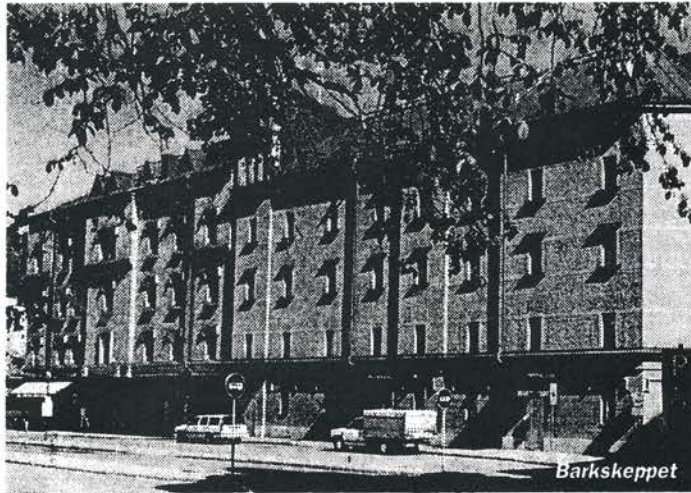

"Barkskeppet", Bildens Hus, set i arkitektens streg.

"Bildens Hus" også rumme: en billedcentral, en billedsamling, som igen omfatter, billedlaboratorium, bibliotek & arkiv for endelig at indeholde lokaler til restaurering og konservering. Alle disse muligheder skulle gerne kunne bearbejdes og formidles gennem konferencer, seminarer, workshops og udstillinger. Måske ligger der i disse mange muligheder chancen for at skabe en ny type museer, eller i hvert fald en kombination af det bedste af det, som studiegruppen har erfaret på deres odysse ud i Europa. Måske skulle de også have besøgt London og Bradford - englænderne er absolut de førende på museumsområdet, specielt det pædagogiske. I en situationsrapport fra 1995 blev der fra projektledelsen fremsat følgende foreløbige analyse:

"... arbejdet må baseres på et program, som tilkøbes videnskabssteoretiske og forskningstilknyttede

spørgsmål når det gælder fotografien og billedet, som bl.a. samtidigt kan udgøre en pædagogisk ressource for høj- og folkeskolen. Kun et sådant program er velforankret, hvor omverdenen ser at museet udfylder en vigtig rolle på området i landet, hvorved museet bliver et rigsansliggende. Programarbejdet må analysere museets opgaver med vægten lagt på det uddannelsesmæssige, samfundsopgaven og museets rolle i forhold til dets brugere".

Projektet Bildens Hus er tilsyneladende et stort og bekosteligt projekt, ikke mindst i drift, hvor det nok bliver nødvendigt at trække på sponsormidler, ud over det kommunale tilskud. Forhåbentlig vil vi til næste år kunne berette mere om projektets videre udvikling.

Marie-Louise Berner: "Lysavlede fuldtegninger fotografi, kunst og naturvidenskab i Danmark 1839-40". 192 sider. Afhandling i: (Fund og forskning bind 36, 1997). Udgivet af Det kgl. Bibliotek. Telf: 3347 4747, bogbestilling.

Dansk Fotohistorisk Selskabs betydeligste indsats for dansk fotohistorie var da mag.art Ida Haugsted og fotohistoriker Flemming Berendt i december 1989 præsenterede temanummeret Lysets spor, hvor indførelsen af fotografiet i Danmark blev dokumenteret og belyst. Næsten 10 år senere har forskningsbibliotekar ved Kunstakademiet, Marie-Louise Berner, yderligere fremdraget nye dokumenter og udsagn i hændelsesforløbet omkring indførelse af den fotografiske teknik her i landet.

Medens Ida Haugsteds arbejde primært var af dokumentarisk art, byggende på en brevveksling mellem kronprins Frederik (VIII), arkæolog og generalkonsul Tuxen Falbe samt videnskabsmanden H.C. Ørsted, har Marie-Louise Berner valgt sideløbende at anskue fotografiets fremkomst i kulturhistorisk og specielt guldalderens kunstneriske frembringelser. Det er forfatterindens store fortjeneste at have haft tid og energi til at analysere samtidens efterladte breve, dokumenter m.m. På denne måde får man et meget nuanceret og alsidigt billede af tidens store maleres syn på det nye fænomen. Kunstmaleren, professor C.W. Eckersberg står helt naturligt som eksponent for tidens syn på daguerreotypiet. Eckersbergs egne frembringelser var om noget "et fotografi".

Fografiets (dagerreotypiet) indførelse i Danmark skete torsdag den 14. februar 1839 kl. 18:30 i Selskabet til Naturlærens Udbredelse. Stedet var Polyteknisk Lærestaltes lokaler i Skt. Pederstræde. Til stede var kronprins Frederik (VIII), hovedtaleren var professor H.C. Ørsted, emnet: "Daguerres Opfindelse". Startskudet var givet til en af verdenshistoriens mest udbredte teknikker, måske med undtagelse af professorens egen. Marie-Louise Berner guider læseren behændigt og lærerigt igennem de toneangivne kunstneres syn på en teknik, som på en vis måde også var en trussel mod deres levebrød. De 192 sider er sprængfyldte med citater, visdomsord og forklarende indslag, hvor det er lykkedes Marie-Louise at favne hele

spektret omkring kunstens syn på fotografiets betydning, både dengang, men såmænd også i dag. Et kort uddrag af en tale, hvis rækkevidde må siges at være gældende, er samtidig en opfordring til at erhverve sig et skrift, hvis betydning for dansk fotohistorie er stor.

"Den nye proces, der tilbyder så stor lethed og nøjagtighed i arbejdet, vil langtfra komme til at skade den store gruppe af dygtige tegnere, den vil tværtimod skaffe dem øget beskæftigelse; de vil i fremtiden blot skulle arbejde mere hjemme i atelieret og ikke så meget ude i det fri" - disse ord blev sagt den 7. januar 1839 af manden, som promoverede Daguerres opfindelse, formanden for Videnskabernes Akademi i Paris, Francois Arago.

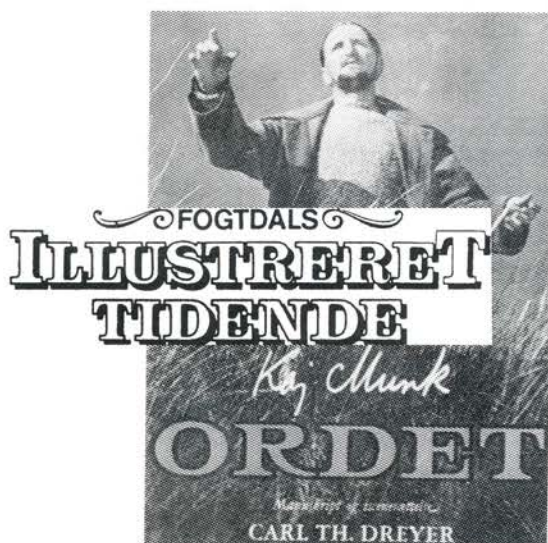

Dansk filmkunsts store profet, Carl Th. Dreyer, manden, som skabte filmene Jeanne d'Arc i 1928, Vampyr i 1932, Vredens Dag i 1943 og endelig Ordet i 1955, blev først i en alder af 70 år behørigt hædret i sit fædreland - det siger lidt om filmkunstens trange kår i verdens mest veloplyste land. Denne historie, skildret i velvalgte billeder og tekst er blot et enkelt af Illustreret Tidendes mange tilbageblik fra perioden 1950-70. Historien om den falske marquis, bogholderen Marcel de Sade, Karl Krøyers Anders And inspireret hævning af skibe med plasticlugler og endelig mødet mellem Marilyn Monroe og Karen Blixen - alle disse vidunderlige tilbageblik, med fine illustrationer gør stadig dette unike blad til et samlingsobjekt. Når det sidste har set dagens lys, har man en billedsamling i verdensklasse.

Kroppen - Før & Nu

Mogen von Haven



I 1940 viste kronprinsen - den senere kong Frederik 9. sine tatoveringer frem i det amerikanske billedblad "Life". Fotograf ukendt.

Siden den 4. august og indtil medio december er den 8. udstilling med titlen "Kroppen - før og nu" løbet af stablen. Opvisningen består af 72 numre udvalgt, og velvalgt, fra de sædvanlige kilder, som professionelt har store billedarkiver, Nordfoto, Politiken, og Det kgl. Bibliotek, suppleret med en del af de nøgenfotos, som for bare 30 år siden var små-pornografiske, men slap fri for kriminel påtale, fordi man med et tysk ord kaldte optagelserne "aktfotos", altså kunst-fotografi. Man drømmer jo heller ej om at melde en nøgen græsk Venus i marmor til politiet!

Som gammel presse- & udstillingsfotograf nyder jeg den smukke mørkekammerteknik, det gode håndværk i håndteringen og opklæbningen af billeder - og kan nikke genkendende til fotos, jeg selv engang har set publiceret for første gang i ugeblade og aviser. Det bedste er, at man kan købe et smukt trykt katalog, og på den måde tage hele udstillingen med sig hjem. Nu har jeg 8 stk. i samlingen og jeg bliver ved, så længe Fogtdal gør det. Katalogerne er på vej til at blive en flot fotohistorisk samling! Så bliv bare ved. En del af Dansk Fotohistorisk Selskabs medlemmer samler ikke kun på apparatur, men også på fotografier fra i forgårs. ●

Håndværk - tradition - professionalisme

- E. Jul. Hother's 75-års jubilæum

Flemming Berendt

Da grundlæggeren af firmaet E.J. Hother, Ejnar Julius Hother, følte sig forbigået ved en lovet forfremmelse hos grossistfirmaet Budtz Müllers Eftf. i Bredgade, greb han chancen og etablerede egen grossistvirksomhed "lige rundt om hjørnet" i Palægade, hvor man stadig har til huse. E.J. Hother stod for de gode gamle forretningsdyder - alt for kunden - som stadig holdes i hævd. En lille fotohistorisk kuriositet er firmaets første kassebog, hvorfra vi her præsenterer omsætningen på åbningsdagen den 3. juli 1923. Firmaet og cifrene er blevet større, tillige

med den landsdækkende kundekreds. E.J. Hother drev firmaet sammen med sin kone Emmy, som den "gamle" havde været så snu at "erobre" fra Budtz Müller. I følgende år lykkedes det den noble hr. Hother at erhverve mange store firmaer som kunder, bl.a. F.L. Schmidt, Den Kongelige Porcelænsfabrik, Bispebjerg Hospital samt talrige af datidens kendte fotografer, men også den stadig voksende skare af fotoamatører fandt vej til Palægade, hvor intet problem var for lille.

30
juli 1923

			Takst Tilværelse	Personlige Tilværelse	Omsetning Tilværelse
25	3	Broghandler Olaf & Moe	11,40	11,40	
28	"	Thru bog Turistkirke	51,54	51,54	
30	"	Tui. J. Schimberg, Angerstrang, 1/2	60,53	60,53	
25	"	Olaf & Moe	6,17	6,17	
"	"	do	19,45	19,45	
"	"	do	6,35	6,35	
"	"	do	6,-	6,-	
"	"	do	1,20	1,20	
30	"	Tui. J. Schimberg	19,94	19,94	
34	"	Musikhl. O. D. Hansen	57,26	57,26	
36	"	Boghl. Stegler, Angerstrang, 1/2	8,39	8,39	
30	"	Tui. J. Schimberg	0,60	0,60	
25	"	Olaf & Moe	0,91	0,91	
37	"	P. Q. Danigard, Sundby	36,75	36,75	
25	"	Olaf & Moe	0,40	0,40	
34	4	Musikhl. O. D. Hansen	31,52	31,52	
25	"	Olaf & Moe	0,81	0,81	
"	"	do	0,50	0,50	
38	"	Boghl. Chr. Stegler	19,59	19,59	
40	"	Handelsb. Stegler	10,75	10,75	
44	"	F. L. Smidth & Co	46,-	46,-	
42	5	Agfa-fabrikken, Lyngby	46,90	46,90	
41	"	Gyldenst. Papir, Faaborg	43,90	43,90	
48	"	Sparksfotopapir	3,15	3,15	
25	"	Olaf & Moe	10,53	10,53	
"	"	do	0,80	0,80	
70	"	Fotograf O. P. Jensen	40,75	40,75	
"	"	do	2,05	2,05	
25	"	Olaf & Moe	5,29	5,29	
50	"	Cinemat. Minerva	12,32	12,32	

Firmaets omsætning den 3.
juli 1923.

Fotografien var dengang præget af den enkelte fotografers håndværksmæssige talenter - de mere avancerede havde eksperimenteret sig frem til egen opskrift. Denne receptbog opbevarede af Hother, således var man i stand til at blande og levere det, som den enkelte fotograf ønskede. Disse mange små kartotekskort har overlevet de "nye" tider, således har DFS formidlet de uvurderlige opskrifter videre til glæde for bevaringsbestræbelserne af gamle negativer og fotos. Ejnar og Emmys søn Ernst Jul. Hother gjorde sit indtog i firmaet i 1932, efter et længere studieophold hos Agfa, som på den tid var førende i Europa var han klar til de nye tider. Det var tydeligt at han havde "pæren" i orden, hvilket understreges af følgende lille episode, som fik store konsekvenser.

En tilfældig kunde mødte op i butikken for at købe en pære til sit lysbilledapparat, som var købt i Italien. På den tid fremstillede hvert firma sin type

lampesokkel. Da firmaets renommé var: "kunden i centrum" skrev man et brev til fabrikken Durst, som lå i Norditalien, og bestilte en lille pære, samtidig forespurgte man, om firmaet kunne tilbyde andre produkter. På denne tilfældige måde blev Hother forhandler af de velkendte Durst forstørrelsesapparater. I begyndelsen af 1970'erne kom Erling og Esben Hother ind i firmaet, hvorefter man i stigende grad har koncentreret sig om det professionelle marked med produkter som Broncolor, Kreonite, Macbeth og Sinar, sidstnævnte vil engang til efteråret blive præsenteret på Danmarks Fotomuseum i Herning.

Tillykke med de mange år, hvor talrige gode medarbejdere har haft sit udkomme, bl.a. frøken Kylie Topp, som i fothistorisk sammenhæng nåede at skrive sin erindringsbog "Dengang i Odense" med faderens enstående autochromfotografier fra 1907.

photokina 1998

- en introduktion



SAMLER-DILLEN

I dagene fra den 16. - 21. september 1998 afholdes "photokina" for 25. gang i den 2000-årige gamle by Köln ved Rhinen. Photokina havde 165.000 besøgende i 1996 fra hele verden.

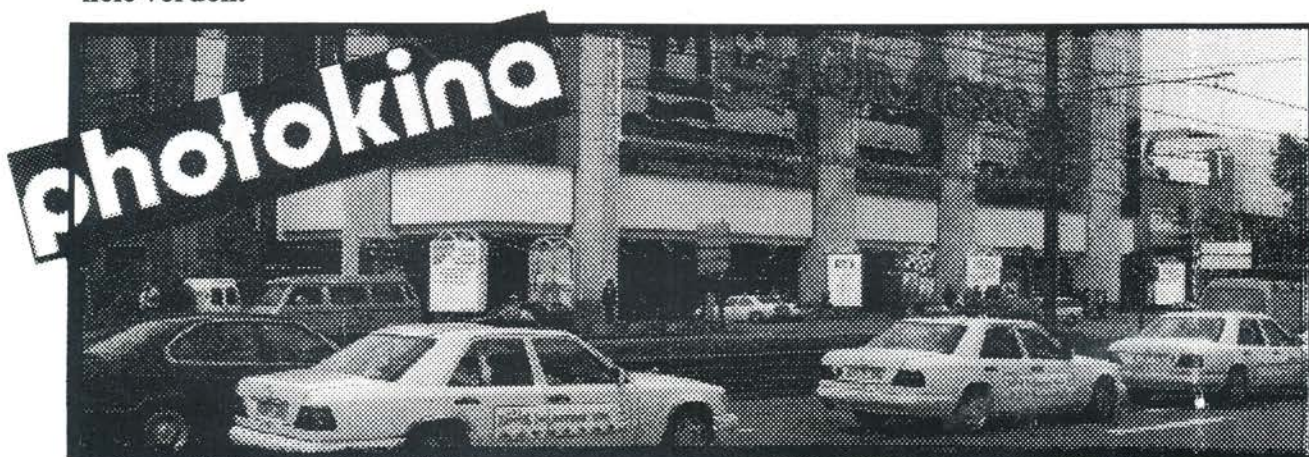

Objektivs redaktion har udstyret vort medlem Klaus Rieger med akkreditiver, som forhåbentlig giver ham mulighed for at berette om den store messe i næste nummer af bladet. Vi takker for denne foreløbige orientering.

Den første photokina-messe blev åbnet af den 6. maj 1950 af den daværende tyske økonomiminister Ludwig Erhard, manden som blev synonym med det daværende Vesttysklands "Wirtschaftswunder". Den første messe var udelukkende helliget den tyske fotoindustri. Hovedattraktionen var de nye 35 mm efterkrigsapparater samt elektronflashen suppleret med demonstration af den nyudviklede proces til kopiering af farvepapirbilleder. Photokina-messens slogan var "fotografiet ved en skillevej" - et motto der også kunne anvendes i 1998!

Hvert andet år har photokina været en trendsætter for fotobranchen i hele verden. I år er messehallerne blevet stærkt moderniseret efter de nyeste udstillingsprincipper. Alle nyheder præsenteres for første gang på photokina, ikke mindst Japan har nydt godt af dette forum. Årets messe følger traditionen tro en opdeling i 4 produktområder.

- 1) En amatørafdeling med foto, video, computere, tilbehør m.v.
- 2) Professionel Photo & Imaging: kameraer, studieteknik, digitalfoto m.v.

- 3) Photofinishing: laboratorieudstyr- og teknologi.
- 4) Professional Media: billedkommunikation for professionelle.
- 5) En fothistorisk afdeling repræsenteret ved Museum Ludwig og Agfa Foto-Historama. Gamle fothistoriske kameraer suppleret med flere særudstillinger af fotografi.

Photokina har også stor interesse for samlere af fotografika. Fredag den 18. september afholder auktionsfirmaet Cornwall en af sine berømte auktioner, med tyngdepunkt på Leica-udstyr. Den 19. september afholder Auction Team Köln, Breker en specialauktion "Photographica & Film med klassiske fothistoriske apparater og udstyr. Om søndagen den 20. september afholdes der i Stadthalle von Köln-Mülheim fra kl. 11:00 - 17:00 den berømte "Kölner Photo Börse". Tysklands største fotobørs med 400 borde!

I messebyen har man mulighed for at besøge tre store forretninger, som har specialiseret sig i fotografika, hvor der tilbydes ædelt fotografika: Photohaus Girhartz und Hasche GmbH, Bonner Str. 18. Foto Brell, Bahnhofsvorplatz 1 og Foto Gregor, i Neumarkt 32-34. Desuden udstilles der fotografier i byen mere end 60 gallerier, bl.a. Kunsthalle, Amerika-Haus, SK Stiftung Kultur m.fl.

Danmarks største loppemarked & auktion



De mange kameraeffekter blev nøje studeret. Foto: Jørgen Jensen.

LØRDAG DEN 3. OKTOBER fra kl. 10:00 - 15:00 arrangerer Museet for Fotokunst, støttekredsen, det femte loppemarked med speciale i foto- og videoudstyr, dvs. kameraer, objektiver, film, mørkekammerudstyr og meget mere.

Fotohandlere, fotografer og kræmmere fra hele landet sælger ud af deres lagre. Kl. 14:00 begynder der en stor auktion af fotografika, herunder foto-

grafier, bøger m.m.

Stadeplads kan reserveres på telf. 4089 6566 eller 6613 7897. Senest den 1. oktober. Det hele foregår på Brandts Klædefabrik i Odense.

Overskuddet går ubeskåret til museets indkøb af fotokunst.

TYVERI fra et ANVISNINGSSALG!

Det er med stor beklagelse, at auktionarius må konstatere, at salgsnummer 82 var fjernet fra anvisningssalgstbordet i Odense den 18. april. Det drejer sig om et Mamiya Super 16 med tilhørende taske. Kameraets data er publiceret de behørigte steder.

Skulle kameraet ved en tilfældig være havnet i et uskyldigt medlems taske - kan apparatet fremsendes anonymt til redaktionen eller et andet medlem af bestyrelsen. Fremover vil mindre og kostbare effekter blive fremlagt på et særligt bord, hvor der vil være opsyn!

NB: Anvisningssalg

Bestyrelsen kan meddele, at man har fået til opgave at formidle en større samling fotografika. Der planlægges, ud over de to faste anvisningssalg i april & december måned, ekstra anvisningssalg i Jylland og på Sjælland.

Alle medlemmer i selskabet vil få mulighed for at byde på de udbudte effekter - på samme måde som de sædvanlige anvisningssalg. Blandt de udbudte kameraer kan fremhæves et betydeligt antal Exa & Exakta kameraer samt objektiver og andet udstyr.

KØB & SALG

Jeg sælger ud!

Alt, hvad jeg har af ældre fotoudstyr, kameraer, forstørrelsesudstyr, stativer og bøger m.m. til SMÅ PRISER!

Flemming Anholm. Grønnemose Alle 109. Søborg. Telf: 3969 3003 fra kl. 11:00.

FILMLÆRRED (rullegardintype) 2,5 x 2,5 meter i aluminiumskasse, fremstillet af "Lissanlærredfabrik" i Vejle. (Nypris: kr. 4.500,-) sælges for kr. 1.500,- Telf: 4281 2020.

KØBES:

Enkeltheft af Leica Fotografie købes. Jørgen Jensen Fotografi. Telf: 4089 6566.

SÆLGES:

Ademco-Seal laminerings- og tørøpklæbningspresse, 30x40 cm. Nypris kr. 3000,-. Jørgen Jensen Fotografi. Telf: 4089 6566.

Efterlysning!

I sommeren 1859 averterer fotograf Emil Rye (1820-1890) i Vejle Amtsavis med tilbud om FOTOGRAFIER I GLASKUGLER. Fotografen underviser endog i at indlægge fotos i krystalkugler. Desværre er denne procesmetode tilsyneladende gået i glemmebogen. Hvem har læst eller hørt om teknikken?

Findes der medlemmer som er i besiddelse af eller ved, hvor sådanne krystalkugler med indlagt fotos (ikke pålimet) befinder sig - bedes man kontakte Poul Rugaard Porse, Anker Jensens Vej 18, 8230 Åbyhøj. Telf: 8625 6156 eller redaktionen

Efterlysning!

Hvem ved noget om optiker MUSHOLDT på Købmagergade i 1920'erne. Bl.a. leverandør af astronomisk udstyr? Niels Weitemyer. Telf: 7566 1366. Fax: 7566 1966.

International Photo Exchange

IPX er et firma med over 50 års erfaring indenfor fotobranchen, og som har specialiseret sig i fremskaffelse af fotografika og optisk udstyr, af enhver art fra hele verden. Vi henvender os til både samlere og brugere. Alt kan skaffes, det er kun et spørgsmål om tid og penge.

Er der "huller" i din samling, eller er der udstyr du ikke kan få fat i til den rigtige pris, så prøv os, ring eller send dine ønsker pr. fax. Telf: 3833 7933. Fax: 3811 5505.

Mødereferat

Torsdag 19. marts.

Det blev et virkeligt stor-møde, næsten 60 medlemmer ville genopleve, hvorledes det var at stå bag disken i stormagasinet Illum samt diverse fotoforretninger i det stor-københavnske indenfor de sidste 30 år. Forretningsbestyrer af Albertslund Foto, Olof Hermansen, gik kronologisk til værks. Tilhørerne fik genopfrisket deres fotohandlerbesøg til punkt og prikke. Olof gennemgik samtidig de mange kamerakonstruktioners kvalifikationer og mangler. Vi fik ligeledes et indblik i fotoekspedientens mange salgsargumenter. En mindre diaserie viste Albertslund Foto "før & nu", samt en række fotoklenodier. De medbragte kameraer og brochurer blev ivrigt studeret. Tak til Olof Hermansen og frue for en rigtig hyggeaften. Det sædvanlige "skrotsalg" blev afviklet standsmæssigt.

"Dit & Dat"

Generalforsamling & landsmøde
- den 18. april 1998.

Odense er sandelig kommet hovedstaden et stykke "nærmere". Man stiger på toget klokken 8:55. I susende fart går det mod vest, vupti er man under vandet, og inden man har skyllet kaffen ned, kører toget præcis kl. 10:30 ind på banegården i Odense. Forhåbentlig vil det lokke nogle flere sjællændere til at deltage i årets landsmøde, generalforsamling, loppemarked og anvisningssalg.

Loppemarked

Formanden bød som sædvanlig alle velkommen, hvorefter de fremmødte opstillede deres fotografa. Tilsyneladende var bordene mere velforsynede end sidste år. Handlen gik livligt, og stemningen var god. Foruden de mere handelsbetonede relationer, er det årlige sammentræf med vore jyske medlemmer af stor betydning. Efterhånden ebbede handlen ud, hvorefter der var spisepause indtil kl. 14:00, hvor generalforsamlingen tog sin begyndelse.

Formandens beretning

Formalia blev indledt med, at Svend Erik Jeppesen fra Århus blev valgt til ordstyrer og konstaterede, at generalforsamlingen var lovligt indkaldt. Han gav derefter ordet til formanden. Andreas Trier Mørch gennemgik årets mange tiltag. Først den vellykkede ekskursion til Olufström i Sverige, en blanding af skovtur, fotohandel m.m. Kombinationen af salget af Kurt Petersens filmhistoriske samling til Det Danske Filmmuseum, fremstilling af temanummeret "Portræt af en samler...", samt udnævnelse af Kurt Petersen til æresmedlem af DFS på Nordisk Films gamle scene i Valby, havde været et af årets højdepunkter. Herefter gennemgik formanden sæsonens blandede buket af mødearrangementer: Minox-aften med Niels R. Jensen, Claus Eigtved-Neble og Hans Neumann. Ole Scheldes foredrag om illegale filmoptagelser under besættelsen. Flemming Berendts fremvisning af hidtil ukendte El-feltbilleder, samt de herrer Olaf Hermansen og Jens

Andersen, der henholdsvis talte om "de gode gamle dage" og firmaet Westheimers "flagskib", Canon. Årets ekskursion til Østerbro Lokalhistoriske Café, hvor det gjaldt H.C. Andersen i lysbilleder, havde været en succes. En tak til Andrew Daneman for opstart af internet-siden. Endelig kunne vi glæde os over en rimelig omsætning af anvisningssalgsvarer i Jylland og på Sjælland.

Andreas Trier Mørch takkede herefter alle vore annoncører for deres uundværlige bidrag, særlig efter at "Kulturstøtten" tilsyneladende er frataget os med kryptiske bemærkninger om, at tidsskriftet anses for et "samlerorgan". Firmaet ILFORD havde ydet et støttebidrag på kr. 1.000,-. Formanden mente i øvrigt nok, at Objektiv var kontingentet værd. Beretningen blev taget til efterretning og godkendt. Peter Haagen efterlyste medlemstallet, som derefter blev angivet til 382, en lille tilbagegang i forhold til 1997.

Kassererens beretning

Kasserer Niels-Ove Rolighed forelagde og gennemgik selskabets regnskab punkt for punkt. Vi havde en del ekstra annoncer, derfor er denne intægt kommet op på godt 13.000,-. For at nedbringe telefonregningen, har vi tilmeldt os både Telia og Tele2. Resultatet blev et overskud på næsten 15.000,- kr. Skyldige omkostninger er omkostninger, der hører til årets regnskab, men som først afholdes året efter.

På samme måde er næste års kontingent, kontingentindbetalinger, der hører til næste års regnskab. Vi har ingen restanter - de er udmeldte!

Redaktørens beretning

Flemming Berendt takkede de mange, som i året løb havde bidraget med artikler til bladet. Lars Schönberg-Hemme og Svend Erik Jeppesen blev særlig fremhævet. Redaktøren fortalte om planerne for de kommende år, frem mod år 2000 og selskabets 25-års jubilæum. Temanummer om firmaet Voigtländer i 1998. Særnummer om hoffotograf Peter Elfelt i 1999, for endelig at fejre jubilæet med et temanummer om Reimert Kehlet, Stella-Nova, med Sigfred Løvstad som forfatter.

Indkomne forslag

Der var ingen indkomne forslag fra medlemmerne

Valg til bestyrelsen

På valg til bestyrelsen var: Andreas Trier Mørch, Kaj Kempel, Niels-Ove Rolighed og Niels R. Jensen. Andrew Daneman ønskede at træde ud. Bestyrelsen foreslog Gunni Jørgensen som nyt bestyrelsesmedlem. Da der ingen modkandidater var opstillet, blev G. Jørgensen indvalgt og de øvrige genvalgt. Efter generalforsamlingen konstituerede bestyrelsen sig og fik følgende sammensætning:

Formand:	Andreas Trier Mørch
Næstformand & redaktør:	Flemming Berendt
Kasserer:	Niels-Ove Rolighed
Best-medlem:	Kaj Kempel. Jylland
Best-medlem:	Svenn Hugo
Best-medlem:	Gunni Jørgensen

Kontingent

Det fastsatte kontingent, vedtaget i 1997, på kr. 300,- for medlemmer bosiddende i Danmark og kr. 400,- for medlemmer bosiddende i udlandet bliver gældende fra næste år.

Valg af revisorer

Henri Mæhle og Lars Schönberg-Hemme blev genvalgt.

Eventuelt

Tune Laug og Bent V. Olson gav udtryk for stor anerkendelse af Objektivs indhold og F.B.'s store



Henning Thestrup, Gunni Jørgen og Bent Oue



Niels Resdahl og Gert Petersen får en hyggesnak.

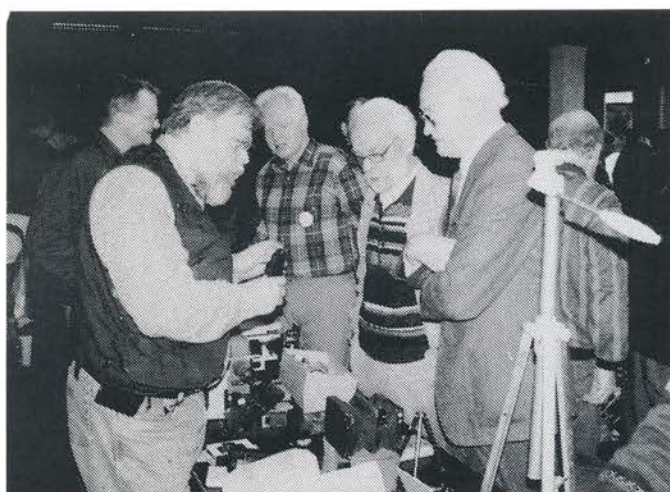

Hans Østberg, Arne Jørgensen og Kousgaard i "handelsamkvem".



Jørgen Jensen i studiehjørnet.



Henning Mink og Kaj Hansen med deres nyerhvervelser.



Jan Klinksgaard i sin "butik".

indsats. Tune påpegede, at man i tide fik indfanget interesserede medlemmer, som kunne videreføre Objektivs redaktion, når dette engang skulle blive aktuelt. Kaj Kempel informerede om, at det var lykkedes at erhverve gratis mødelokalerne i Vejle. Ny adresse er: Domus, Enghavevej 34, Vejle.

Ordstyreren Svend Erik Jeppesen takkede for god orden og ønskede: på gensyn næste år!

Anvisningssalg

Herefter blev der gjort klar til dagens store anvisningssalg. De 91 numre blev smidigt og elegant af-fyret af Andreas T. Mørch suppleret af Sverre Hugo og Kaj Kempel. De mange Exakta-kameraer, som blev tilbudt, holdt trods alt en pæn pris. Det noget beherskede fremmøde, ca. 55 medlemmer, var dog indstillet på at byde lidt over gennemsnittet. Efter første halvleg var tempoet stadig i top. Desværre viste det sig at lot nr. 82, Mamiya Super 16 fra 1950, var blevet fjernet fra podiet. Efter godt 2 timer kunne auktionarius notere en omsætning på ca. 20.000 kroner. Tak til ATM & kompagni.

Nye medlemmer:

Progresso Fotografico
Viale Piceno 14,
20129 Milano.
Italien.

K.B. Knudsen
Viborgvej 210,
7500 Holstebro.

Japan photo
Østergade 9,
9800 Hjørring.

Østerbro Lokalhistorisk Café
Ndr. Frihavsgade 87,
2100 København Ø.

Niels Lundwall
Inavej 2,
3500 Værløse.

Tage Skøtt
Solskrænten 6,
6000 Kolding.

Kenneth Lauritzen
Sct. Olai Gade 2.B.2.th.
3000 Helsingør.

Jørgen Bjørn
Elmebakken 16,
3070 Snekkersten.

Leif Lindgaard
Finsensvej 77.st.tv.
2000 København F.

Hans Berggreen
Kronprinsessegade 57.A.
114 København K.

Fritz Jensen
Bossemagergade 4,
3150 Hellebæk

Ellen Auken
Krabbeholm Alle 7,
7800 Skive.

Poul-Erik Bjerre
Ladegårds Alle 5,
4300 Holbæk.

Michael Kirkeby Pedersen
Vedbaggade 16,
2200 København N.

Sjørdal Historielag
c/o George Paasle
Helleberget 2,
29 7500 Sjørdal
Norge.

Anvisningssalgslisten

Lørdag den 18. april 1998

Nr	Beskrivelse	Stand	Limit	H.slag
1	Minox 35 GL	B		360
2	ESPI 9x12 bælgkamera m. aplanat f9 og BT	B/C		150
3	Bjørn Ochsner: Fotografier i Danmark til 1900, 2 bind, 1969			160
4	Practica Nova I PL m. 1,8/50 - 3,5/30 - 3,5/135	A		260
5	Ihagee Exakta bælgudsyr	A		90
6	Pradovit Color, magasinføring skal justeres	B		240
7	Kasse med diverse kompaktkameraer og fotoblade			100
8	Emaljeskilt med motiv og tekst: 'SELO FILM', 19x25 cm	A	400	475
9	Kameraet foræller historie 1850-1918	A/B		150
10	Minolta XES m. Rokkor 1,4/50 og taske	A		950
11	Minolta MC W. Rokkor 2,8/35	A		220
12	Minolta MC Tele Rokkor-PP 2,8/135	A		190
13	View-Master stereokamera m. Trinar 2,8/20	A		850
14	View-Master filmcutter + viewer + ubrugte hjul	A		600
15	View-Master m. lys og hjul	A		90
16	Stereobetrager med 10 stereobilleder	C	150	175
17	Simplex Express magasin kamera 9x12	B	250	240
18	Ferrania Fer-Color diasfremviser, kuffertmodel	C	100	130
19	Zeiss Ikon mikroskop	B	125	200
20	Das Leica Buch	B	100	175
21	Daguerreotypi i æske, ca. 1850, formentlig USA	B	800	.
22	Zeiss Contina III m. 45mm + 30mm med søger og BT	A/B	500	.
23	Zeiss Nettar 515, 4 1/2 x 6 m. taske	A/B	200	200
24	Retina IIs m. Xenar 2,8/50	B/C		220
25	Genos 6x9 2-øjet bakelit box	A		80
26	Spartus 35F model 400, bakelit	A		260
27	Retina Ia m. taske	B		160
28	Voigtlander Vito Automatic m. taske	A/B		110
29	Ernemann klap, 9x12 m. Aplanat	B		140
30	Exa IIB m. Meyer Primotar 2,8/50, Lukker ??	B/C		120
31	Exa m. Meritar 2,9/50	A/B		150
32	Exa I m. Meritar 2,9/50	A/B		100
33	Exakta IIB m. Tessar 2,8/50 og taske	B		320
34	Exakta IIB m. Tessar 2,8/50 og taske	B		320
35	Exakta Ila m. Flektogon 2,8/35 og taske	B		420
36	Reinette Ia m. taske	A/B		50
37	Rolliflex nr. 258408 m. Tessar 3,8/75, ca. 1933	B		600
38	Rolliflex nr. 1584387 m. Xenar 3,5/75 og BT	B		460
39	Exa m. Meritar 2,9/50, USSR occupied.	A		420
40	ICA Maximar 207, 9x12	B		170
41	Kodak Brownie Reflex	A/B		110
42	Voigtlander Perkeo I m. Vaskar	A/B		220
43	Kodak Brownie 2A Folding	A		120
44	Retinette IIB m. Reomar	A		70
45	Exakta II uden optik, med taske	C		220
Nr	Beskrivelse	Stand	Limit	H.slag
46	Exakta VX Ila m. Domiplan 2,8/50 og taske	B		260
47	Exakta Ila m. Domiplan 2,8/50 og taske	B		220
48	Zeiss Colora m. Novar 3,5/45	B		50
49	Retina Ia m. Xenar 3,5	A/B		180
50	ICA (?), 9x12 klap m. Helios og kassetter og taske	B		190
51	Exakta IIB m. Tessar 2,8/50 og taske	B		260
52	Exakta VX 500 m. Pancolor 2/50 og taske	A		460
53	Exa Ia m. Tessar 2,8/50 og taske	A		150
54	Exa II m. Domiplan 2,8/50	A		150
55	Kine Exakta m. Tessar 3,5/50 og taske, 1938 model	B		460
56	Rollie Magic m. Xenar 3,5/75 og taske	B		480
57	Zeiss Ikonflex Ia m. Novar 3,5/75 og taske	A		220
58	Kodak No. 3A Folding Pocket m. taske	B		220
59	Goerz Tenax 9x12 klap m. Novar 6,3	B		140
60	Boyer Photax m. taske	B		30
61	Minox B m. taske	B		560
62	Topcon RE-2 m. 1,8/58 og taske	A		650
63	Exakta IIB m. Meritar 2,9/50 og taske	A		280
64	Exakta VX 500 m. Domiplan 2,8/50 og taske	A		260
65	Exa m. Tessar 2,8/50 og taske	A		170
66	Exa Ila m. Tessar 2,8/50	A		170
67	Exakta IIB m. 2,8/50 og taske	B		280
68	Agifold 6x6 m. afstandsmål og taske	A		220
69	Agfa Optima I	B		5
70	Zeiss Ikonta 524/16 m. Novar og taske	A		200
71	Exakta Varex Ila m. Primagon 4,5/35 og taske	A		500
72	Ihagee 6x9 klap m. Meyer Trioplan og taske	B		140
73	Voigtlander Bessa 66	B		200
74	Agfa Billy Clack 6x9 m. taske	B		50
75	Praktisix m. Tessar 2,8/80	B		460
76	Olympus Pen EE-2	C		90
77	Voigtlander Vitomatic I	C		50
78	Ernemann 6x9 pladekamera	C		220
79	Practica Nova B, kamerahus	B/C		120
80	Kodak No. 1A Pocket	C		90
81	Pladekamera 9x12	C		110
82	Mamiya Super 16 m. taske (væk)	B		.
83	Kodak Vest Pocket Autographic m. griffel	B/C		140
84	Voigtlander metal skilt samt 4 stk. originale salgspolier			240
85	Orix 308 10x15 pladekamera	C		200
86	Agfa Flexilette	C		340
87	Zeiss Ikon Colora	C		10
88	Contessa Nettel	C		20
89	Ernemann Heag 0, 9x12 pladekamera	C		110
90	Voigtlander Vito CLR	B/C		60
91	Ernemann Heag I, mærke: Foto-Amatoren, K-Storm-Petersen	B		120

Ekskursion Nationalmuseets Bevaringsafdeling Brede

Mandag den 5. oktober 1998.

Adresse: I.C. Modewegsvej, Brede.

**Vi mødes ved hovedindgangen (vagtstuen) præcis kl. 19:00
(af hensyn til sikkerhedskontrol).**

Se i øvrigt nærmere under MØDERÆKKEN.



Ekskursion Fotohistorisk Museum i Nykøbing F. vandtårn.

Søndag den 7. november 1998.

Adresse: Hollands Gård.

**Alex Steinbach inviterer DFS medlemmer til at se Fotohistorisk
Museum.**

**I vandtårnets 7 etager kan man desuden opleve: byens historie,
folkeskolen gennem 100 år, elektricitetens historie, Falsters natur,
Nykøbing F. revyens historie samt en fantastisk udsigt fra det 39
meter høje tårn.**

Afgang fra Københavns Hovedbanegård ca. kl. 8:00.

**Interesserede bedes kontakte redaktionen på telf/fax: 4919 2299
eller skriftligt: DFS, boks 49, 3050 Humlebæk. Senest den 23.
oktober 1998.**

Tilmeldte vil få nærmere besked skriftligt.



Lørdag d. 21. 11. 98
Domus
Enghavevej 34
7100 Vejle

Loppemarked og anvisnings salg

Program:

- Kl. 09:30 Vi mødes på Domus og stiller op til loppemarked.
- Kl. 10:00 **Kaj Kempel** byder velkommen og loppemarked begynder.
- Kl. 13:00 Middagspause og eftersyn.
- Kl. 14:00 **Anvisningssalget** begynder.
- Kl. 17:00 **Oprydning!**

DFS er vært ved en kop kaffe/te med småkager.

**Tilmelding senest
den 31. oktober 98**

til

**Kaj Kempel
Overager 10
7120 Vejle Øst.
Tlf.: 7581 4511.**

Vel mødt

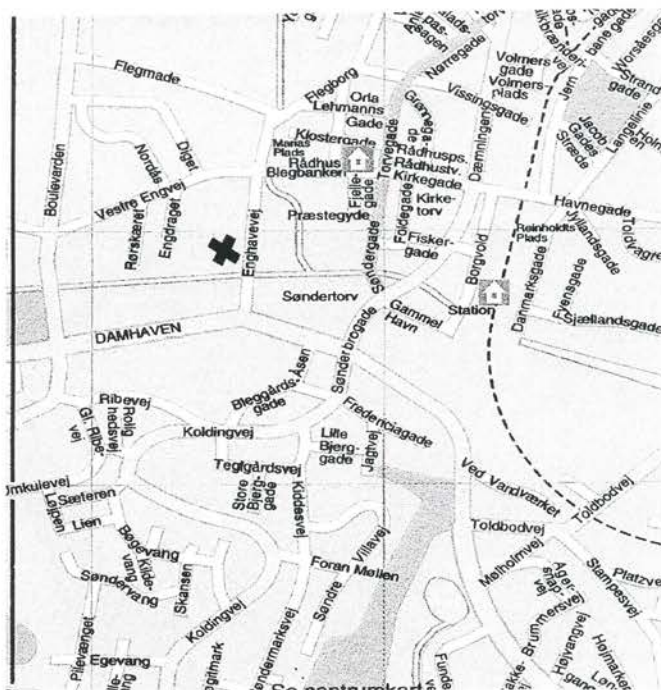

MØDERÆKKEN

17/9 - 26/9 - 5/10 (ekskursion) - 22/10 (ændret dato) - 19/11 21/11 (Jylland) - 10/12

Torsdag 17. september

Magister i kunsthistorie, TV-producer, men først og fremmest fotograf Mogens Kruse kommer den lange vej fra Fanø til Østerbro for at fortælle om sit lange spændende liv med film og foto. Mogens vil fortælle om, hvorledes det var at stå i lære hos Jonals & co i Bredgade. Sit møde med filminstruktøren Roberto Rossellini og meget mere. Mødeaf-tenen slutter som sædvanlig med "skrotsalg".

Lørdag 26. september

LOPPEMARKED & ANVISNINGSSALG

LOPPEMARKED begynder PRÆCIS kl. 13:00. Efterårets loppemarked & anvisningssalg afholdes i Østerbro Medborgerhus, Århusgade 103, det sædvanlige mødested.

ANVISNINGSSALGET begynder kl. 15:00 under direktion af Andreas Trier Mørch. Kl. 16:30 afsluttes med oprydning - hvor ALLE bedes deltage!

Mandag 5. oktober

Ekskursion til Nationalmuseets Bevaringsafdeling i Brede.

Adresse: I.C. Modewegsvej Brede.

Vi mødes ved hovedindgangen (vagtstuen) PRÆCIS KL. 19:00.

Hvorledes "forvandles" et næsten usynligt billede til et fotografi, man skulle tro var optaget i dag? Konservator Jesper Stub Johnsen, som i 1997 afsluttede sit Ph.D. studium ved Göteborg Universitet, vil fremvise Nationalmuseets nye konserveringsafdeling assisteret af konserveringstekniker Karen Brynjolf og fotograferne John Lee og Gudrun Jacobsen.

Der venter de fremmødte en sjælden og interessant oplevelse på et sted hvor der normalt ikke er adgang for publikum. Man bedes møde præcis af hensyn til arrangementet!

Torsdag 22. oktober

Rudi Hemmingsen fra Hasselblad Danmark og Niels Resdahl Jensen vil i anledning af Hasselblads 50-års jubilæum for præsentationen af kameraet i New York fortælle og fremvise klenodier omkring hændelsesforløbet. Aftenen afsluttes med "skrotsalg", dog ikke af Hasselblad.

Torsdag 19. november

Fotograf ved Geologisk Institut Jacob Laurrup, som 12 gange har deltaget i ekspeditioner til bl.a. det nordøstlige Grønland, vil fortælle om brugen af kameraudstyr i disse barske områder. En spændende lyd-dias-serie fra bl.a. lavtflyvende helikopter viser vildmarkens mange dyr. Efter det kolde gys kan vi glæde os til lidt skrotsalg.

Lørdag 21. november

Anvisningssalg (Jylland)

Torsdag 10. december

Ændret mødetid: klokken 19:00

Sæsonens julemøde indledes med anvisningssalg. De registrerede effekter SKAL være NUMMERET og opstilles på salgsbordet. Der serveres kaffe/te og julebag.

SPALTELUKKEREN

HUSK: OKTOBERMØDET ER ÆNDRET TIL DEN 22. OKTOBER!

Photographic Canadiana skriver om Objektiv:

"Objektiv, April 1998 is truly a historians journal. Even working my Danish dictionary overtime is well worth while. Simple lens applications, by Peter Hennig, with ad illustration and his further discourse on the history of Objectives which includes aspherics, are followed by a long article on the Exacta. This includes a remarkable exploded view of the VX1000".

Det tyske kvartaltidsskrift Photo/Deal, nr.II/98 bringer en komplet teknisk beskrivelse af samtlige Box-Tengor apparater, med fotografier på 4 A4 sider til at folde ud.

Museum voor Fotografie i Antwerpen planlægger en specialudstilling om kanon- og gadefotografernes liv og levned i for- og nutid. Temanummeret "Kanonfotografen" fra 1991 vil danne grundlag for udstillingens opbygning. Teksten bliver oversat til flamsk og fransk. DFS & Danmarks Fotomuseum vil bidrage med apparater og fotografier.

Flemming Berendt har under sit ophold på Museum voor Fotografie optaget en 30 minutters videofilm af den enestående samling. Videofilmen kan erhverves ved fremsendelse af kr. 100,- til redaktionen.

Kodak meddeler, at man standser produktionen af INSTAMATIC- FILM pr. 31/12-1999. Hvis man ønsker at samle på disse kameraer, er mulighederne særdeles gode. Der er produceret 69 millioner syvhundrede og tooghalvtreds af slagsen. God jagt!

Temanummeret om multifotografen Reimert Kehlet, et puslespil af utallige brikker, er under udarbejdelse. Har DU en af disse brikker, mundtlig eller skriftligt, bedes man kontakte: Sigfred Løvstad, Finlandsvej 5, 7400 Herning. Telf: 9712 3240 eller redaktionen 4919 2299.

Norsk Museum for Fotografi - Preus Fotomuseum i Horten lukker den 31. august 1998. Samlingen vil derefter bliver overflyttet til "Det hvite hus" på Karljohansvern, ved siden af magasinbygningerne, hvor det forberedende arbejde til det nye museum vil foregå. Museet skal være indflytningsklart i september 1999. Nyindvielsen finder sted i JANUAR År 2000. I den anledning planlægger DFS en ekskursion til Horten.

På Aschehougs forlag i Norge har man "genfundet" en samling originalnegativer fra "Fram-ekspeditionen", Fridjof Nansens forsøg på at nå Nordpolen for 100 år siden. Den norske fotograf Morten Løberg har fremstillet nye kopier fra de gamle negativer, både på gammeldags udkopierings-papir og moderne variokontrast-papir. Nansens fotografier befinder sig på Universitetsbiblioteket i Oslo. På internettet kan de ses på:
<http://www2.nbo.uio.no/html/nansen/nanseneng.html>



Fabriksvej 7 DK-6270 Tønder
Telefon 74 72 32 11

NJAL FOTO

NJALSGADE 22 - 2300 KBH. S. 3154 5590

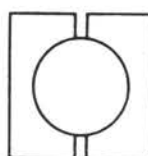

KODAK & H-COLOR

DE FORENEDE FOTOLABORATORIER A/S

Kamera-specialisten

AGFA



FREDERIKSSUNDSVEJ 136 - 2700 BRØNSHØJ -

TELF/FAX: 3860- 6317.

GOECKER PROF-SERVICE 35 82 11 00

Titangade 13A • 2200 København N
Postbox 666 • Fax 35 82 52 00

Polaroid

Toftebakken 2 G

Postboks 9

3460 Birkerød Tlf. 45 82 52 90

Fax 45 82 52 95.

Christianshavns

FOTO



brugt foto
købes -
køb - salg -
bytte

FILM fremkaldes
og kopieres

artikler TORVEGADE 55

Telefon: 31 57 78 71.

ALT I TRYKSAGER

IDÉ/LAYOUT, DTP, REPRO.

1, 2 & 4-FARVE OFFSET, DIGITALT TRYK,
MASSEKOPI, FARVEKOPI, GIGANTKOPI
BOGBIND OG Udstansning



TOBEMO OFFSET A-S

SMEDEVANGEN 2 • 3540 LYNGE • TLF. 48 19 28 48



VESTERBROGADE 179

Telefon 31 21 44 76 - Telefax 31 31 14 16

Åbent: ma.-to. 9-17.30, fr. 9-19, lø. 9-13
50% RABAT PÅ FOTOARBEJDE - POSTORDRE

HERBST & PREUSS FOTO



ØSTERBROGADE 54 - 2100 KØBENHAVN Ø. TELF: 3142-7117.

COLOR FOTO
LYNGBY

45883676

COLOR FOTO
FREDERIKSBERG

31108213

COLOR FOTO
ESPERGÆRDE

42232377

HØRSHOLM FOTO
HØRSHOLM

42860350

Bestyrelse, adresser m.m.

- Redaktion:** Objektiv udsendes i april, september og december. Gamle numre kan købes.
Henvendelse: **Flemming Berendt.**
- Økonomi:** Kontingent: 275,-.
Medlemsperiode: 1. januar til 31. december. Girokort udsendes sammen med december-nummer af Objektiv. Kontingentet skal være betalt senest **1. februar.**
DFS's gironummer: 1 50 64 47.
Henvendelse: **Niels-Ove Rolighed.**
- Adresseændring:** Ca. hvert andet år udsendes en opdateret medlemsliste.
Indholdsfortegnelse over alle numre af Objektiv kan rekvireres.
Henvendelse: **Niels-Ove Rolighed.**
- Anvisningssalg og løppemarked:** Medlemskab af DFS er obligatorisk for at kunne deltage i køb og salg.
Sælger og køber betaler hver 12,5% i salær til DFS. Skriftligt bud fremsendes til lederen af anvisningssalget. Anvisningssalg afholdes normalt på generalforsamlingen i april, i oktober i Jylland og på decembermødet i København. Tilmelding af fotografika senest 1. marts, 10. august og 1. november. Derudover afholdes løppemarked i januar/februar, april, september og oktober.
Henvendelse: **Niels Resdahl Jensen.**
- Møder:** København: 3. torsdag i måneden kl. 19.30 i sæsonen i:
Østerbro Medborgerhus
Århusgade 103
København Ø.
Tlf.: 3138 1294.
- Vejle: Oktober og januar/februar i:
Domus
Enghavevej 34
7100 Vejle.
- Bestyrelse:**
- | | | |
|--|--|--|
| Formand
Andreas Trier Mørch
Rigensgade 5
1316 København K
Tlf.: 3314 1408 | Næstformand og redaktør
Flemming Berendt
Postboks 49
Teglgårdsvej 308
3050 Humlebæk
Tlf. og fax: 4919 2299 | Kasserer
Niels-Ove Rolighed
Terpetvej 585
9830 Taars
Tlf.: 9896 1541
Fax: 9896 1584
nor@post5.tele.dk |
| Niels Resdahl Jensen
Rygårds Alle 33A
2900 Hellerup
Tlf.: 3962 0962 | Svenn Hugo
Poulsvej 1
4040 Jyllinge
Tlf.: 4673 2744 | Kaj Kempel
Overager 10
7120 Vejle Ø
Tlf.: 7581 4511 |
| | | Gunni Jørgensen
Dådyrvej 23, Ejby
4623 Lille Skensved
Tlf.: 5682 0491 |
- Æresmedlemmer:** Flemming Anholm Sigfred Løvstad John Philipp Kurt Petersen

Følgende medlemmer har bidraget til dette nummer:

Cote Cuculiza, Danmarks Fotomuseum, Carl-Hermann Hansen,
Esbén Hother, Klaus Rieger, S.A. Schiermacher

Indsendt materiale er underlagt bladets almindelige layout.

ISBN 0107-6329 Denmark.

Alle rettigheder forbeholdes. Mekanisk, fotografisk eller anden gengivelse af skriftet samt dele deraf er kun tilladt efter skriftlig tilladelse fra Dansk Fotohistorisk Selskab.
No part of this publication may be reproduced in any form without prior permission in writing from the Copyright holder.
Copyright Dansk Fotohistorisk Selskab. All rights reserved under international Copyright Convention.

Tryk: PE Offset, Tømrervej 9, 6800 Varde.

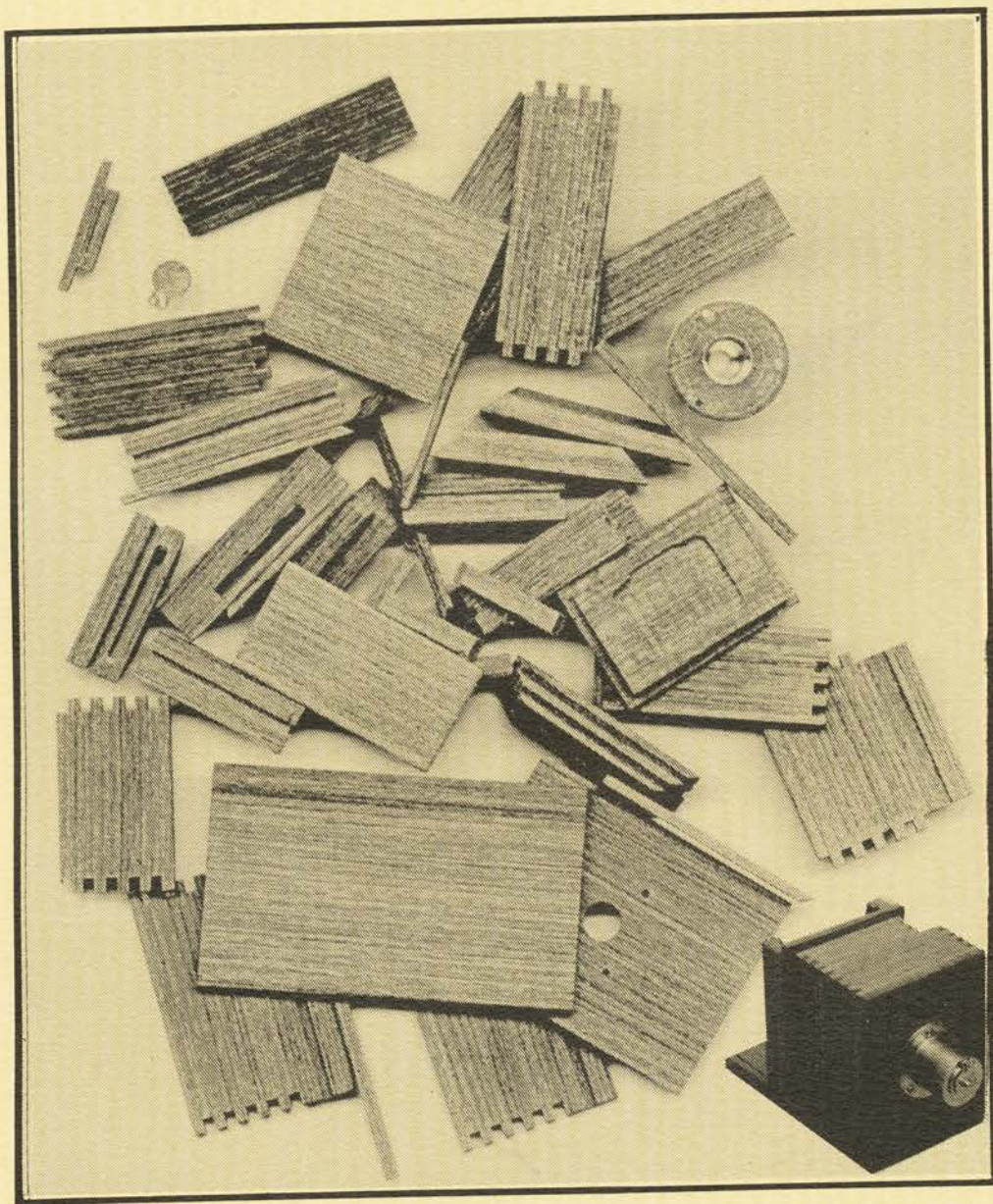

*Et kamera bliver til!
Konstruktør Åke Hultman.*

PHOTOGRAFICA

SKINDERGADE 41, 1159 KBH K. 33 14 12 15

Foto: Åke Hultmann.